

MAJESTIC STAR

Haut-parleur Bluetooth portable



Manuel d'instructions



CE



New MAJESTIC S.p.A.

Via Rossi Martini, 41

26013 Crema (CR) – Italie

www.newmajestic.com

MADE IN CHINA

Indice

Informations de sécurité et avertissements

Contenu du colis

Guide d'utilisation

introduction

Charger

Mode d'emploi

Marche / arrêt

Lecture / Pause / Changement de source

Fonction Bluetooth

Connexion Bluetooth

Répondre à un appel entrant

Fonction TWS (True Wireless Stereo)

Activation de la fonction TWS

Désactivation de la fonction TWS

Fonction USB / microSD

Guide de tous les problèmes rencontrés

Entretien et maintenance

Spécifications techniques

Il est recommandé de lire ce manuel et de le conserver pour une utilisation future.

 Chargez complètement la batterie intégrée avant utilisation.

Informations de sécurité et avertissements

ATTENTION:

 Le triangle équilatéral avec une flèche à l'intérieur est destiné à alerter l'utilisateur de la présence de "tension dangereuse" non isolée susceptible de provoquer un risque de court-circuit.



AFIN DE RÉDUIRE LE RISQUE DE COURT-CIRCUIT, N'ENLEVEZ AUCUN COUVERCLE DE L'APPAREIL. LA PRÉSENCE DE PIÈCES UTILISABLES À L'INTÉRIEUR DE L'APPAREIL LUI-MÊME N'EST PAS SIGNALÉE. CONTACTEZ UNIQUEMENT LE PERSONNEL DE SERVICE QUALIFIÉ.

 Le triangle équilatéral avec un point d'exclamation à l'intérieur est destiné à alerter l'utilisateur de la présence d'instructions d'utilisation et d'entretien importantes qui accompagnent l'appareil.

LISEZ LES INSTRUCTIONS AVANT L'UTILISATION

ATTENTION: suivez toujours les instructions lors de l'utilisation de ce produit.

CONSIGNES DE SÉCURITÉ

- Lisez le manuel suivant avant d'utiliser l'appareil.
- Le produit ne doit pas être exposé à la pluie ou placé à proximité d'objets contenant du liquide, tels que des vases, des verres ou autres.
- Aucune source de flamme nue, telle qu'une bougie, ne doit être placée sur l'appareil
- Tenir hors de portée des enfants.
- N'empêchez pas une ventilation adéquate de l'appareil en couvrant les fentes.
- Assurez-vous que l'appareil est connecté à une prise de courant avec une alimentation CA 100-240V 50 / 60Hz. L'utilisation d'une tension plus élevée peut entraîner un dysfonctionnement de l'appareil ou provoquer un court-circuit. Éteignez toujours l'appareil avant de retirer le câble d'alimentation, afin de vous assurer que l'appareil est complètement éteint.
- Ne branchez / ne débranchez pas le cordon d'alimentation de la prise secteur avec les mains mouillées.
- Si le cordon d'alimentation n'entre pas dans l'entrée appropriée, ne forcez en aucun cas la fiche dans la prise.
- Placez l'appareil dans un endroit bien ventilé.

- Placez-le sur une surface plane, dure et stable. N'exposez pas l'appareil à des températures supérieures à 35 ° C.
- Laissez au moins 30 cm d'espace libre autour du produit pour permettre une ventilation adéquate.
- Appuyez doucement sur les boutons car une pression excessive pourrait endommager l'appareil.
- Une mauvaise utilisation des piles usagées peut causer des dommages considérables à l'environnement. Pour protéger l'environnement, suivez les réglementations locales concernant la mise au rebut appropriée des piles usagées.
- Assurez-vous que l'appareil n'est pas connecté à la prise secteur avant de le déplacer.
- Débranchez le cordon d'alimentation pendant les orages ou s'il ne sera pas utilisé pendant une longue période.
- Ne laissez pas l'appareil sans surveillance lorsqu'il n'est pas utilisé.
- Cet appareil ne contient aucune pièce utilisable à l'intérieur. N'essayez pas de réparer l'appareil vous-même. Il n'y a pas de pièces utilisables à l'intérieur.
- Contactez uniquement un technicien qualifié pour éviter d'annuler la garantie. Pour toute information et question, contactez le service d'assistance technique de New Majestic S.p.A.

Contenu

1 STAR	1 pièce
2 Manuel d'instructions	1 pièce
3 Câble de chargement USB	1 pièce
4 Bon de garantie	1 pièce

Guide d'utilisation

Indicateur LED de charge	Sens
Rouge	En charge
Éteindre	La charge est terminée

Indicateur LED de couplage	Sens
Bleu (clignotant)	Allumer / rechercher
Bleu (ne clignote pas)	Le jumelage a réussi.
Bleu (clignotant) lors de l'appariement	Lecture en cours.

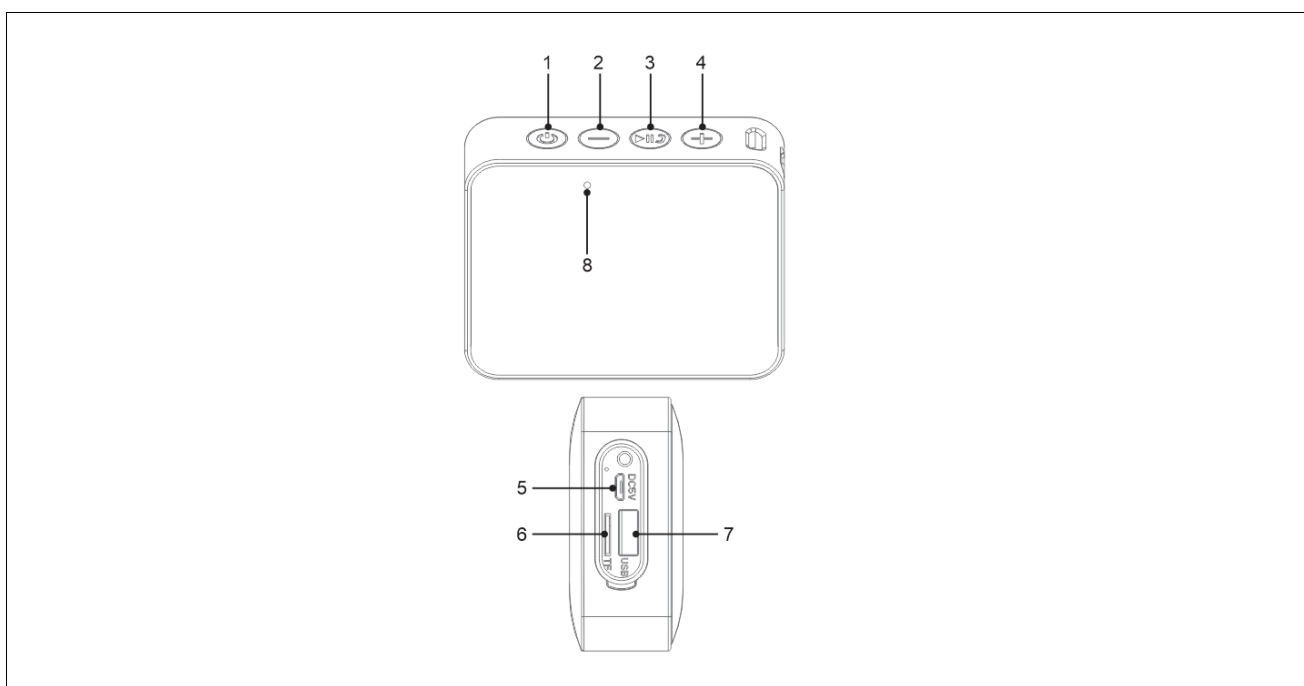

1	Bouton d'alimentation / fonction
2	Piste précédente / Volume-
3	Bouton Lecture / Pause
4	Piste suivante / Volume +
5	Entrée micro-USB pour le chargement
6	Entrée MicroSD
7	Entrée USB (à ne pas utiliser pour le chargement)
8	Microphone

Introduction

Charger

L'enceinte dispose d'une batterie rechargeable intégrée qui peut être rechargée à l'aide du câble fourni (utilisez un chargeur USB 5V - 500mA). Avant utilisation, il est recommandé de charger complètement la batterie.

Pendant la phase de charge, la LED rouge sera allumée (l'enceinte sera complètement chargée en 3,5 heures environ).

L'indicateur s'éteint lorsque l'appareil est complètement chargé.

REMARQUE:

- Avertissement de batterie faible: lorsque l'enceinte est déchargée, elle émet périodiquement un son d'avertissement, rechargez l'appareil pour reprendre la lecture.
- L'autonomie de la batterie (environ 10 heures avec une écoute à volume moyen) peut varier en fonction du volume d'écoute, du type de morceau en cours de lecture, de l'appareil externe associé et de l'utilisation ou non de la

fonction TWS.

- Les temps de charge peuvent varier en fonction de l'état de charge du produit et des caractéristiques du chargeur utilisé.

Mode d'emploi

Marche / arrêt

1. Appuyez longuement sur le bouton d'alimentation pour allumer l'appareil, vous entendrez un son qui confirmera l'allumage, le voyant LED de couplage Bluetooth clignotera et sera bleu.

2. L'appareil est maintenant disponible pour le couplage Bluetooth.

Remarque: l'appareil se connecte automatiquement à l'appareil Bluetooth précédemment couplé.

3. En appuyant à nouveau et pendant une longue période sur le bouton d'alimentation, l'appareil s'éteint (un son confirmera l'arrêt).

REMARQUE: L'appareil s'éteint automatiquement après environ 5 minutes si aucune chanson n'est en cours de lecture ou si aucun appareil Bluetooth n'est connecté.

Play / Pause / Changement de source

Pendant la lecture de musique, vous pouvez appuyer sur le bouton Lecture / Pause pour mettre la lecture en pause. Appuyez à nouveau sur le bouton Lecture / Pause pour reprendre la lecture.

Pour changer de source (en choisissant entre Bluetooth /

USB / microSD), appuyez brièvement sur le bouton «Power / Function».

Bluetooth

L'appareil prend en charge la lecture de musique via une connexion Bluetooth associée à votre smartphone ou à un autre appareil Bluetooth compatible.

REMARQUE: la compatibilité avec tous les appareils Bluetooth du marché ne peut être garantie.

Connexion Bluetooth:

- Allumez le haut-parleur et activez la fonction Bluetooth sur l'appareil externe, le voyant d'appariement (bleu) clignotera pour indiquer que l'appareil est prêt pour l'appairage Bluetooth.
- Recherchez le nom «STAR» sur votre appareil externe et choisissez-le pour le coupler avec Bluetooth (entrez «0000» si nécessaire).
- Le voyant de couplage Bluetooth arrêtera de clignoter et un signal audio confirmera le couplage.

Remarque: une fois que les appareils ont été appairés avec succès, l'appairage Bluetooth ne sera plus nécessaire et les appareils se connecteront automatiquement.

Répondre à un appel entrant:

Lorsqu'un smartphone est couplé avec le haut-parleur, il sonnera si un appel entrant est reçu, appuyez sur le bouton «Lecture / Pause» pour répondre. Appuyez longuement sur le bouton «Lecture / Pause» pour rejeter l'appel. Pour mettre fin à l'appel, appuyez sur le bouton «Lecture / Pause». Pour rappeler le dernier numéro,

appuyez deux fois sur le bouton "Play / Pause".

Fonction TWS (True Wireless Stereo), utilisable uniquement pour lire des chansons en mode Bluetooth.

Si vous avez deux haut-parleurs Bluetooth STAR, vous pouvez activer la fonction TWS qui vous permet de coupler deux haut-parleurs ensemble et d'obtenir une lecture audio stéréo (les haut-parleurs joueront le son simultanément).

Remarque: pour utiliser la fonction TWS, les deux enceintes doivent avoir une distance maximale d'environ 3 mètres l'une de l'autre dans les espaces ouverts.

Activation de la fonction TWS (comment coupler deux enceintes STAR ensemble):

Assurez-vous que les haut-parleurs ne sont associés à aucun appareil Bluetooth externe.

- Allumez les deux haut-parleurs Bluetooth en même temps.
- L'indicateur LED clignotera sur les deux enceintes.
- Appuyez deux fois sur le bouton Alimentation / Fonction d'un haut-parleur pour démarrer l'association TWS.
- Lorsque les enceintes émettent un son, l'appairage est réussi et la fonction TWS est active.
- Activez Bluetooth sur l'appareil externe, recherchez le nom «STAR» et sélectionnez-le pour le coupler avec Bluetooth.

Désactivation de la fonction TWS:

Pour désactiver la fonction TWS et supprimer l'association entre les deux haut-parleurs, appuyez deux fois sur le bouton Alimentation / Fonction d'un haut-parleur. Un son sur les deux haut-parleurs confirmera la désactivation de la fonction TWS.

Fonction USB / microSD

Insérez une clé USB / carte microSD (contenant des chansons au format MP3) dans l'entrée appropriée et allumez le haut-parleur. La lecture démarre automatiquement.

Appuyez sur le bouton «Piste suivante / Volume +» ou «Piste précédente / Volume-» pour passer à la piste suivante / précédente.

Appuyez longuement sur la touche «Volume +» ou «Volume-» pour régler le volume.

Pour changer de source (en choisissant entre Bluetooth / USB / microSD), appuyez brièvement sur le bouton «Power / Fonction».

Guide de tous les problèmes rencontrés

Problème	Solution
L'indicateur LED ne fonctionne pas.	Appuyez longuement sur le bouton Marche / Arrêt pour allumer l'appareil.
	La batterie est morte, essayez de la recharger.
Pas de correspondance.	Vérifiez que l'enceinte est allumée et n'est pas déjà

	associée à un autre appareil.
	S'il y a trop de périphériques Bluetooth allumés à proximité, éteignez-les pour éviter toute interférence et essayez à nouveau de coupler Bluetooth.
Le son est faible ou déformé.	Vérifiez le volume de l'appareil externe et réglez-le à un niveau approprié.
	Assurez-vous que l'appareil est chargé.
La lecture ne fonctionne pas correctement. La musique est intermittente.	Vérifiez que la distance entre l'enceinte et le périphérique Bluetooth n'est pas en dehors de la distance de fonctionnement (10 mètres max).
	Retirez tout obstacle entre l'enceinte et le périphérique Bluetooth.
	Déplacez l'appareil pour obtenir une réception optimale.
	Chargez l'appareil

Entretien et maintenance

Éloignez l'enceinte des objets magnétiques, de l'eau et des sources de chaleur.

- Pour nettoyer l'appareil, utilisez un chiffon doux et sec. N'utilisez pas de produits chimiques qui pourraient endommager la finition.

ATTENTION: ne versez pas d'eau ou d'autres liquides sur

l'appareil pendant son nettoyage. De l'eau pourrait pénétrer dans les fissures et endommager le haut-parleur.

Spécifications techniques

Version Bluetooth	V5.0
Distance Bluetooth	Environ 10 m
Batterie interne	Lithium, rechargeable 1200mAh
Alimentation	DC 5V - 500mA (entrée micro-USB)
Puissance de sortie MAX (RMS)	1 x 3 W
Durée de la lecture	Environ 10 heures à volume moyen
USB/microSD	Système de fichiers pris en charge: FAT32. Capacité maximale: 32 Go.
Formats pris en charge	MP3
USB / microSD	
Dimensions	9,3 (L) x 7,4 (A) x 3,3 (P) cm
Poids	181 gr.

Dichiarazione di conformità UE
Déclaration de conformité UE
EU Declaration of conformity (DoC)

Nome del fabbricante / Company name:	New MAJESTIC S.p.A.
Indirizzo postale / Postal address:	Via Rossi Martini, 41
CAP e Città / Postcode and Town/City:	26013, Crema (CR) - Italy
Telefono / Telephone:	+39 0373 / 31415
Indirizzo posta elettronica /E- mail address:	info@newmajestic.com
Persona autorizzata alla compilazione del fascicolo tecnico / Authorized person to complete the technical file:	Lacchinelli Dean – Via Rossi Martini, 41 26013 Crema (CR) – Italy
Apparecchio modello / Apparatus model:	Mod. STAR
Tipo prodotto / Product type:	Altoparlante Bluetooth

Il prodotto è conforme alla seguente direttiva / The product complies with the following directive:

Direttiva/Directive 2014/53/UE

Il testo completo della dichiarazione di conformità UE è disponibile al seguente indirizzo Internet:
<http://www.newmajestic.com>