

AH 2350 BT MP3 USB DAB

MAJESTIC



NOTICE D'UTILISATION

MICRO HI FI DAB/DAB+/FM STÉRÉO AVEC BLUETOOTH LECTEUR CD/MP3 ET ENTRÉES USB ET AUX-IN



New Majestic S.p.A.
Via Rossi Martini, 41
26013 Crema (CR) – Italie
www.newmajestic.com
MADE IN CHINA





**LISEZ ATTENTIVEMENT CE MANUEL D'INSTRUCTIONS AVANT D'UTILISER L'APPAREIL
ET CONSERVEZ-LE POUR TOUTE CONSULTATION FUTURE.**

INSTRUCTIONS DE SÉCURITÉ IMPORTANTES

AVERTISSEMENT :

VEILLEZ À NE PAS EXPOSER L'APPAREIL À LA PLUIE OU À L'HUMIDITÉ AFIN DE PRÉVENIR LE RISQUE DE CHOCS ÉLECTRIQUES.





	<p style="text-align: center;">ATTENTION RISQUE DE CHOC ÉLECTRIQUE NE PAS OUVRIR</p>	
<p>Le symbole d'un éclair fêché dans un triangle équilatéral a pour but d'avertir l'utilisateur de la présence d'une tension dangereuse à l'intérieur du produit d'une amplitude telle qu'elle entraîne un risque de choc électrique.</p>	<p>Avertissement : pour réduire le risque de décharge électrique, ne retirez aucun couvercle ; il n'y a aucune pièce utilisable à l'intérieur de l'appareil. Adressez-vous exclusivement au personnel d'assistance qualifié.</p>	<p>Le point d'exclamation dans un triangle équilatéral a pour but d'indiquer à l'utilisateur la présence d'instructions importantes accompagnant l'appareil.</p>

- Décidez où placer l'appareil. N'exposez pas l'appareil à la lumière solaire directe ni à proximité d'une source de chaleur. Évitez les endroits exposés aux vibrations, poussiéreux ou exposés à la chaleur, au froid ou à l'humidité.
- N'obstruez pas les ouvertures de ventilation. Ne placez aucun objet sur le tourne-disque.
- N'obstruez pas les ouvertures de ventilation. Installez l'appareil dans un endroit avec des ouvertures de ventilation adéquates (7 cm environ). Ne bloquez pas les ouvertures de ventilation sur les différents éléments afin de ne pas gêner la circulation d'air.
- Aucune source de flamme nue, telle que des bougies allumées, ne doit être placée sur l'appareil, car cela pourrait entraîner un danger.
- La prise de secteur, qui sert à débrancher l'appareil, doit être aisément accessible à tout moment.
- N'ouvrez pas l'appareil : vous pourriez endommager le circuit ou provoquer un court-circuit. Si un objet est inséré dans l'appareil, contactez un technicien qualifié.
- Ne tirez pas trop fort sur le câble d'alimentation quand vous le débranchez de la prise de courant
- Ne nettoyez pas l'appareil avec des solvants chimiques, cela pourrait abîmer les finitions. Utilisez un chiffon propre et sec.
- Conservez cette notice d'instructions pour toute consultation future.

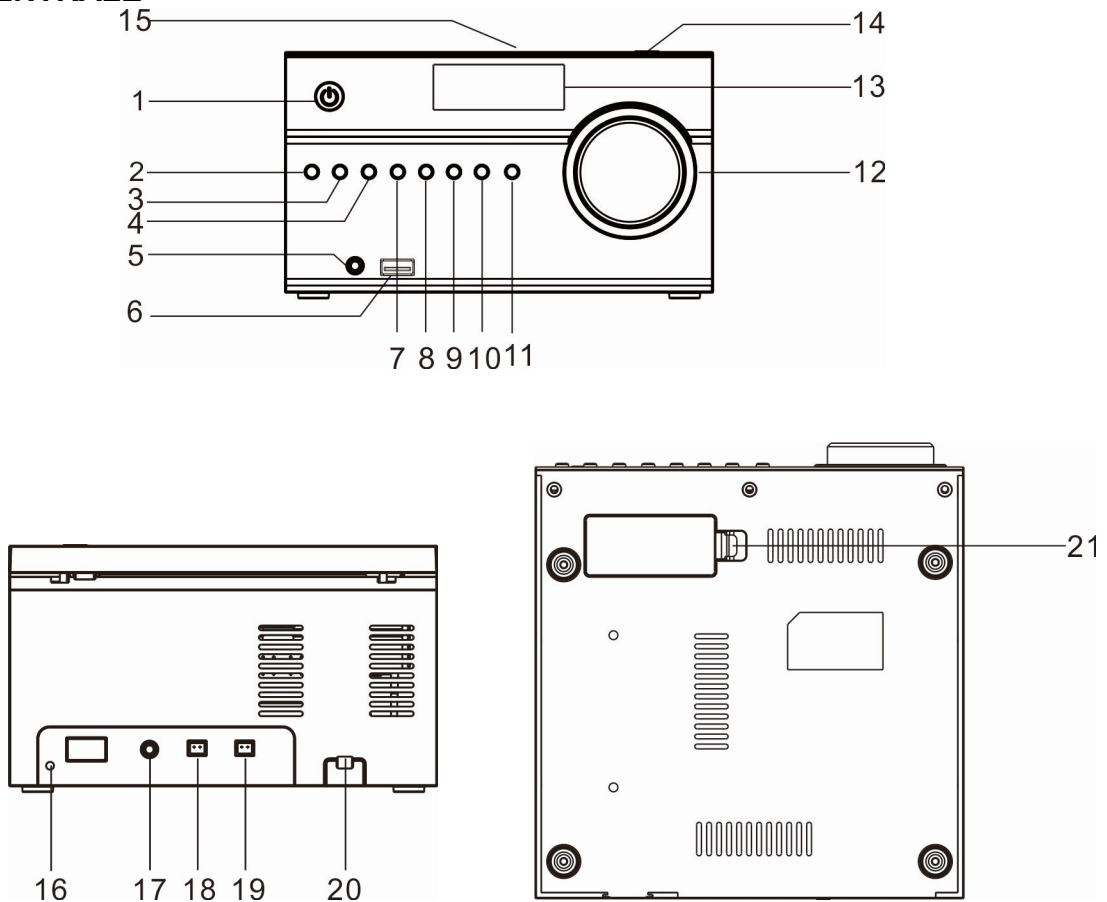
POSITION DES COMMANDES

UNITÉ CENTRALE



1. TOUCHE ALLUMAGE/VEILLE 	12. BOUTON DE CONTRÔLE DU VOLUME
2. TOUCHE SOURCE	13. AFFICHEUR LCD
3. TOUCHE DE RÉGLAGE HEURE / MÉMOIRE	14. OUVERTURE/FERMETURE COUVERCLE UNITÉ CD
4. TOUCHE MENU/INFO	15. COUVERCLE UNITÉ CD
5. ENTRÉE AUX IN	16. CÂBLE ANTENNE DAB / FM
6. ENTRÉE USB	17. PRISE ÉCOUTEURS 3,5MM
7. TOUCHE FM STÉRÉO/MONO / TOUCHE DE SÉLECTION	18. CONNECTEUR HAUT-PARLEUR DROIT
8. TOUCHE STOP / COUPLAGE BLUETOOTH	19. CONNECTEUR HAUT-PARLEUR GAUCHE
9. TOUCHE PLAY/PAUSE  / RECHERCHE RADIO	20. CÂBLE D'ALIMENTATION
10. TOUCHE SKIP PRÉCÉDENT  / SYNTONISATION -	21. COMPARTIMENT PILES DE SECOURS
11. TOUCHE SKIP SUIVANT  / SYNTONISATION +	

TÉLÉCOMMANDE

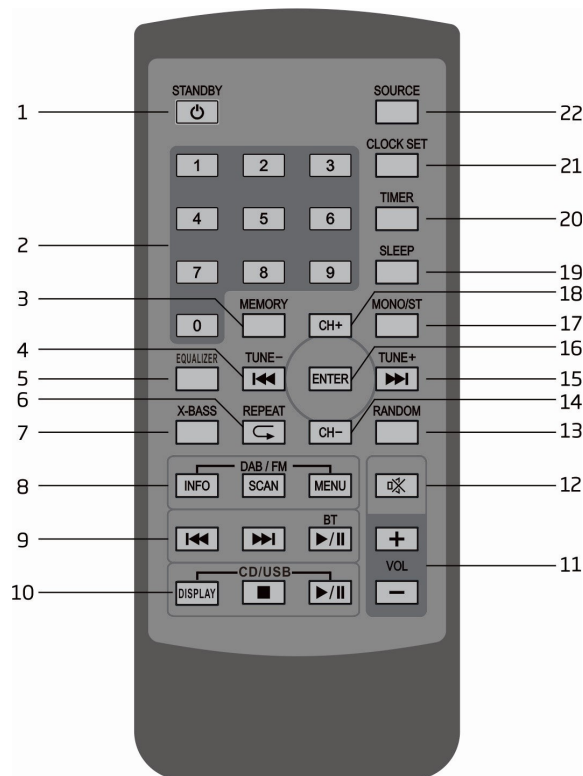

1. TOUCHE VEILLE ⏻	12. TOUCHE MUTE
2. PAVÉ NUMÉRIQUE	13. TOUCHE CD /USB RANDOM
3. TOUCHE MÉMOIRE RADIO	14. TOUCHE CH -
4. PISTE PRÉCÉDENTE ⏮ / RÉGLAGE HEURE ARRIÈRE TOUCHE SYNTONISATION PRÉCÉDENTE	15. PISTE SUIVANTE ⏭ / RÉGLAGE HEURE AVANT / TOUCHE SYNTONISATION SUIVANTE
5. TOUCHE ÉGALISEUR	16. TOUCHE ENTER
6. TOUCHE REPEAT/ARRIÈRE	17. TOUCHE MONO/STÉRÉO
7. TOUCHE X-BASS	18. TOUCHE CH +
8. TOUCHE DAB/FM INFO TOUCHE DAB/FM SCAN TOUCHE DAB/FM MENU	19. TOUCHE SLEEP
9. TOUCHE BT PRÉCÉDENT TOUCHE BT SUIVANT TOUCHE BT PLAY/PAUSE ⏮ / ⏭	20. TOUCHE TIMER
10. TOUCHE CD/USB DISPLAY TOUCHE CD/USB STOP TOUCHE CD/USB PLAY/PAUSE ⏮ / ⏭	21. TOUCHE DE RÉGLAGE HEURE
11. TOUCHES VOLUME -/+	22. TOUCHE DE SÉLECTION SOURCE

BRANCHEMENTS

Veillez à débrancher le câble d'alimentation AC de la prise secteur avant d'effectuer un raccordement quel qu'il soit.

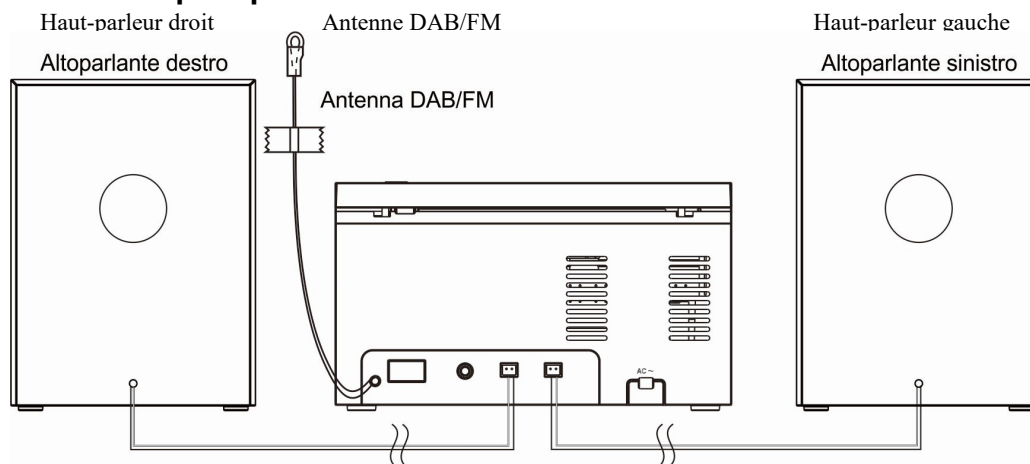

FONCTIONNEMENT

ACCESSOIRES INCLUS

Retirez avec soin l'appareil et tous les accessoires de l'emballage.

Avant de jeter l'emballage, assurez-vous que vous avez bien tous ces accessoires :

- Unité principale
- 2 haut-parleurs
- Notice d'utilisation
- Télécommande

Branchement des haut-parleurs

Chaque câble de haut-parleur a une fiche à l'extrémité qui se branche sur le connecteur de haut-parleur à l'arrière de l'unité principale. Assurez-vous que la languette sur le dessus de la prise est orientée vers le haut lorsqu'elle est insérée dans le connecteur. La prise ne peut être insérée que dans un seul sens; ne forcez pas l'insertion du connecteur pour ne pas l'endommager.

ALIMENTATION

Ce produit fonctionne sur une alimentation AC 230V / 50Hz et nécessite une pile au lithium 3V CR2025 (incluse) pour la télécommande. N'essayez pas de faire fonctionner l'appareil avec une autre source d'alimentation, tout dommage n'est pas couvert par la garantie.

Branchement de l'alimentation CA

Branchez le câble d'alimentation AC dans une prise électrique AC 230V / 50Hz. Assurez-vous que la fiche est branchée correctement dans la prise AC.

Précautions

- Le remplacement des piles doit être réalisé par un adulte.
- Les bornes d'alimentation ne doivent pas être court-circuitées.
- Les piles non rechargeables ne doivent pas être rechargées.
- Les piles déchargées doivent être retirées.
- N'utilisez que des piles de type équivalent.
- Veillez à insérer les piles avec la polarité correcte.
- Veuillez jeter les piles correctement. Ne jetez pas les piles au feu. Les piles pourraient exploser ou couler.

AVERTISSEMENT : NE PAS INGÉRER LES PILES, RISQUE D'EXPLOSION CHIMIQUE !

La télécommande fournie avec ce produit contient une pile bouton. L'ingestion d'une pile bouton peut provoquer de graves brûlures internes en à peine 2 heures et entraîner la mort.

Gardez les piles neuves et usagées hors de portée des enfants. Si le compartiment à piles ne se ferme pas correctement, cessez d'utiliser le produit et gardez-le hors de portée des enfants.

Si vous pensez que des piles ont été avalées ou placées dans une partie du corps, consultez immédiatement un médecin.

REMARQUE SUR LES HAUT-PARLEURS SANS ÉCRAN MAGNÉTIQUE

Cet appareil n'est pas blindé magnétiquement et peut provoquer une distorsion des couleurs sur l'écran de certains téléviseurs ou moniteurs vidéo. Pour éviter cela, il peut être nécessaire d'éloigner l'appareil du téléviseur ou du moniteur si vous observez un changement de couleur non naturel ou une distorsion de l'image.

FONCTIONS PRINCIPALES

ALLUMAGE / EXTINCTION

Lors du premier branchement de l'appareil au secteur, l'écran affiche « 00:00:00 ». Si un signal DAB / DAB + peut être reçu à l'endroit où il se trouve, l'appareil se synchronise avec l'heure locale actuelle. Après une minute environ, l'appareil passe au mode de VEILLE.

- Appuyez sur ON / STANDBY sur l'appareil ou sur la télécommande pour mettre l'appareil en mode ON.
- Appuyez sur ON / STANDBY sur l'appareil ou sur la télécommande pour remettre l'appareil en mode de VEILLE.
- Si vous souhaitez éteindre complètement l'appareil, débranchez la prise de courant.

AUTO-STANDBY:

- Quand l'unité reste inactive pendant 10 minutes environ, elle passe automatiquement au mode de veille.

RÉGLAGE DU VOLUME

- Tournez le bouton **VOLUME +/-** sur l'appareil ou enfoncez les touches **VOLUME +/-** sur la télécommande pour augmenter/baisser le volume.
- Si vous souhaitez éliminer le son, enfoncez la touche **MUTE** sur la télécommande.
- Pour réactiver le son, appuyez à nouveau sur la touche **MUTE** ou enfoncez les touches **VOLUME +/-** sur la télécommande ou tournez le bouton **VOLUME +/-** sur l'appareil.

RÉGLAGE AUTOMATIQUE DE L'HORLOGE

La mise à jour de l'horloge se fait automatiquement si un signal DAB / DAB + peut être reçu à l'endroit où elle se trouve.

REGLAGE MANUEL DATE ET HEURE

1. En mode veille, appuyez de façon prolongée sur la touche **CLOCK SET** de la télécommande ; l'écran affiche « Set 12/24 hour ».
2. Utilisez les boutons **◀◀** ou **▶▶** pour sélectionner le paramètre à modifier (« Set 12/24 hour » pour choisir le format de l'heure 12 / 24h, « Set clock » pour régler l'heure et « Set date » pour régler la date) et appuyez sur la touche **CLOCK SET** de la télécommande pour démarrer le réglage.
3. Ajustez les paramètres comme vous le souhaitez avec les boutons **◀◀** ou **▶▶**, puis appuyez sur le bouton **CLOCK SET** à chaque fois pour valider.

L'heure et la date peuvent également être réglées à partir des paramètres système.

N.B. : Si l'unité n'est pas en mesure de recevoir un signal DAB/DAB +, vous pouvez régler l'horloge manuellement. Une fois que le signal DAB/DAB + a été reçu, l'heure se met à jour automatiquement.

RÉGLAGE DU TIMER JOURNALIER

- En mode veille, appuyez de façon prolongée sur la touche **TIMER** de la télécommande ; l'écran affiche « On Timer » et l'heure clignote.

On Timer 00:00
Off Timer 00:00
- Appuyez sur les touches **◀◀** ou **▶▶** pour régler l'heure, puis enfoncez la touche **ENTER** pour valider. Le chiffre des minutes clignote sur l'afficheur.
- Appuyez sur les touches **◀◀** ou **▶▶** pour régler les minutes, puis enfoncez la touche **ENTER** pour valider.
- Répétez la procédure pour « Off Timer » (extinction).
- Appuyez sur les touches **◀◀** ou **▶▶** pour sélectionner la source **DAB, FM, CD, USB** ou **BUZZER**, puis enfoncez la touche **ENTER** pour valider. La mention « VOLUME » s'affiche avec la valeur clignotante.

Source DAB

- Appuyez sur les touches **◀◀** ou **▶▶** pour régler le volume, puis enfoncez la touche **ENTER** pour valider.

VOLUME VOL 15

- Après le réglage, appuyez sur la touche **TIMER** pour activer / désactiver le TIMER.
- En mode veille, l'icône «  » sur l'écran indique que le timer est actif.

POUR ANNULER LE TIMER JOURNALIER

Appuyez sur la touche **TIMER** sur la télécommande pour désactiver le TIMER. L'icône «  » n'apparaît plus sur l'afficheur.

N.B.

1. Si vous sélectionnez la source « CD » comme TIMER sans insérer de CD, le produit active automatiquement le BUZZER à l'heure prédéfinie.
2. Quand la source « DAB/FM » est sélectionnée comme TIMER, le système passe automatiquement à la dernière station radio écoutée avant l'extinction.
3. Le volume de l'alarme augmente progressivement jusqu'au niveau programmé.

CONFIGURATION DE LA FONCTION SLEEP

Utilisez SLEEP pour forcer l'unité à s'éteindre au bout de la période de temps programmée.

1. Pour régler SLEEP, appuyez plusieurs fois sur la touche SLEEP de la télécommande pour sélectionner la durée de sommeil souhaitée :
90 ➔ 80 ➔ 70 ➔ 60 ➔ 50 ➔ 40 ➔ 30 ➔ 20 ➔ 10 ➔ OFF
2. La minuterie SLEEP est maintenant réglée.
3. Une fois SLEEP réglé, appuyez sur la touche SLEEP pour afficher le temps restant avant que l'appareil ne s'éteigne.
4. Pour annuler SLEEP, appuyez plusieurs fois sur la touche SLEEP jusqu'à ce que « SLEEP OFF » soit sélectionné.

ÉGALISEUR

Ce système prend en charge 5 modes d'égalisation prédéfinis.

Pendant la lecture, appuyez sur le bouton EQ de la télécommande pour sélectionner le mode d'égalisation souhaité. Chaque fois que vous appuyez sur la touche EQ, le mode d'égalisation passe au suivant comme suit :

FLAT ➔ CLASSIC ➔ ROCK ➔ POP ➔ JAZZ



SÉLECTION DE LA LANGUE

En mode DAB ou FM, enfoncez la touche **MENU**, sélectionnez à l'aide des touches **◀◀** ou **▶▶** « SYSTÈME » (ou « System ») et appuyez sur ENTER pour valider, puis sélectionnez « Langue » (ou « Language ») et choisissez la langue souhaitée entre Italien/Anglais.

RÉTABLISSEMENT DES PARAMÈTRES D'USINE

Cette option restaure les paramètres d'usine par défaut de l'unité.

En mode **DAB**, appuyez de façon prolongée sur la touche **MENU**, appuyez sur les touches **◀◀** ou **▶▶**, sélectionnez « SYSTÈME ».

1. Appuyez sur les touches **◀◀** ou **▶▶** pour sélectionner le menu « **RÉTABLIR LES VALEURS PAR DÉFAUT** ».
2. Appuyez sur la touche **ENTER**, sélectionnez « **OUI** » et appuyez à nouveau sur **ENTER** pour valider.

Restarting...
FACTORY RESET

N.B.: la réinitialisation du système efface toutes les stations syntonisées FM/DAB+.

RADIO DAB / DAB+

Après le premier allumage, l'appareil lance la recherche automatique des stations DAB /DAB+.

Une fois la recherche terminée, l'appareil sélectionne la première station alphanumérique trouvée. Pour explorer les stations trouvées, enfoncez les boutons **◀◀** ou **▶▶**.

RECHERCHE AUTOMATIQUE

1. Pour démarrer la recherche automatique, maintenez la touche **SCAN** enfoncée sur la télécommande



2. Toutes les stations trouvées sont mémorisées automatiquement. Pour faire défiler et écouter les stations trouvées, appuyez sur les touches **◀◀** ou **▶▶**. Enfoncez ensuite la touche **ENTER** pour sélectionner la station que vous souhaitez écouter.

SYNTONISATION MANUELLE

En plus de la fonction de syntonisation automatique, vous pouvez régler manuellement le récepteur.

1. Appuyez sur la touche **MENU** de la télécommande pour afficher le menu.

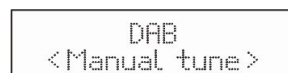

2. Enfoncez les touches **◀◀** ou **▶▶**, sélectionnez SYNTONIS. MANUELLE et validez en appuyant sur **ENTER**.

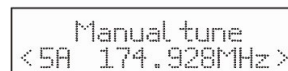

3. Appuyez sur les touches **◀◀** ou **▶▶** pour faire défiler les canaux DAB/DAB+ du 5A au 13F.

4. Après avoir sélectionné le numéro du canal souhaité, enfoncez **ENTER** pour valider. L'écran affiche le multiplex.

5. Appuyez à nouveau sur la touche **MENU** pour ajouter les stations souhaitées à la liste des canaux.

DRC (COMPRESSION DE LA PLAGE DYNAMIQUE)

1. Appuyez sur la touche **MENU** de la télécommande pour afficher le menu.

2. Appuyez sur les touches **◀◀** ou **▶▶** pour sélectionner « DRC », puis enfoncez la touche **ENTER** sur la télécommande pour valider.

3. Enfoncez **◀◀** ou **▶▶** pour sélectionner off / high / low.

4. Appuyez sur la touche **ENTER** de la télécommande pour valider.

PRUNE (SUPPRIMER LES STATIONS QUI NE PEUVENT PLUS ÊTRE REÇUES)

Il est possible d'éliminer de la liste toutes les stations qui ne peuvent plus être reçues.

1. En mode DAB, appuyez sur la touche **MENU** de la télécommande pour afficher le menu.

2. Appuyez sur les touches **◀◀** ou **▶▶** pour sélectionner « Supprimer », puis enfoncez la touche **ENTER** sur la télécommande pour valider.

3. Appuyez sur **◀◀** ou **▶▶** pour sélectionner <OUI>, puis enfoncez la touche **ENTER** de la télécommande pour supprimer les stations non disponibles.

4. Vous pouvez annuler l'opération en sélectionnant <NON> avec les touches **◀◀** ou **▶▶** et en validant avec **ENTER**.

INFORMATIONS SUR LE LOGICIEL

1. En mode DAB, appuyez sur la touche **MENU** de la télécommande pour afficher le menu.

2. Appuyez sur les touches **◀◀** ou **▶▶** pour sélectionner « Système », puis enfoncez la touche **ENTER▶▶** sur la télécommande pour valider.

3. Appuyez sur les touches **◀◀** ou **▶▶** pour sélectionner « Version du logiciel ».

4. Enfoncez la touche **ENTER** de la télécommande pour afficher la version du logiciel.

5. Appuyez sur la touche **MENU** pour quitter.

SERVICES SECONDAIRES

Il est possible qu'un symbole « > » s'affiche après le nom de la station, ce qui indique qu'il y a des services secondaires disponibles pour la station en question. Ces services secondaires contiennent des services complémentaires liés à la station principale. Par exemple, une station sportive pourrait vouloir ajouter des commentaires supplémentaires. Les services secondaires sont insérés juste après la station principale dans la liste des stations.

Pour sélectionner la station secondaire, appuyez sur la touche **MENU** quand « > » s'affiche à l'écran devant le nom de la station. À la fin du service secondaire, l'unité retourne automatiquement à la station principale.

PRÉRÉGLAGE DES STATIONS (PAR TÉLÉCOMMANDE SEULEMENT)

1. Appuyez de façon prolongée sur la touche **MEMORY**. L'écran affiche « <Mémor. Prérégl.> ».
2. Enfoncez les touches **◀◀** ou **▶▶** pour sélectionner le numéro de **PRESET** souhaité. Enfoncez ensuite la touche **ENTER** pour valider.
3. La station est mémorisée en quelques secondes et l'écran affiche « Prérégl. # En mémoire ».

RAPPEL D'UNE STATION MÉMORISÉE (PAR TÉLÉCOMMANDE SEULEMENT)

1. Après avoir enregistré une station sur un des boutons de préréglage, vous pouvez la rappeler en enfonçant la touche **MEMORY**.
2. Appuyez sur les touches **◀◀** ou **▶▶** jusqu'à ce que la station souhaitée s'affiche à l'écran. Enfoncez alors la touche **ENTER** pour reproduire la station.
3. Il est également possible de rappeler le réglage **PRESET** en appuyant sur le numéro attribué à la station de radio sur la télécommande.

INFORMATIONS DAB

Appuyez sur la touche **INFO** de la télécommande, l'écran passera par les modes d'affichage suivants. Les informations de chaque mode d'affichage :

SIGNAL STRENGTH (PUISSANCE DU SIGNAL)

L'écran affiche une barre coulissante pour indiquer la puissance du signal : plus le signal est fort, plus la barre est longue de gauche à droite.

PROGRAMME TYPE (TYPE DE PROGRAMME)

Décrit le « style » ou le « type » de programme qui est diffusé.

ENSEMBLE

Indique le nom du multiplex contenant la station que vous êtes en train d'écouter. Un multiplex est un assemblage de stations regroupées et transmises sur une fréquence. Il existe des multiplex nationaux et locaux. Les locaux contiennent des stations spécifiques de la région correspondante.

N.B. : à la différence de la radio FM normale, le DAB regroupe plusieurs stations radio et les transmet sur une même fréquence.

Fréquence

Affiche la fréquence de la station actuelle, par exemple « 11C 220.352MHz ».

Signal Error (ERREUR DE SIGNAL)

Un nombre indiquant le taux d'erreur s'affiche. Si le nombre est 0, cela veut dire que le signal est reçu sans erreur et que la puissance du signal est forte. Si le taux d'erreur est élevé, nous conseillons de réorienter l'antenne ou de repositionner l'appareil.

Bitrate audio

Il s'agit du niveau de compression de l'audio numérique reçu.

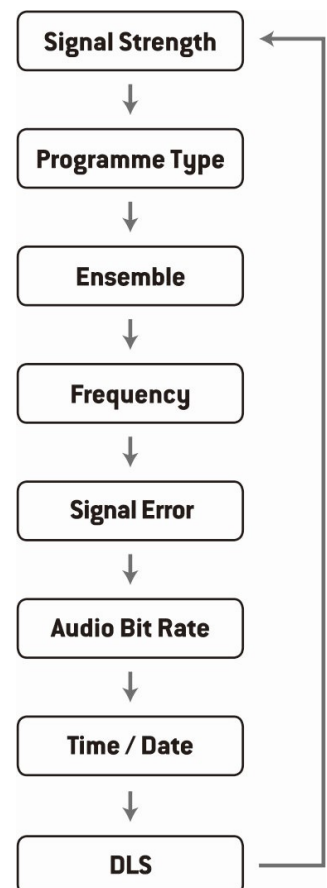

Heure et date

Affiche l'heure et la date actuelles fournies automatiquement par la station.

DLS (Dynamic Label Segment)

Il s'agit d'un message défilant que la station peut inclure dans ses émissions. Le message contient généralement des détails sur la programmation.

RADIO FM

PASSAGE DE DAB À FM

Pour passer au mode FM, enfoncez la touche **SOURCE** jusqu'au mode FM. L'écran affiche la fréquence.

RECHERCHE AUTOMATIQUE

Appuyez sur la touche **SCAN** pour lancer la recherche automatique des stations. Une fois que la bande FM a été balayée, les 30 premières stations recevables sont stockées parmi les **PRESET**.

RECHERCHE MANUELLE

Pour rechercher manuellement les stations FM, appuyez plusieurs fois sur les boutons **◀◀** ou **▶▶** jusqu'à ce que la fréquence souhaitée soit atteinte.

PARAMÈTRES DE RECHERCHE

Cette option détermine la « sensibilité ou sélectivité » de la recherche automatique FM.

1. Appuyez sur la touche **MENU**, puis enfoncez les touches **◀◀** ou **▶▶** pour sélectionner « **Paramètres de recherche** ». Enfoncez la touche **ENTER** pour valider.
2. Enfoncez les touches **◀◀** ou **▶▶** pour sélectionner « **Toutes les stations** » ou « **Uniquement stations avec une bonne réception** ». Enfoncez la touche **ENTER** pour valider.

L'astérisque affiché en haut à droite de l'écran détermine l'option actuellement sélectionnée.

RÉGLAGES AUDIO

Cet appareil passe automatiquement du mode stéréo au mode mono selon le type de signal reçu, mais dans certains contextes, il est possible de forcer le signal sur « mono ». Cela peut être utile lors de la réception d'une station de radio stéréo à faible signal.

1. Appuyez sur la touche **MENU**, puis enfoncez les touches ou pour sélectionner « **Réglages audio** ». Enfoncez la touche **ENTER** pour valider.
2. Appuyez sur les touches « **Réception stéréo** » ou « **Mono seulement** », puis enfoncez la touche **ENTER** pour valider.

L'astérisque affiché en haut à droite de l'écran détermine l'option actuellement sélectionnée.

SÉLECTION DE MODE AUDIO (TÉLÉCOMMANDE)

Appuyez sur la touche **MONO / ST.** de la télécommande pour alterner entre les modes Stéréo et Mono.

PRÉRÉGLAGE DES STATIONS FM

Vous pouvez mémoriser jusqu'à vos 30 stations préférées. Vous pouvez ainsi accéder à vos stations préférées de manière rapide et simple.

1. Pour mémoriser un préréglage, vous devez appuyer de façon prolongée sur la touche **MEMORY** pendant que vous êtes en train d'écouter la station. L'écran affiche le message « **Preset Store P #** ».
2. Enfoncez les touches **◀◀** ou **▶▶** pour sélectionner le numéro de **PRESET** souhaité. Enfoncez ensuite la touche **ENTER** pour valider.
3. La station est mémorisée en quelques secondes et l'écran affiche « Prérégl. # En mém. ».

SÉLECTION D'UNE STATION MÉMORISÉE

1. Une fois qu'une station est mémorisée, appuyez sur **MEMORY** pour rappeler la liste des **PRESET**.
2. Appuyez sur les touches **◀◀** ou **▶▶** jusqu'à ce que votre station préférée s'affiche à l'écran ; enfoncez la touche **ENTER** pour valider la sélection.

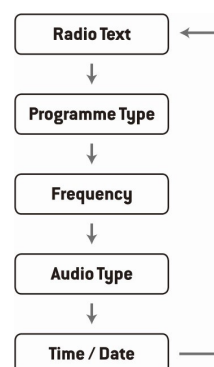

INFORMATIONS FM

Appuyez sur la touche **INFO** de la télécommande, l'écran passera par les modes d'affichage suivants.

RADIO TEXT (TEXTE STATION)

En mode FM, la station peut afficher un texte défilant avec des informations sur l'émission en cours.

PROGRAMME TYPE (TYPE DE PROGRAMME)

Décrit le « style » ou le « type » de programme qui est diffusé.

FREQUENCY (FRÉQUENCE)

Affiche la fréquence de la station actuelle, par exemple « 87,50 MHz ».

AUDIO TYPE (SIGNAL AUDIO)

Affiche si la station reçue est en mono ou en stéréo.

TIME / DATE (HEURE ET DATE)

La station radio fournit automatiquement des informations sur l'horloge et la date ; vous n'avez donc pas besoin de régler manuellement ces informations.

FONCTIONNEMENT CD

Pour sélectionner le mode CD, enfoncez à plusieurs reprises la touche **SOURCE** sur l'unité ou sur la télécommande.

LECTURE CD audio et MP3/WMA

1. Ouvrez le compartiment CD en appuyant légèrement sur le symbole « OPEN ». Placez un CD audio / MP3 / WMA sur la broche centrale avec l'étiquette tournée vers le haut. Fermez le compartiment à disque.
2. L'unité se met à lire le disque ; la mention « **CD READING** » s'affiche. Après quelques secondes, la lecture du CD démarre automatiquement à partir de la première piste.
3. S'il n'y a pas de disque ou si le disque ne peut pas être lu, la mention « **NO DISC** »

apparaît sur l'affichage.

PAUSE DE LA LECTURE

1. Enfoncez la touche ►/II pour mettre en pause la lecture.
2. Pour reprendre la lecture, appuyez à nouveau sur la touche ►/II.

POUR STOPPER LA LECTURE

Appuyez sur le bouton **STOP** pour interrompre la lecture.

SAUT DE PISTE

- Appuyez sur les touches I◀◀ ou ▶▶I pour passer directement à la piste précédente/suivante.
- Appuyez de façon prolongée sur les touches I◀◀ ou ▶▶I pour effectuer la LECTURE rapide en avant/en arrière.

RÉPÉTER LA LECTURE

1. En mode d'arrêt ou de lecture, appuyez une fois sur le bouton REPEAT de la télécommande, l'écran affiche « **REP_1** ». Le CD va continuer à répéter cette piste.
2. Appuyez sur la touche **REPEAT 2 fois** ; l'écran affiche « **REP_ALL** ». Le CD va continuer à répéter toutes les pistes.
3. MP3 seulement : appuyez sur la touche **REPEAT 3 fois** ; l'écran affiche « **REP_ALBUM** ». Le CD va continuer à répéter les pistes présentes dans le dossier de lecture.
4. Appuyez à nouveau sur la touche **REPEAT** ; la fonction REPEAT se désactive.

LECTURE ALÉATOIRE

Toutes les pistes du disque peuvent être lues dans un ordre aléatoire.

1. En mode lecture, appuyez sur la touche **RANDOM** de la télécommande. L'indicateur « **RANDOM** » s'affiche à l'écran. Toutes les pistes sont lues aléatoirement.
2. Appuyez sur les touches I◀◀ ou ▶▶I pour lire la piste aléatoire précédente/suivante.
3. Une fois que toutes les pistes ont été lues une fois, la lecture s'arrête automatiquement.
4. Pour annuler la lecture aléatoire, appuyez à nouveau sur la touche **RANDOM**. La lecture normale reprend.

LECTURE PROGRAMMÉE (PAR TÉLÉCOMMANDE SEULEMENT)

L'utilisateur peut programmer la lecture de jusqu'à 20 pistes en mode CD audio, ou jusqu'à 99 pistes en mode MP3. La programmation doit être effectuée en mode **STOP**.

1. Enfoncez la touche **MEMORY** pour accéder au mode de programmation.
2. Appuyez sur les touches I◀◀ ou ▶▶I pour sélectionner la piste que vous souhaitez programmer.
3. Appuyez sur la touche **MEMORY** pour valider la piste.
4. Pour programmer plusieurs pistes, répétez les étapes 2-3. Une fois la programmation terminée, appuyez sur la touche ►/II pour démarrer la lecture des pistes programmées.

ANNULATION DU PROGRAMME

Pour annuler le programme, appuyez deux fois sur la touche **STOP** ou ouvrez le compartiment CD, puis refermez-le.

FONCTION BLUETOOTH

L'appareil est équipé d'un module Bluetooth capable de couvrir une distance maximale de 8 mètres (SANS OBSTACLE).

Pour associer un dispositif Bluetooth, suivez cette procédure :

1. Allumez l'appareil et appuyez sur la touche **SOURCE** pour sélectionner le mode Bluetooth.
2. Si l'appareil n'est jumelé à aucun appareil Bluetooth, la mention « **PAIRING** » clignote sur l'écran.
3. Activez votre dispositif Bluetooth et sélectionnez le mode de recherche.
4. La mention « **AH 2350BT** » apparaît dans la liste des appareils Bluetooth.
5. Sélectionnez « **AH 2350BT** » et saisissez le mot de passe « 0000 » si nécessaire.
6. Appuyez sur la touche **SOURCE** pour passer à un autre mode ou pour déconnecter le dispositif Bluetooth.

N.B. :

- Si vous vous éloignez trop du récepteur Bluetooth, celui-ci pourrait se déconnecter. Une fois de retour dans la zone de couverture, l'appareil sera à nouveau couplé automatiquement.
- Pour une meilleure réception du signal, supprimez autant que possible les obstacles entre l'appareil et le dispositif Bluetooth.
- Cet appareil prend en charge les fonctions A2DP (Advanced Audio Distribution Profile) et AVRCP (Audio Video Remote Control Profile). Cet appareil ne peut être associé qu'à un seul dispositif Bluetooth à la fois.
- La compatibilité avec tous les dispositifs et tous les types de médias n'est pas garantie.
- Certains téléphones portables dotés de la fonction Bluetooth peuvent se connecter et se déconnecter lors des appels. Cela ne provoque aucun problème avec l'appareil.

ENTRÉE USB

1. Insérez une clé USB contenant des pistes MP3 / WMA dans le port USB à l'avant de l'appareil. Appuyez sur la touche **SOURCE** pour sélectionner le mode USB.
2. L'appareil lance automatiquement la lecture des pistes présentes dans la mémoire.
3. Toutes les fonctions de lecture sont les mêmes que pour la reproduction d'un CD MP3.

N.B. :

- En mode USB, l'appareil ne peut lire que des fichiers au format MP3 et WMA.
- Si le périphérique USB contient des fichiers MP3 / WMA mais que l'écran continue d'afficher « NON », les fichiers sur la clé USB pourraient ne pas être compatibles avec le périphérique (par exemple, les fichiers MP3 / WMA protégés par DRM).
- Cet appareil prend en charge les versions USB 1.1 et 2.0.
- L'appareil peut prendre en charge des dispositifs USB ayant jusqu'à 32GB de mémoire.
- L'appareil pourrait ne pas être compatible avec tous les dispositifs USB et cartes mémoires ; cela n'indique pas qu'il y ait un problème avec l'unité.

FONCTIONNEMENT AUX-IN

1. Ce produit est équipé d'une entrée audio AUX-IN de 3,5 mm capable de reproduire un signal STÉRÉO.
2. Connectez un appareil audio à l'entrée AUX-IN via un câble STÉRÉO AUX de 3,5 mm (non inclus).
3. Appuyez sur la touche SOURCE pour sélectionner le mode AUX.
4. Tournez le bouton de commande VOLUME +/- de l'appareil ou appuyez sur les touches VOLUME +/- de la télécommande pour régler le volume en fonction du niveau de sortie audio souhaité.
5. En mode AUX, utilisez directement le périphérique audio connecté pour les fonctions de

lecture.

- Quelques exemples de périphériques audio externes pouvant être connectés à l'unité : smartphone / tablette équipés d'une sortie écouteurs 3,5 mm, lecteurs MP3 portables, lecteurs de cassettes, lecteurs de CD portables, lecteurs de DVD, etc.

SPÉCIFICATIONS TECHNIQUES

Lecteur CD compatible CD-DA / CD-R / CD-RW / MP3 / WMA

Radio numérique DAB / DAB +

Radio FM Stéréo avec syntonisation électronique PLL

Recherche automatique des stations Radio DAB / FM {ut5 } Stations de radio pré-réglées:
30 (FM) - 30 (DAB)

Entrée USB pour la lecture de fichiers MP3 et WMA

Entrée AUX-IN STÉRÉO 3,5 mm

Écran LCD intégré

Fonction de répétition unique / tout / dossier / aléatoire

Reproduction de musique via Bluetooth (vers. 2.1 avec A2DP)

Fonction X-BASS

Égaliseur numérique avec 5 pré-réglages

Fonctions SLEEP et TIMER programmables

Télécommande (pile incluse)

Sortie auriculaires STÉRÉO 3,5 mm

Puissance de sortie maximale 10W x 2

Puissance en RMS 5W x 2

Consommation électrique : 27 W max. (0,3 W en veille)

Compartiment des piles de secours (2 piles AAA 1,5 V - NON FOURNIES)

Alimentation 230 V AC / 50 Hz

Dimensions de l'unité centrale : 17,9 (L) x 10 (H) x 19 (P) cm

Dimensions de l'enceinte acoustique : 13 (L) x 17 (H) x 12,3 (P) cm

Poids : 2,1 kg

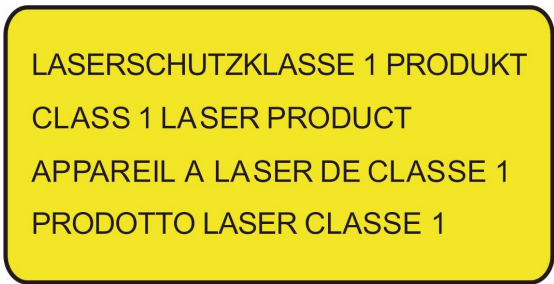

Ne pas toucher l'objectif.



Classe II, double isolation



Logo DEEE (déchets d'équipements électriques et électroniques)



Élimination des batteries

Taxe écologique DEEE acquittée si applicable - N° de Registre EEE: IT0802000001647
Taxe écologique PILES acquittée si applicable - N° de Registre PILE:IT19070P00005533