

# MAJESTIC

## NOTICE D'INSTRUCTIONS

### MOD. AH 265 DAB

### LECTEUR DE CD AUDIO/MP3 PORTABLE

### RADIO NUMÉRIQUE DAB/DAB+

### RADIO RDS FM STÉRÉO AVEC SYNTONISATION ÉLECTRONIQUE

### PLL ENTRÉES USB ET AUX-IN





:  
New Majestic S.p.A.  
Via Rossi Martini, 41  
26013 Crema (CR)  
Italie  
[www.newmajestic.com](http://www.newmajestic.com)  
MADE IN CHINA



**Veillez lire attentivement cette notice d'instructions avant d'utiliser l'appareil.**

### Instructions de sécurité importantes

1. **AVERTISSEMENT** : Avant d'installer ou d'utiliser l'appareil, consultez les informations qui apparaissent sur l'emballage inférieur externe.
2. **AVERTISSEMENT** : Pour réduire le risque d'incendies ou de décharges électriques, n'exposez pas l'appareil à la pluie ou à l'humidité. N'exposez pas l'appareil aux éclaboussures ou au ruissellement, et ne posez dessus aucun objet rempli de liquide, comme un vase.
3. **AVERTISSEMENT** : La ou les piles ne doivent pas être exposées à une chaleur excessive comme celle de la lumière solaire, du feu ou autres.
4. **AVERTISSEMENT** : La prise secteur est utilisée comme dispositif de déconnexion. Le dispositif de déconnexion doit être d'utilisation facile.
5.  Radiation laser invisible quand l'appareil est ouvert. Évitez l'exposition au rayon laser.
6.  Éliminez ce produit correctement. Cette marque indique que ce produit ne doit pas être éliminé avec d'autres déchets ménagers dans l'UE.
7. Ne pas placer sur l'appareil des sources de flammes nues, comme des bougies allumées.
8. Il est important de souligner les aspects environnementaux de l'élimination des piles.

## ATTENTION

POUR ÉVITER LE RISQUE D'INCENDIE OU DE DÉCHARGE ÉLECTRIQUE,  
NE PAS EXPOSER CET APPAREIL À LA PLUIE OU À L'HUMIDITÉ.



Le triangle équilatéral avec un point d'exclamation à l'intérieur est destiné à alerter l'utilisateur de la présence d'instructions d'utilisation et d'entretien (assistance) importantes dans la documentation accompagnant l'appareil.



Le symbole de l'éclair avec une flèche à l'intérieur d'un triangle unilatéral est destiné à alerter l'utilisateur de la présence d'une tension dangereuse non isolée à l'intérieur de l'appareil d'une ampleur susceptible de provoquer un risque de court-circuit.



### ÉTIQUETTE PRODUIT LASER CLASSE 1

Cette étiquette a pour but d'indiquer que l'appareil contient des composants laser.



L'étiquette, placée à l'intérieur de l'appareil, alerte de la présence de radiations laser en accord avec les limitations des produits laser de Classe 1.



**ATTENTION : NE PAS AVALER LES PILES. RISQUE DE BRÛLURES CHIMIQUES.**

1. LIRE LES INSTRUCTIONS - Lire toutes les instructions de sécurité et de fonctionnement avant d'utiliser l'appareil.
2. CONSERVER LES INSTRUCTIONS - Conserver les instructions de sécurité et de fonctionnement pour toute consultation future.
3. AVERTISSEMENTS CONCERNANT L'ALIMENTATION - Respecter tous les avertissements présents sur l'appareil et dans les instructions d'utilisation.
4. SUIVRE LES INSTRUCTIONS - Suivre toutes les instructions opérationnelles.
5. EAU ET HUMIDITÉ - L'appareil ne doit pas être utilisé à proximité de l'eau ou près d'une baignoire, d'un lavabo, d'un évier de cuisine, d'une piscine ou dans une cave humide.
6. VENTILATION - L'appareil doit être positionné de façon à ce que sa position n'interfère pas avec sa bonne ventilation. Ne pas placer l'appareil sur un lit, un canapé, un tapis ou autre surface similaire susceptible d'obstruer les ouvertures de ventilation, comme une bibliothèque ou une armoire, qui empêcherait le passage de l'air à travers les ouvertures de ventilation.
7. CHAUFFAGE - L'appareil doit être placé loin de sources de chaleur telles que les radiateurs, les poêles ou autres appareils (y compris les amplificateurs) producteurs de chaleur.
8. SOURCE D'ALIMENTATION - L'appareil doit être branché uniquement au type d'alimentation décrit dans les instructions d'utilisation ou de la manière indiquée sur l'appareil.
9. PROTECTION DU CÂBLE D'ALIMENTATION - Acheminer les câbles d'alimentation en veillant à ce qu'ils ne puissent pas être piétinés ou écrasés par des objets de trouvant dessus ou à côté d'eux.
10. OBJETS ET PÉNÉTRATION DE LIQUIDES - Faire attention à ce que les objets ne tombent pas et que les liquides ne pénètrent pas dans l'enveloppe à travers les fentes.
11. AVERTISSEMENT ESD – Une décharge électrostatique peut être à l'origine d'un mauvais fonctionnement de l'affichage ou d'une absence de réaction au fonctionnement de certains éléments de commande. Le cas échéant, éteindre l'appareil, le débrancher et le rebrancher après quelques secondes.
12. DOMMAGES NÉCESSITANT UNE RÉPARATION - L'appareil doit être réparé par du personnel qualifié quand :
  - a. Le cordon d'alimentation ou la fiche sont endommagés.
  - b. Des objets sont tombés sur l'appareil ou du liquide a pénétré dans les fentes.
  - c. L'appareil a été exposé à la pluie.
  - d. L'appareil est tombé ou la carcasse est endommagée.
  - e. L'appareil ne semble pas fonctionner normalement.
13. ENTRETIEN - L'utilisateur ne doit pas tenter de réparer l'appareil au-delà de ce qui est décrit dans le mode d'emploi. Toutes les autres opérations d'entretien doivent être confiées au personnel de service qualifié.

# 1 POSITION DES COMMANDES

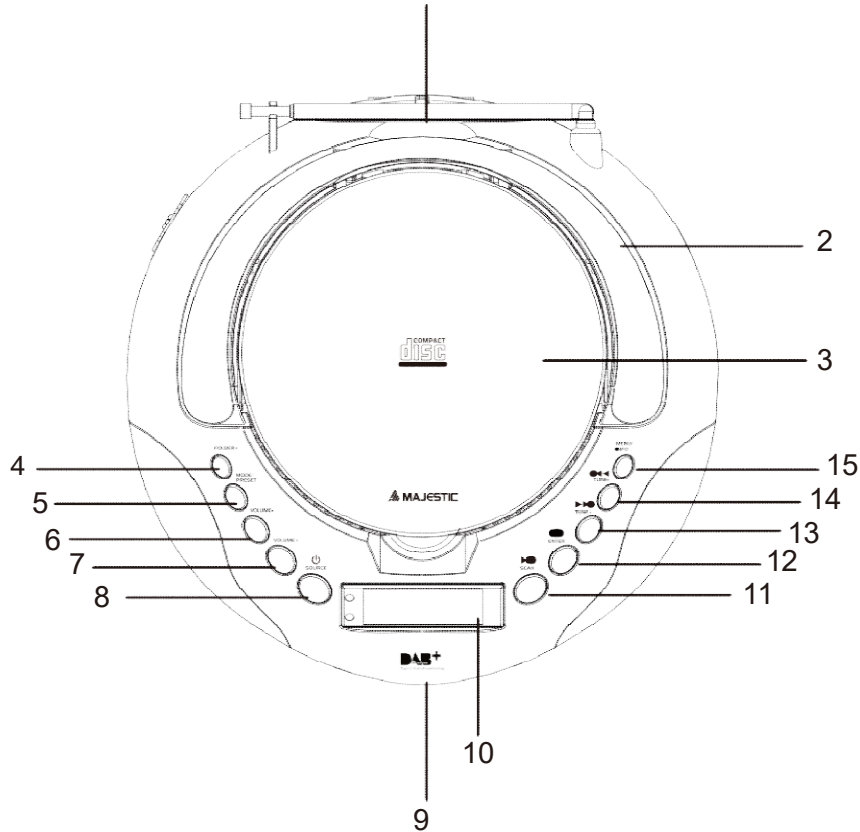

1. Antenne
2. Poignée de transport
3. Volet CD
4. Folder+
5. Mode/Preset
6. Volume-
7. Volume+
8. Source/On/Off
9. Port USB
10. Afficheur LCD
11. Play/Pause/Scan
12. Stop/Enter
13. Skip+/Tune+
14. Skip-/Tune-
15. Menu/Info
16. Entrée Aux-In
17. Entrée AC
18. Compartiment à piles

## COMPREND

1 cordon d'alimentation AC

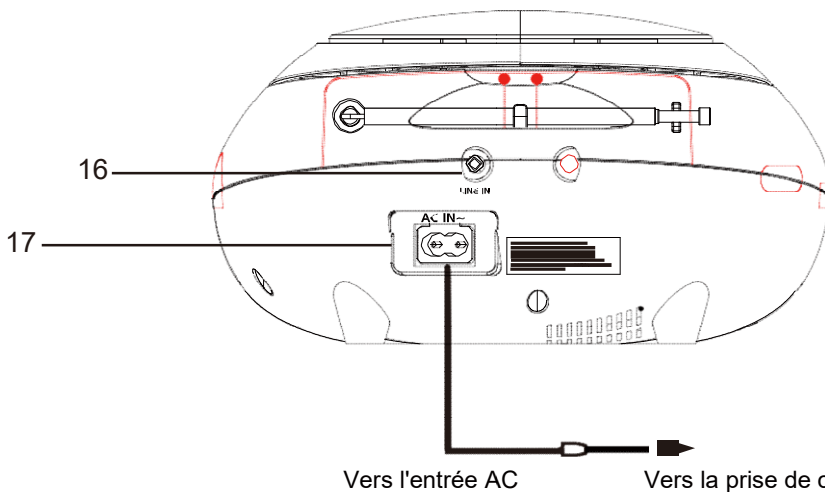

Vers l'entrée AC

Vers la prise de courant secteur

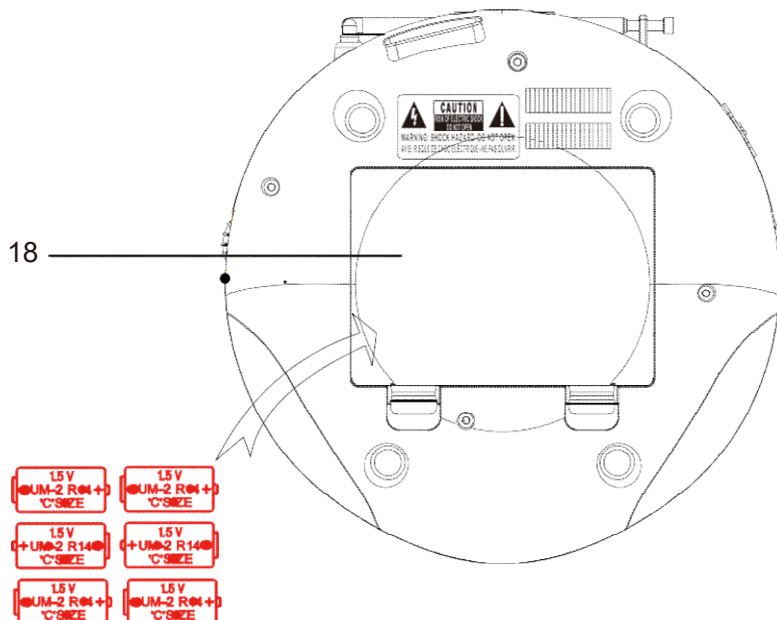

# **ALIMENTATION**

## **AC**

Raccordez le cordon d'alimentation à la prise AC de l'appareil. Branchez l'autre extrémité à la prise de courant secteur.

## **DC**

Introduisez 6 piles de 1,5V type C (non comprises) en respectant les polarités dans le compartiment prévu à cet effet.

## **ALLUMAGE/EXTINCTION/CHANGEMENT DE SOURCE**

1. Appuyez sur la touche SOURCE/ON/OFF pour allumer l'appareil. Quand l'appareil est allumé, appuyez de façon prolongée sur SOURCE/ON/OFF pour le mettre en mode de veille.
2. Appuyez à plusieurs reprises sur la touche SOURCE/ON/OFF pour choisir les différents modes de fonctionnement.

## **VOLUME**

Appuyez sur les touches VOLUME+/- pour régler le niveau du volume.

## **ANTENNE**

Servez-vous de l'antenne pour améliorer la réception du signal.

1. Déployez l'antenne.
2. Réglez la position de l'antenne.

## **RADIO FM**

1. Appuyez sur la touche SOURCE/ON/OFF pour sélectionner le mode FM.
2. Appuyez sur la touche SCAN pour trouver la station de radio suivante.
3. Appuyez de façon prolongée sur la touche TUNE +/- pour effectuer la recherche automatique des fréquences.
4. Appuyez de façon prolongée sur la touche SCAN pour effectuer un balayage complet de la bande FM.

## **PRÉSÉLECTION DE STATIONS**

Les stations de radio mémorisées restent en mémoire même en cas de coupure de courant. Il est possible de mémoriser jusqu'à 30 présélections FM.

## **MÉMORISATION DES PRÉSÉLECTIONS**

1. Appuyez sur la touche TUNE +/- pour sélectionner la station radio.
  2. Enfoncez la touche MODE/PRESET de façon prolongée pour afficher le mode de mémorisation.
  3. Appuyez sur la touche SKIP +/- pour choisir le numéro de la station présélectionnée (de 1 à 30).
  4. Appuyez sur ENTER pour valider la sélection.
  5. Appuyez de façon prolongée sur la touche SCAN pour effectuer un balayage complet de la bande FM. Les stations recevables sont mémorisées automatiquement.
- Lorsque la recherche est terminée, la première station mémorisée est diffusée automatiquement.

## **RAPPEL DE LA PRÉSÉLECTION**

1. Appuyez sur la touche MODE/PRESET pour afficher le mode de rappel.
2. Appuyez sur la touche TUNE +/- pour choisir le numéro de la station présélectionnée (de 1 à 30).
3. Appuyez sur ENTER pour valider la sélection.

## **INFORMATIONS RDS**

Le système de diffusion Radio Data System (RDS) permet aux stations FM de transmettre des informations supplémentaires.

Lorsque vous syntonisez une station de radio FM diffusant un signal RDS, le nom de la station s'affiche. Appuyez à plusieurs reprises sur la touche INFO pour obtenir les informations RDS suivantes (si disponibles) :

- Texte radio
- Type de programme (comme NEWS, SPORT, POP...)
- Nom
- Mono / Stéréo
- Heure
- Date

## **MENU FM**

1. Maintenir la touche MENU enfoncée.
2. Appuyez sur la touche SKIP +/- pour choisir le mode voulu.
3. Appuyez sur ENTER pour valider la sélection.

## **PARAMÈTRES DE RECHERCHE**

Appuyez sur la touche SKIP +/- pour choisir une option (l'astérisque après l'option indique le paramétrage actuel).

- Seules les stations avec une bonne réception.
- Toutes les stations (indépendamment de la puissance du signal)

## **RÉGLAGES AUDIO**

Appuyez sur la touche SKIP +/- pour choisir une option. Appuyez sur ENTER pour valider la sélection :

- Stéréo autorisé
- Mono forcé

## **SYSTÈME**

Les paramétrages du menu SYSTÈME sont les mêmes que ceux du menu DAB décrits ci-dessous.

## **RADIO DAB**

1. Appuyez sur la touche SOURCE/ON/OFF pour sélectionner le mode DAB.
2. Lors du premier allumage, le système exécute une recherche automatique des stations.
3. Appuyez sur la touche TUNE +/- pour sélectionner une station mémorisée.
4. Validez votre sélection avec la touche ENTER.

## **PRÉSÉLECTION STATIONS RADIO**

Les stations de radio mémorisées restent en mémoire même en cas de coupure de courant. Il est possible de mémoriser jusqu'à 30 présélections DAB.

## **MÉMORISATION DES PRÉSÉLECTIONS**

1. Appuyez sur la touche TUNE +/- pour sélectionner une station radio.
  2. Enfoncez la touche MODE/PRESET de façon prolongée pour afficher le mode de mémorisation.
  3. Appuyez sur la touche SKIP +/- pour choisir le numéro de la station présélectionnée (de 1 à 30).
  4. Appuyez sur ENTER pour valider la sélection.
  5. Enfoncez de façon prolongée la touche SCAN pour effectuer le balayage complet de la bande DAB. Les stations recevables sont mémorisées automatiquement.
- Lorsque la recherche est terminée, la première station mémorisée est diffusée automatiquement.

## **RAPPEL DE LA PRÉSÉLECTION**

1. Appuyez sur la touche MODE/PRESET pour afficher le mode de rappel.
2. Appuyez sur la touche TUNE +/- pour choisir le numéro de la station présélectionnée (de 1 à 30).
3. Appuyez sur ENTER pour valider la sélection.

## **INFORMATIONS DAB**

Appuyez à plusieurs reprises sur la touche INFO pour obtenir les informations suivantes (si disponibles) :

- Nom
- Niveau de signal
- Genre
- Informations du mux
- Canal/Fréquence
- Erreurs de signal
- Bitrate / Type de signal
- Heure
- Date

## **MENU DAB**

1. Maintenir la touche MENU enfoncée.
2. Appuyez sur la touche SKIP +/- pour choisir l'option souhaitée.
3. Appuyez sur ENTER pour valider la sélection.

## **BALAYAGE COMPLET**

Appuyez sur la touche ENTER pour effectuer un balayage complet.

Le balayage complet est utilisé pour effectuer une recherche de toutes les stations DAB.

## **SYNTONISATION MANUELLE**

1. Appuyez sur la touche TUNE +/- pour sélectionner la fréquence à balayer.
2. Appuyez sur la touche ENTER pour démarrer la recherche.

## **DRC (COMPRESSION DYNAMIQUE)**

1. Appuyez sur la touche SKIP +/- pour sélectionner le paramétrage DRC (l'astérisque après l'option indique le paramétrage actuel).

DRC désactivé : aucune compression DRC bas :

compression moyenne

DRC haut : compression maximale

2. Appuyez sur la touche ENTER pour valider le paramètre sélectionné.

## **SUPPRIMER (EFFACER LES STATIONS QUI NE SONT PLUS RECEVABLES)**

1. Appuyez sur la touche SKIP +/- pour choisir « Non » ou « Oui ».

2. Enfoncez la touche ENTER pour valider. No :  
retour au menu précédent

Oui : éliminer de la liste mémorisée toutes les stations qui ne peuvent plus être reçues.

## **SYSTÈME**

1. Appuyez sur la touche SKIP +/- pour sélectionner l'option souhaitée.
2. Appuyez sur ENTER pour valider la sélection.

## **SLEEP**

1. Appuyez sur la touche SKIP +/- pour sélectionner le temps d'attente avant la mise en sommeil (options : Off, 15, 30, 45, 60 et 90 minutes).

2. Appuyez sur ENTER pour valider la sélection.

Une fois que le temps défini s'est écoulé, le dispositif passe automatiquement au mode de veille.

\* Cette fonction active le mode d'extinction automatique.

## **HEURE**

1. Appuyez sur la touche SKIP +/- pour sélectionner les options suivantes :

- Réglages heure/date
- Mise à jour automatique
- Format 12/24 heures
- Réglage du format date

2. Après avoir sélectionné une option, appuyez sur la touche ENTER pour valider.

## **RÉGLAGES HEURE/DATE :**

1. Appuyez sur la touche SKIP +/- pour sélectionner l'heure, puis sur ENTER pour valider.
2. Appuyez sur la touche SKIP +/- pour sélectionner la date, puis sur ENTER pour valider.

## **MISE À JOUR AUTOMATIQUE**

Appuyez sur la touche SKIP +/- pour sélectionner une des options suivantes, puis sur ENTER pour valider.

- Mise à jour à partir de n'importe quelle source (DAB et FM)
- Mise à jour depuis DAB
- Mise à jour depuis FM
- Aucune mise à jour

## **FORMAT 12/24 HEURES**

Appuyez sur la touche SKIP +/- pour choisir une option, puis sur ENTER pour valider (l'astérisque après l'option indique le paramétrage actuel).

- 12 heures
- 24 heures

## **RÉGLAGE DU FORMAT DATE**

Appuyez sur la touche SKIP +/- pour choisir l'option, puis sur ENTER pour valider (l'astérisque après l'option indique le paramétrage actuel).

- JJ-MM-AAAA (jour-mois-année)
- MM-JJ-AAAA (mois-jour-année)

## **RÉTROÉCLAIRAGE**

Appuyez sur la touche SKIP +/- pour choisir l'option, puis sur ENTER pour valider la sélection.

## **TIMEOUT**

Appuyez sur la touche SKIP +/- pour sélectionner le délai après lequel le rétroéclairage de l'afficheur devra s'éteindre. Les options sont les suivantes : 10, 20, 30, 45, 60, 90, 120, 180 secondes ou ON (toujours actif).

## **NIVEAU ACTIF**

Appuyez sur la touche SKIP +/- pour sélectionner le niveau de rétroéclairage quand l'afficheur est actif. Les options sont les suivantes :

- Haut
- Moyen
- Bas

(L'astérisque derrière l'option indique le paramétrage actuel)



## **NIVEAU DE LUMIÈRE ATTÉNUÉE**

Appuyez sur la touche SKIP +/- pour sélectionner le niveau d'éclairage de l'afficheur alors qu'il s'atténue. Les options sont les suivantes :

- Haut
- Moyen
- Bas

(L'astérisque derrière l'option indique le paramétrage actuel)

## **LANGUE**

1. Appuyez sur la touche SKIP +/- pour choisir l'option.
2. Appuyez sur ENTER pour valider la sélection.

- Italien
- Anglais
- Français
- Allemand

(L'astérisque derrière l'option indique le paramétrage actuel)

## **RÉTABLISSEMENT DES PARAMÈTRES D'USINE**

Cette option sert à reporter le produit aux paramètres d'usine par défaut. Après avoir sélectionné l'option « Rétablissement des paramètres d'usine », appuyez sur la touche SKIP +/- pour choisir «Oui» ou «Non». Appuyez sur ENTER pour valider la sélection.

## **VERSION SW**

Cette option affiche la version actuelle du logiciel.

## **CD/MP3/WMA**

1. Appuyez sur la touche SOURCE/ON/OFF pour passer au mode CD.
2. Introduisez un CD Audio (CD-DA) ou un CD MP3/WMA dans le compartiment à CD.
3. La lecture démarre automatiquement.
4. Appuyez sur la touche PLAY/PAUSE/SCAN pour mettre la lecture en pause momentanément (l'afficheur clignote).
5. Appuyez sur la touche SKIP +/- pour changer de piste. Enfoncez la touche SKIP +/- de façon prolongée pour avancer/reculer rapidement dans la piste en cours de lecture.
6. Appuyez sur le bouton STOP pour interrompre la lecture.
7. Pendant la lecture d'un CD MP3/WMA, vous pouvez changer de dossier en appuyant sur la touche FOLDER+.

## **USB**

1. Appuyez sur la touche SOURCE/ON/OFF pour passer au mode USB.
2. Introduire une clé USB (32 GB max.) dans le port USB.
3. La lecture démarre automatiquement.
3. Appuyez sur la touche PLAY/PAUSE/SCAN pour mettre la lecture en pause momentanément (l'afficheur clignote).
4. Appuyez sur la touche SKIP +/- pour changer de piste. Enfoncez la touche SKIP +/- de façon prolongée pour avancer/reculer rapidement dans la piste en cours de lecture.
5. Appuyez sur le bouton STOP pour interrompre la lecture.
6. Pendant la lecture, vous pouvez appuyer sur la touche FOLDER+ pour changer de dossier.

## PROGRAMMATION CD/MP3/WMA (20 pistes CD Audio / 99 pistes MP3/WMA)

1. Appuyez sur la touche STOP.
  2. Appuyez sur la touche MODE/PRESET. P01 T--001 s'affiche.
  3. Appuyez sur SKIP + / - pour sélectionner la piste.
  4. Appuyez sur la touche MODE/PRESET pour sauvegarder la piste sélectionnée.
- \* Répétez l'opération pour sauvegarder plusieurs pistes dans la programmation.
5. Appuyez sur la touche PLAY/PAUSE pour reproduire la liste des pistes programmées.
  6. Appuyez deux fois sur la touche STOP pour effacer la liste des pistes programmées.
- N.B. : Après avoir démarré la lecture programmée, réglez la répétition comme suit : REP-1 (répétition d'une piste), REP-ALL (répétition de toutes les pistes) et INTRO (reproduit les 10 premières secondes de chaque piste) en appuyant à plusieurs reprises sur la touche MODE/PRESET.

## RÉPÉTITION CD/MP3/WMA

Appuyez à plusieurs reprises sur la touche MODE/PRESET pendant la lecture. Les modes de répétition sont les suivants :

- REP 1 (répétition d'une piste)
- REP DIR (répétition du dossier - MP3/WMA SEULEMENT)
- REP ALL (répétition de toutes les pistes)
- RANDOM (lecture aléatoire)
- INTRO (reproduit les 10 premières secondes de chaque piste)
- DISC (lecture normale du CD)

## AUX-IN

Appuyez sur la touche SOURCE/ON/OFF pour sélectionner le mode AUX.  
Connecter une source audio externe à l'appareil à travers l'entrée AUX-IN avec un câble audio de 3,5mm (non inclus). Démarrer ensuite le dispositif connecté pour lancer la lecture. Toutes les commandes liées à la reproduction/pause/saut de piste doivent être gérées sur le lecteur externe connecté par AUX-IN.

## ÉCONOMIE D'ÉNERGIE (en mode CD/MP3/WMA)

Quand l'unité reste inactive pendant 15 minutes environ, elle passe automatiquement au mode de veille.

## SPÉCIFICATIONS TECHNIQUES

CD-DA / CD-R / CD-RW

Gamme de fréquence : FM : 87,5-108 MHz

DAB / DAB +: 174.928 ~ 239.200 MHz

30 stations mémorisables pour DAB

30 stations mémorisables pour FM

Alimentation AC 230 V ~ 50 Hz

Dimensions : 22 (L) x 21,7(P) x 11,8(H) cm

Poids : 1 kg

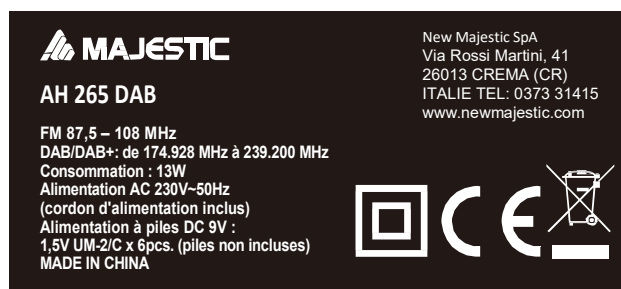

Logo RAEE  
(élimination d'équipements électriques et électroniques)



Classe II, double isolation