

NOTICE D'INSTRUCTIONS

MOD. AH 264 DAB

LECTEUR DE CD AUDIO

PORTABLE

RADIO NUMÉRIQUE DAB/DAB+

RADIO RDS FM STÉRÉO AVEC SYNTONISATION

ÉLECTRONIQUE PLL ENTRÉE AUX-IN



New Majestic S.p.A.
Via Rossi Martini, 41
26013 Crema (CR)
Italie
www.newmajestic.com
MADE IN CHINA



Il est recommandé de lire attentivement la notice d'instructions avant d'utiliser l'appareil.

Instructions de sécurité importantes

1. AVERTISSEMENT : Avant d'installer ou d'utiliser l'appareil, consultez les informations qui apparaissent sur l'emballage inférieur externe.
2. AVERTISSEMENT : Pour réduire le risque d'incendies ou de décharges électriques, n'exposez pas l'appareil à la pluie ou à l'humidité. N'exposez pas l'appareil aux éclaboussures ou au ruissellement, et ne posez dessus aucun objet rempli de liquide, comme un vase.
3. AVERTISSEMENT : La ou les batteries ne doivent pas être exposées à une chaleur excessive comme celle de la lumière solaire, du feu ou autres.
4. AVERTISSEMENT : La prise secteur est utilisée comme dispositif de déconnexion. Le dispositif de déconnexion doit être d'utilisation facile.
5.  Radiation laser invisible quand l'appareil est ouvert. Évitez l'exposition au rayon laser.



6.  Éliminez ce produit correctement. Cette marque indique que ce produit ne doit pas être éliminé avec d'autres déchets ménagers dans l'UE.
7. Ne pas placer sur l'appareil des sources de flammes nues, comme des bougies allumées.
8. Il est important de souligner les aspects environnementaux de l'élimination des batteries.

ATTENTION

POUR ÉVITER LE RISQUE D'INCENDIE OU DE DÉCHARGE ÉLECTRIQUE, NE PAS EXPOSER CET APPAREIL À LA PLUIE OU À L'HUMIDITÉ.



Le triangle équilatéral avec un point d'exclamation à l'intérieur est destiné à alerter l'utilisateur de la présence d'instructions d'utilisation et d'entretien (assistance) importantes dans la documentation accompagnant l'appareil..



Le symbole de l'éclair avec une flèche à l'intérieur d'un triangle unilatéral est destiné à alerter l'utilisateur de la présence d'une tension dangereuse non isolée à l'intérieur de l'appareil d'une ampleur susceptible de provoquer un risque de court-circuit.



ÉTIQUETTE PRODUIT LASER CLASSE 1

Cette étiquette a pour but d'indiquer que l'appareil contient des composants laser.



L'étiquette, placée à l'intérieur de l'appareil, alerte de la présence de radiations laser en accord avec les limitations des produits laser de Classe 1.



ATTENTION : NE PAS AVALER LES BATTERIES. RISQUE DE BRÛLURES CHIMIQUES.

1. LIRE LES INSTRUCTIONS - Lire toutes les instructions de sécurité et de fonctionnement avant d'utiliser l'appareil.
2. CONSERVER LES INSTRUCTIONS - Conserver les instructions de sécurité et de fonctionnement pour toute consultation future.
3. AVERTISSEMENTS CONCERNANT L'ALIMENTATION - Respecter tous les avertissements présents sur l'appareil et dans les instructions d'utilisation.
4. SUIVRE LES INSTRUCTIONS - Suivre toutes les instructions opérationnelles.
5. EAU ET HUMIDITÉ - L'appareil ne doit pas être utilisé à proximité de l'eau ou près d'une baignoire, d'un lavabo, d'un évier de cuisine, d'une piscine ou dans une cave humide.
6. VENTILATION - L'appareil doit être positionné de façon à ce que sa position n'interfère pas avec sa bonne ventilation. Ne pas placer l'appareil sur un lit, un canapé, un tapis ou autre surface similaire susceptible d'obstruer les ouvertures de ventilation, comme une bibliothèque ou une armoire, qui empêcherait le passage de l'air à travers les ouvertures de ventilation.
7. CHAUFFAGE - L'appareil doit être placé loin de sources de chaleur telles que les radiateurs, les poêles ou autres appareils (y compris les amplificateurs) producteurs de chaleur.
8. SOURCE D'ALIMENTATION - L'appareil doit être branché uniquement au type d'alimentation décrit dans les instructions d'utilisation ou de la manière indiquée sur l'appareil.
9. PROTECTION DU CÂBLE D'ALIMENTATION - Acheminer les câbles d'alimentation en veillant à ce qu'ils ne puissent pas être piétinés ou écrasés par des objets de trouvant dessus ou à côté d'eux.
10. OBJETS ET PÉNÉTRATION DE LIQUIDES - Faire attention à ce que les objets ne tombent pas et que les

liquides ne pénètrent pas dans l'enveloppe à travers les fentes.

11. AVERTISSEMENT ESD – Une décharge électrostatique peut être à l'origine d'un mauvais fonctionnement de l'affichage ou d'une absence de réaction au fonctionnement de certains éléments de commande. Éteindre l'appareil, le débrancher et le rebrancher après quelques secondes.

12. DOMMAGES NÉCESSITANT UNE RÉPARATION - L'appareil doit être réparé par du personnel qualifié quand :

a. Le cordon d'alimentation ou la prise sont endommagés.

b. Des objets sont tombés sur l'appareil ou du liquide a pénétré dans les fentes.

c. L'appareil a été exposé à la pluie.

d. L'appareil est tombé ou la carcasse est endommagée.

e. L'appareil ne semble pas fonctionner normalement.

13. ENTRETIEN - L'utilisateur ne doit pas tenter de réparer l'appareil au-delà de ce qui est décrit dans le mode d'emploi. Toutes les autres opérations d'entretien doivent être confiées au personnel de service qualifié.

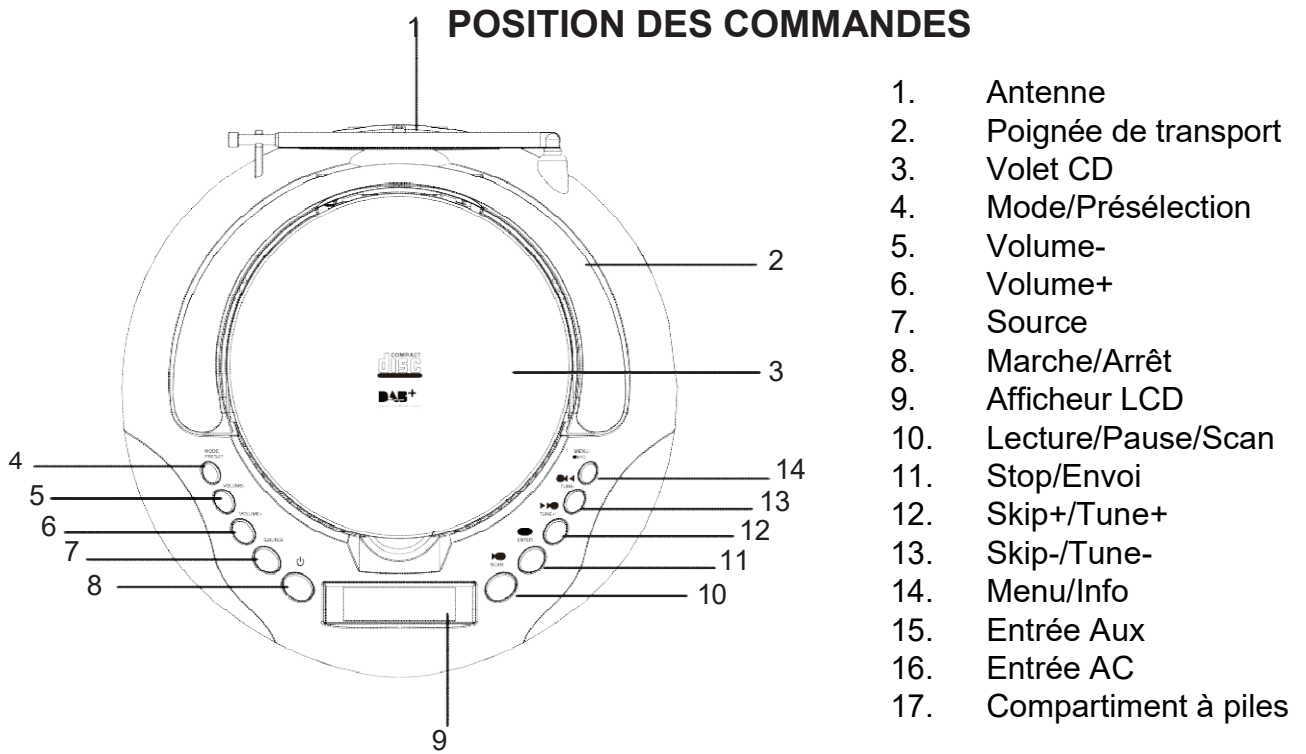

COMPREND

1 Cordon d'alimentation AC

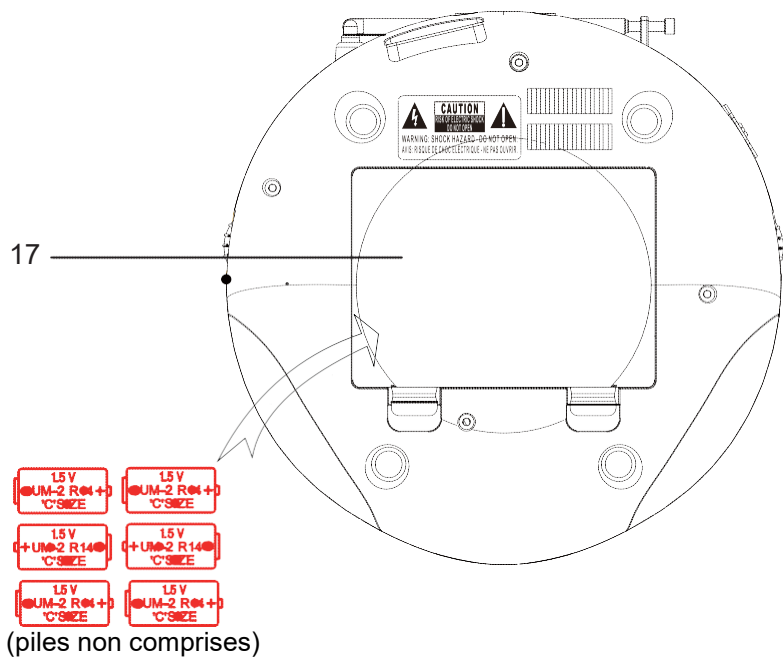
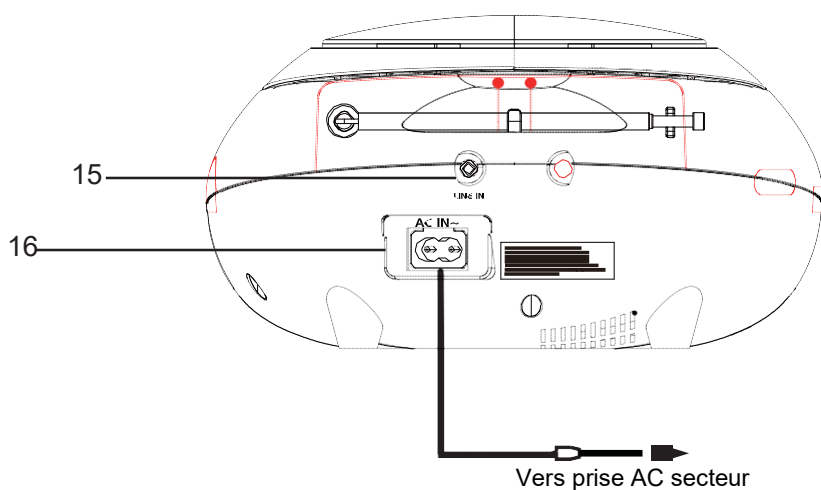

ALIMENTATION

AC

Raccordez le cordon d'alimentation à la prise AC de l'appareil. Branchez la fiche à la prise de courant secteur.

DC

Introduisez 6 piles de 1,5V type C (non comprises) dans le compartiment prévu à cet effet.

MARCHE/ARRÊT

1. Appuyez sur la touche POWER pour allumer l'appareil ou pour le mettre en mode de veille.
2. Appuyez sur la touche SOURCE + pour choisir le mode voulu.

VOLUME

Appuyez sur la touche VOLUME+/- pour régler le niveau du volume.

ANTENNE

Servez-vous de l'antenne pour améliorer la réception du signal.

1. Déployez l'antenne.
2. Réglez la position de l'antenne.

RADIO FM

1. Appuyez sur la touche SOURCE pour sélectionner le mode FM.

2. Appuyez sur la touche SCAN pour trouver la station de radio la plus proche.
3. Appuyez de façon prolongée sur la touche TUNE +/- pour effectuer la recherche automatique des fréquences.

PRÉSÉLECTION DE STATIONS

La mémorisation se maintient en cas d'absence de courant.

30 stations radio à mémoriser=FM

MÉMORISATION DES PRÉSÉLECTIONS

1. Appuyez sur la touche TUNE +/- pour sélectionner la station radio.
 2. Appuyez de façon prolongée sur PRESET pour mémoriser le mode de mémorisation.
 3. Appuyez sur la touche SKIP +/- pour choisir le numéro de la station présélectionnée (de 1 à 30).
 4. Appuyez sur ENTER pour valider la sélection.
 5. Appuyez sur la touche SCAN pour effectuer un balayage complet. Certaines stations sont mémorisées automatiquement avec une intensité de signal suffisante.
- Lorsque la recherche est terminée, la première station mémorisée est diffusée automatiquement.

RAPPEL DE LA PRÉSÉLECTION

1. Appuyez sur la touche PRESET pour présélectionner le mode de rappel.
2. Appuyez sur la touche TUNE +/- pour choisir le numéro de la station présélectionnée (de 1 à 30).
3. Appuyez sur ENTER pour valider la sélection.

INFORMATIONS RDS

Radio Data System (RDS) permet aux stations FM de transmettre des informations supplémentaires.

Lorsque vous syntonisez une station de radio FM diffusant des signaux RDS, le nom de la station s'affiche. Appuyez sur la touche INFO pour obtenir les informations RDS suivantes (si disponibles) :

- Texte radio
- Type de programme (comme NEWS, SPORT, POP M)
- Nom Mono
- Heure
- Date

MENU FM

1. Maintenir la touche MENU enfoncée.
2. Appuyez sur la touche SKIP +/- pour choisir le mode voulu.
3. Appuyez sur ENTER pour valider la sélection.

PARAMÈTRES DE RECHERCHE

Appuyez sur la touche SKIP +/- pour valider la sélection correspondante (l'astérisque après l'option indique le paramétrage actuel):

- Stations fortes seulement
- Toutes les stations (indépendamment de la puissance du signal)

RÉGLAGES AUDIO

Appuyez sur la touche SKIP +/- pour choisir une option. Appuyez sur ENTER pour valider la sélection :

- Stéréo autorisé
- Mono forcé

SYSTÈME

Les paramètres de système disponibles sont décrits dans la section DAB MENU suivante.

RADIO DAB

1. Appuyez sur la touche SOURCE pour sélectionner le mode DAB.
2. La recherche automatique complète démarre pour la première fois ou si la liste des stations de radio est vide.
3. Appuyez sur la touche SCAN pour chercher la station de radio la plus proche.
4. Appuyez de façon prolongée sur la touche TUNE+/- pour chercher la fréquence automatique de la station radio la plus proche.

PRÉSÉLECTION STATIONS RADIO

La mémorisation se maintient en cas d'absence de courant.

30 stations radio à mémoriser=DAB

MÉMORISATION DES PRÉSÉLECTIONS

1. Appuyez sur la touche TUNE +/- pour sélectionner la station radio.
 2. Appuyez de façon prolongée sur PRESET pour mémoriser le mode de mémorisation.
 3. Appuyez sur la touche SKIP +/- pour choisir le numéro de la station présélectionnée (de 1 à 30).
 4. Appuyez sur ENTER pour valider la sélection.
 5. Appuyez sur la touche SCAN pour effectuer un balayage complet. Certaines stations sont mémorisées automatiquement avec une intensité de signal suffisante.
- Lorsque la recherche est terminée, la première station mémorisée est diffusée automatiquement.

RAPPEL DE LA PRÉSÉLECTION

1. Appuyez sur la touche PRESET pour présélectionner le mode de rappel.
2. Appuyez sur la touche TUNE +/- pour choisir le numéro de la station présélectionnée (de 1 à 30).
3. Appuyez sur ENTER pour valider la sélection.

INFORMATIONS DAB

Appuyez à plusieurs reprises sur la touche INFO pour obtenir les informations suivantes (si disponibles) :

- Nom
- Niveau de signal
- Genre
- Informations du mux
- Canal/Fréquence
- Erreurs de signal
- Bitrate / Type de signal
- Heure
- Date

MENU DAB

1. Maintenir la touche MENU enfoncée.
2. Appuyez sur la touche SKIP +/- pour choisir le mode voulu.
3. Appuyez sur ENTER pour valider la sélection.

BALAYAGE COMPLET

Appuyez sur la touche ENTER pour effectuer un balayage complet.

Le balayage complet est utilisé pour effectuer une recherche à longue portée pour les stations DAB.

SYNTONISATION MANUELLE

1. Appuyez sur la touche TUNE+/- pour syntoniser la fréquence.
2. Appuyez sur ENTER pour valider la sélection.

DRC (COMPRESSION DYNAMIQUE)

1. Appuyez sur la touche SKIP +/- pour confirmer le paramétrage DRC (l'astérisque après l'option

indique le paramétrage actuel).

DRC off : aucune compensation appliquée

DRC bas : compensation moyenne appliquée

DRC haut : compensation maximale appliquée

2. Appuyez sur ENTER pour valider le DRC sélectionné.

SUPPRIMER (EFFACER LES STATIONS QUI NE SONT PLUS RECEVABLES)

1. Appuyez sur la touche SKIP +/- pour choisir « Non » ou « Oui ».

2. Enfoncez la touche ENTER pour valider.

Non : retour au menu précédent

Oui : éliminer de la liste mémorisée toutes les stations qui ne peuvent plus être reçues.

SYSTÈME

1. Appuyez sur la touche SKIP +/- pour choisir le mode voulu.

2. Appuyez sur ENTER pour valider la sélection.

SLEEP

1. Appuyez sur la touche SKIP +/- pour sélectionner l'horaire de la mise en sommeil (options : Off, 15, 30, 45, 60 et 90 minutes).

2. Appuyez sur ENTER pour valider la sélection.

Une fois que le temps défini s'est écoulé, le dispositif passe automatiquement au mode de veille.

*Cette fonction active le mode d'extinction automatique.

HEURE

1. Appuyez sur la touche SKIP +/- pour choisir une des options de configuration suivantes :

- Réglage heure/date
- Mise à jour automatique
- Format 12/24 heures
- Réglage du format heure

2. Appuyez sur ENTER pour valider la sélection.

RÉGLAGE DATE/HEURE :

1. Appuyez sur la touche SKIP +/- pour sélectionner l'heure, puis sur ENTER pour valider.

2. Appuyez sur la touche SKIP +/- pour sélectionner la date, puis sur ENTER pour valider.

MISE À JOUR AUTOMATIQUE

Appuyez sur la touche SKIP +/- pour sélectionner une des options, puis sur ENTER pour valider.

- Mise à jour à partir de n'importe quelle source (DAB et FM)
- Mise à jour depuis DAB
- Mise à jour depuis FM
- Aucune mise à jour

Format 12/24 heures :

Appuyez sur la touche SKIP +/- pour choisir une option, puis sur ENTER pour valider (l'astérisque après l'option indique le paramétrage actuel).

- 12 heures
- 24 heures

Réglage du format de la date :

Appuyez sur la touche SKIP +/- pour choisir l'option, puis sur ENTER pour valider (l'astérisque après l'option indique le paramétrage actuel).

- JJ-MM-AAAA
- MM-JJ-AAAA

RÉTROÉCLAIRAGE

Appuyez sur la touche SKIP +/- pour choisir l'option, puis sur ENTER pour valider la sélection.

TIME OUT

Appuyez sur la touche SKIP +/- pour sélectionner le niveau de délai d'attente
- 10, 20, 30, 45, 60, 90, 120, 180 s ou actif

NIVEAU ACTIF

Appuyez sur la touche SKIP +/- pour sélectionner le niveau On

- Haut
- Moyen
- Bas

(l'astérisque derrière l'option indique le paramétrage actuel)

NIVEAU DE LUMIÈRE ATTÉNUÉE

Appuyez sur la touche SKIP +/- pour sélectionner le niveau Dim

- Haut
- Moyen
- Bas

(l'astérisque derrière l'option indique le paramétrage actuel)

LANGUE

1. Appuyez sur la touche SKIP +/- pour choisir l'option.

2. Appuyez sur ENTER pour valider la sélection.

- Italien
- Anglais
- Allemand
- Italien
- Français

(l'astérisque derrière l'option indique le paramétrage actuel)

RÉTABLISSEMENT DES PARAMÈTRES D'USINE

Appuyez sur la touche SKIP +/- pour choisir « Oui » ou « Non ». Appuyez sur ENTER pour valider la sélection.

VERSION SW

Cette option affiche la version actuelle du logiciel.

CD

1. Appuyez sur la touche SOURCE pour passer au mode CD.

2. Introduisez le CD dans le compartiment prévu à cet effet.

3. Lecture et reproduction automatiques de la première piste.

4. Appuyez sur la touche PLAY/PAUSE pour mettre la lecture en pause momentanément (l'afficheur clignote).

5. Appuyez de façon prolongée sur la touche SKIP +/- pour sauter les pistes suivantes ou précédentes et chercher rapidement le point du son.

6. Appuyez sur le bouton STOP pour interrompre la lecture.

PROGRAMMATION CD (20 pistes maximum)

1. Appuyez sur la touche STOP.

2. Appuyez sur la touche RESET. P01 T--001 s'affiche.

3. Appuyez sur SKIP + / - pour sélectionner la piste.

4. Appuyez sur la touche PRESET pour sauvegarder la piste sélectionnée.

* Répétez le passage pour sauvegarder plusieurs pistes sélectionnées.

5. Appuyez sur la touche PLAY/PAUSE pour reproduire la liste des pistes programmées.

6. Appuyez deux fois sur la touche STOP pour effacer la liste des pistes programmées.

N.B. : Après avoir démarré la lecture programmée, réglez la répétition comme suit : REP-1 (répétition d'une piste), REP-ALL (répétition de toutes les pistes) et INTRO (reproduction des 10 premières secondes de chaque piste) en appuyant à plusieurs reprises sur MODE.

RÉPÉTITION

Appuyez sur la touche MODE pendant la lecture du CD.

Les modes de répétition sont les suivants :

REP 1 (répétition d'une piste)

REP ALL (répétition de toutes les pistes).

RANDOM (répétition aléatoire)
INTRO (reproduit les 10 premières secondes de chaque piste)
DISC (lecture normale du CD)

AUX-IN

Appuyez sur la touche SOURCE pour sélectionner le mode AUX.

Utiliser un câble AUX IN avec un jack de 3,5 mm (non compris) pour connecter le jack AUX IN et le dispositif audio externe. Contrôlez la musique depuis le dispositif audio externe (réglage du volume du dispositif). Toutes les commandes liées à la reproduction/pause/saut trace doivent être gérées sur le lecteur externe connecté par AUX-IN.

ÉCONOMIE D'ÉNERGIE

Pour assurer l'économie d'énergie, le système retourne automatiquement en mode de veille si l'appareil a cessé de fonctionner en mode AUX pendant 15 minutes environ.

SPÉCIFICATIONS TECHNIQUES

CD, CD-R / CD-RW

Gamme de fréquence : FM – 87.5 – 108 MHz

DAB / DAB +: 174.928 ~ 239.200 MHz

30 stations mémorisables pour DAB

30 stations mémorisables pour FM

Alimentation AC 230 V ~ 50 Hz

Dimensions : 22 (L) x 21,7(P) x 11,8(H) cm

Poids : 1 kg

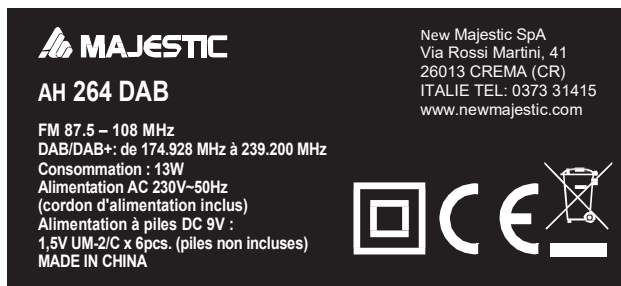

Logo DEEE

(élimination d'équipements électriques et électroniques)



Classe II, double isolation