

# MAJESTIC

TELEVISOR DE LED de 32" HD READY  
SINTONIZADOR ANALÓGICO Y DIGITAL TERRESTRE DVB-T/T2 HD  
SINTONIZADOR SATELITAL DVB-S/S2 HD REPRODUCCIÓN DE  
CONTENIDOS MULTIMEDIA MEDIANTE USB COMPATIBLE CON  
MÓDULO CAM CI+ HD

**MODELO: TVD 232/S2 LED**



## MANUAL DE INSTRUCCIONES



Lea atentamente y conserve  
cuidadosamente este manual de  
instrucciones



# ADVERTENCIAS

## INSTRUCCIONES DE SEGURIDAD



### **ADVERTENCIA - PARA REDUCIR EL RIESGO DE INCENDIO, DESCARGA ELÉCTRICA O LESIONES PERSONALES:**

- El aparato no debe exponerse a goteos o salpicaduras y no deben colocarse objetos que contengan líquidos, como jarrones, sobre el dispositivo.
- Coloque el producto lejos de fuentes de calor como radiadores, rejillas de ventilación, estufas u otros aparatos (incluidos amplificadores) que produzcan calor.
- Limpie el producto únicamente siguiendo las instrucciones del fabricante (consulte la sección "Mantenimiento" para obtener más detalles). Desenchufe la clavija de alimentación de la toma de pared antes de limpiar el aparato.
- Desconecte la clavija de la toma de pared cuando no utilice el producto durante mucho tiempo.
- Evite que caigan objetos o líquidos sobre el producto.
- Coloque los cables de modo que no los pisen ni los aprieten los objetos situados cerca de ellos. Preste especial atención a las tomas de corriente, las regletas de enchufes y los puntos por donde salen los cables del aparato.
- Si la toma de corriente o las regletas de enchufes se utilizan como dispositivo para desconectar el producto, estos dispositivos siempre deben permanecer fácilmente accesibles.
- No utilice el aparato si se da alguna de las condiciones siguientes:
  - Si el cable de alimentación o la clavija están dañados.
  - Si han penetrado líquidos u objetos extraños dentro del producto.
  - Si el producto ha sido expuesto a la lluvia o al agua.
  - Si el producto no funciona de acuerdo con las instrucciones de uso.
  - Si el producto ha caído o ha sido dañado de alguna manera.
- No intente reparar el producto; en caso de necesidad de reparación, lleve al producto al centro de servicio.
- No sobrecargue las tomas de corriente de pared, los alargadores o las regletas de enchufes.
- Conecte el producto a tomas de corriente con conexión de tierra.



## **ADVERTENCIA - PARA REDUCIR PELIGROS O DAÑOS PERSONALES, DAÑOS AL PRODUCTO O A COSAS:**

- No someta el producto a golpes fuertes, altas temperaturas, luz solar directa.
- Mantenga el producto alejado de objetos magnéticos, motores, transformadores.
- No lo use al aire libre en condiciones climáticas adversas.

## **USO Y TRATAMIENTO DE LAS PILAS DEL MANDO A DISTANCIA**

- Mantenga las pilas alejadas de niños y animales. Solo los adultos deben manipular las pilas.
- No arroje las pilas al fuego ni las exponga a fuentes de calor.
- Siga las instrucciones de seguridad y uso para usar las pilas proporcionadas por el fabricante.

## **ACCESORIOS**

Manual de instrucciones.....	1
Mando a distancia .....	1

Todas las imágenes contenidas en el manual de instrucciones son solo de referencia; las especificaciones deben referirse a los accesorios actuales.

# ÍNDICE

## **ANTES DEL USO**

ADVERTENCIAS.....	1 - 2
ACCESORIOS .....	2
CARACTERÍSTICAS.....	4
DESCRIPCIÓN .....	5-6
MANDO A DISTANCIA.....	7 -8
USO DEL MANDO A DISTANCIA.....	9
CONEXIONES INICIALES.....	10-13

## **USO**

OPERACIONES INICIALES .....	14-18
MENÚ PRINCIPAL.....	19-30
CONFIGURACIÓN INICIAL.....	19
MODO DTV .....	19-28
MODO  ATV .....	28
MODO SATÉLITE.....	29
MODO PC/VGA.....	30

## **CONSEJOS**

MANTENIMIENTO.....	31
INSTALACIÓN EN PARED.....	31
INSTALACIÓN BASE DE SOPORTE.....	32
ESPECIFICACIONES TÉCNICAS .....	33-34
RESOLUCIÓN DE PROBLEMAS.....	36

## **CARACTERÍSTICAS**

**DISPLAY LED 32" HD READY**

**FUNCIÓN HOTEL**

**BÚSQUEDA AUTOMÁTICA DE CANALES TV**

**SINTONIZADOR ANALÓGICO Y DIGITAL TERRESTRE INCORPORADO**

**SINTONIZADOR SATELITAL**

**GUÍA TV (EPG)**

**FUNCIÓN TELETEXTO**

**Soporte para reproducir archivos multimedia desde la entrada**

**USB MENÚ MULTILINGÜE**

**MANDO A DISTANCIA**

**ENCHUFES :           HDMI x2 / VGA / PC AUDIO / AUDIO/VÍDEO /  
YPBPR / AURICULARES / COAXIAL**

**ESPACIO para CI+ (admite la reproducción de contenidos en alta  
definición)**

**TOMA DE ANTENA EXTERIOR (DVB-T/T2 DVB-S/S2)**

**ALTAVOCES INTEGRADOS**

**PANEL DE CONTROL**

# PARTES COMUNES

## UNIDAD PRINCIPAL

### Vista delantera

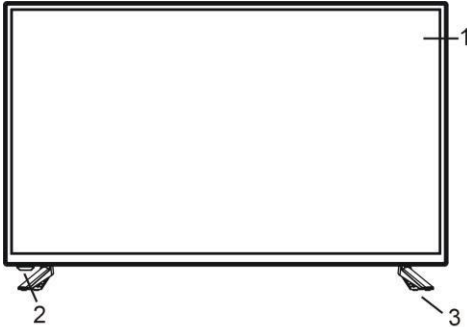

### Vista trasera

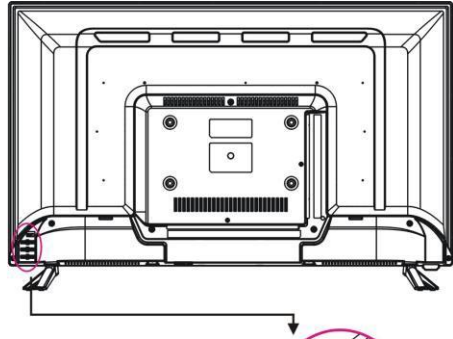

1. Display LED
2. Sensor mando a distancia / Indicador de encendido/apagado  
En modo stand-by, el indicador tiene luz roja; cuando el televisor está encendido, la luz es azul.
3. Pedestal
4. Botón de encendido/apagado (STAND-BY)- Enciende y apaga el televisor.
5. Botón VOLUME +/- - Para subir/bajar el nivel de volumen o para moverse hacia la izquierda/derecha.
6. Botón CHANNEL +/- - Para seleccionar el canal siguiente/anterior o para moverse hacia arriba o hacia abajo.
7. Botón MENU – Para entrar en el menú de ajustes.
8. Botón fuente (SOURCE)- Para seleccionar la fuente de entrada.

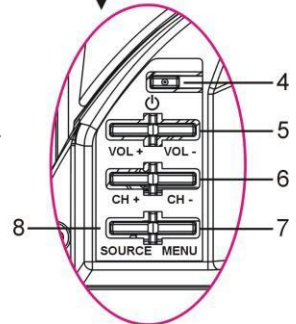



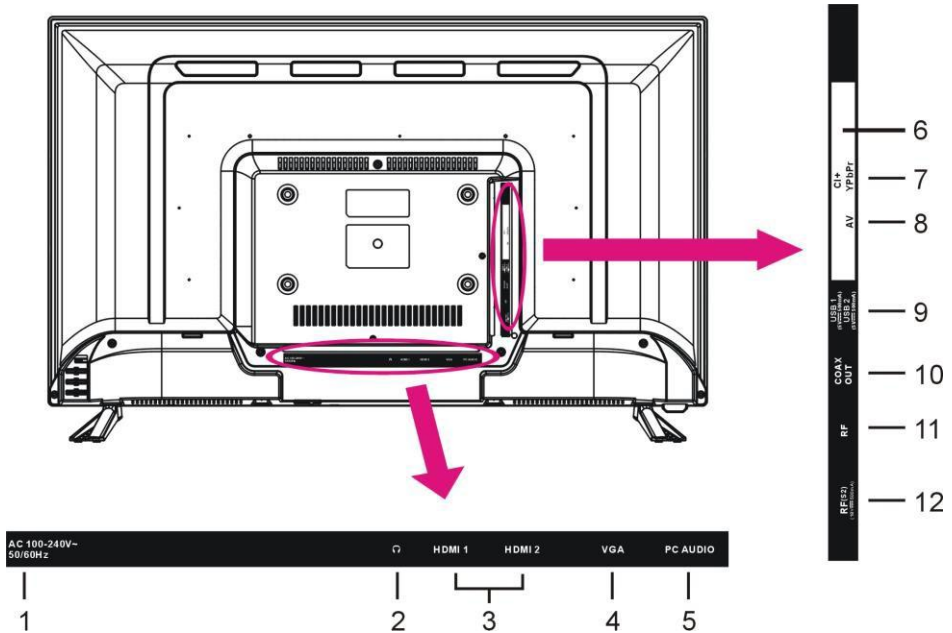

# UNIDAD PRINCIPAL

## Parte trasera del aparato



1. Entrada de alimentación
2. Salida auriculares
3. Entradas HDMI 1/2 (**Nota:** La función ARC solo está activa en el puerto HDMI 1)
4. Entrada VGA
5. Entrada audio PC
6. Entrada Common Interface (CI+)
7. Entrada Mini YPbPr
8. Entrada Mini AV
9. Puertos USB
10. Salida audio coaxial
11. Entrada antena 75 ohm (DTV \ ATV).
12. Entrada antena LNB satelital S2 (DVB-S2).

## **MANDO A DISTANCIA**

- 1 Botón de encendido/apagado (STAND-BY)** Para configurar el dispositivo en modo de stand-by, presione nuevamente para encender el televisor.
- 2 TV/RADIO (DTV)**  
Para moverse entre canales de TV y radio.
- 3 Botón Rojo**  
Páginas Teletexto
- 4 Botón Verde**  
Páginas Teletexto
- 5 Botón Azul**  
Páginas Teletexto
- 6 Botón Amarillo**  
Páginas Teletexto
- 7 FAV**  
Para mostrar la lista de canales favoritos.
- 8 TEXT**  
Para mostrar el teletexto.
- 9 EPG (DTV)**  
Explorar los programas de televisión digital.
- 10 HOLD**  
Congelar el teletexto y la televisión.
- 11 SUBTITLE**  
Para activar/desactivar los subtítulos.
- 12 SIZE**  
Para modificar el tamaño del teletexto.
- 13 SUBPAGE**  
Para acceder a las subpáginas del teletexto.
- 14 ASPECT**  
Pulsar repetidamente para seleccionar el tamaño de pantalla deseado.
- 15 MEDIA**  
Para entrar directamente en el modo Media (USB).
- 16**   
Iniciar/pausar la reproducción.
- 17**   
Avance rápido.
- 18**   
Retroceso rápido.
- 19**   
Función no disponible en este modelo.

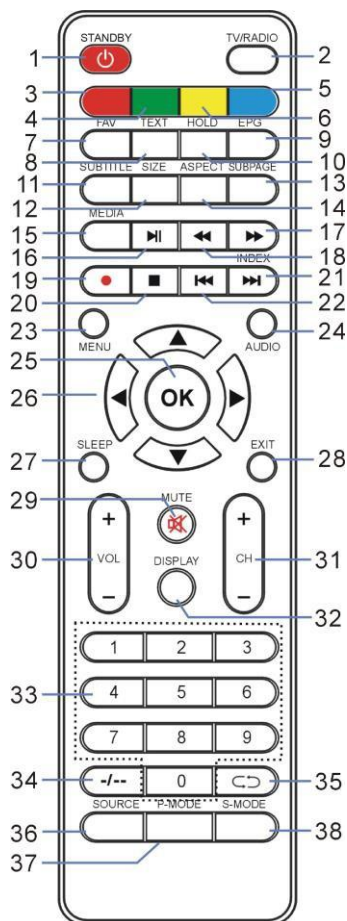



## MANDO A DISTANCIA

- 20** ■ Para interrumpir la reproducción.
- 21** ►► Para reproducir el archivo siguiente.  
**INDEX (DTV)**  
Índice del Teletexto.
- 22** ◀◀ Para reproducir el archivo anterior.
- 23** **MENU**  
Para mostrar el menú principal o volver al menú anterior.
- 24** **AUDIO**  
Para establecer el modo de audio disponible.
- 25** **OK**  
Confirmar la selección.
- 26** ▲/▼/◀/► Botones de navegación
- 27** **SLEEP**  
Para establecer el tiempo de apagado.
- 28** **EXIT**  
Salir del menú.
- 29** **MUTE**  
Quitar el audio.
- 30** **VOL +/-**  
Subir/bajar el volumen.
- 31** **CH +/-**  
Para mostrar los canales siguientes/anteriores.
- 32** **DISPLAY**  
Para mostrar las informaciones disponibles sobre un programa.
- 33** **Teclas numéricas (0-9)**  
Para insertar informaciones numéricas, como el número de canal.
- 34** -/-- Para insertar informaciones numéricas de uno, dos, tres o cuatro dígitos.
- 35** ◀◀ Para volver al canal anterior.
- 36** **SOURCE**  
Para seleccionar la fuente de entrada.
- 37** **P-MODE**  
Para moverse entre los modos de imagen.
- 38** **S-MODE**  
Para moverse entre los modos de sonido.

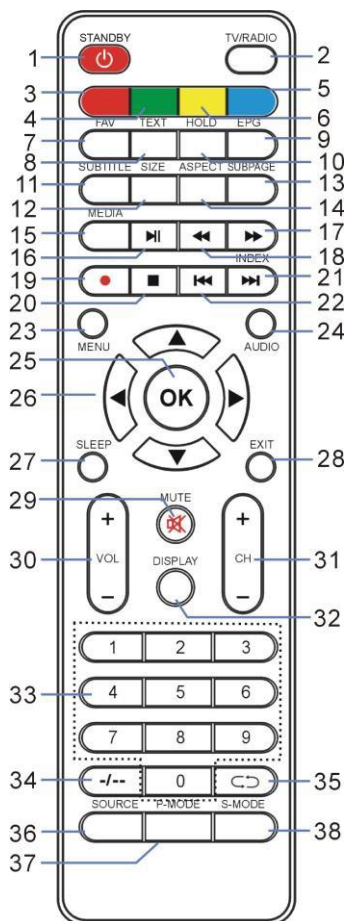

## USO DEL MANDO A DISTANCIA

### INSTALACIÓN DE LAS PILAS

Inserte las pilas tal como se indica en la figura. Compruebe que las coloca con la polaridad correcta como se indica en el compartimento de pilas (Fig.1).

### DURACIÓN DE LAS PILAS

- Las baterías suelen durar un año, aunque depende de cuánto se utiliza el mando a distancia.
- Si el mando a distancia no funciona, incluso cerca de la unidad, debe cambiar las pilas.
- Utilice dos pilas del tipo AAA de 1,5V.

#### **NOTAS:**

- No deje caer el mando y protéjalo de los impactos. Podría dañarse y no funcionar.
- Retire las pilas si no utiliza el mando a distancia durante largo tiempo.

## FUNCIONAMIENTO DEL MANDO A DISTANCIA

Apunte el mando a distancia hacia la unidad desde una distancia de no más de 6 metros y dentro de un ángulo de aproximadamente 60° desde la parte frontal de la unidad (Fig.2).

#### **NOTAS:**

- La distancia de funcionamiento puede variar según la luminosidad de la habitación.
- No apunte luz directa hacia el sensor del mando a distancia.
- No interponga obstáculos entre el mando y el sensor.
- No use este mando a distancia mientras usa el mando a distancia de otra unidad al mismo tiempo.

Fig.1

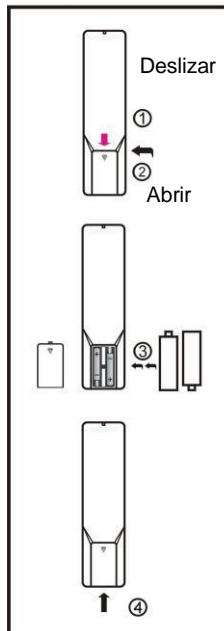
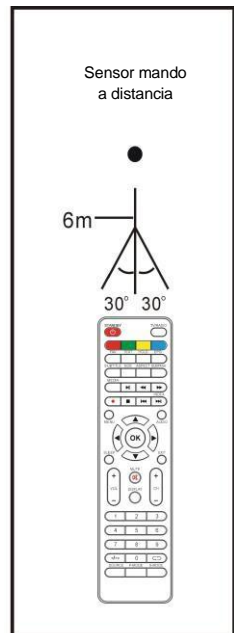

Fig.2



Apretar

## CONEXIONES INICIALES

- Asegúrese de que no haya cables conectados a la unidad principal antes de conectar la fuente de alimentación.
- Lea las instrucciones antes de conectar otros aparatos.

### CONEXIÓN A LA TOMA DE CORRIENTE

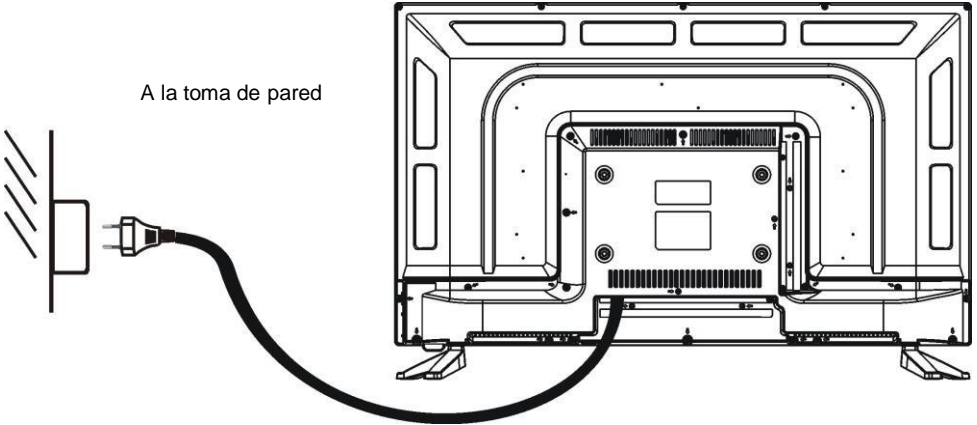

### CONECTAR UNA ANTENA EXTERNA A LA UNIDAD

Instale una antena externa a través de la toma de antena para una mejor visión.

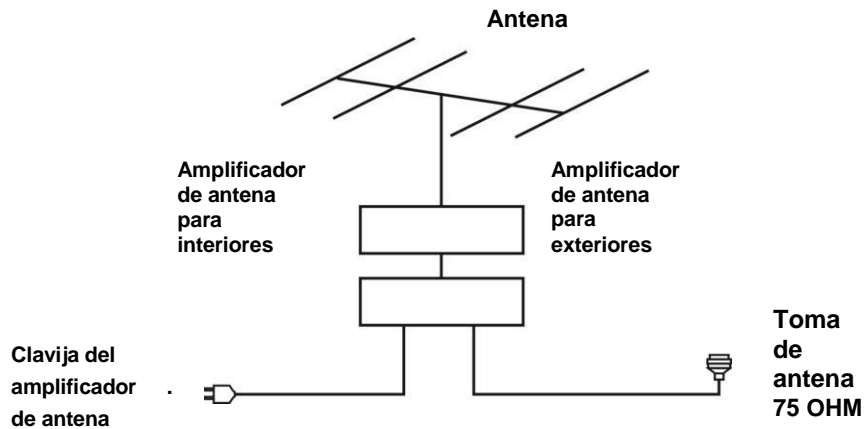

## CONEXIÓN HDMI

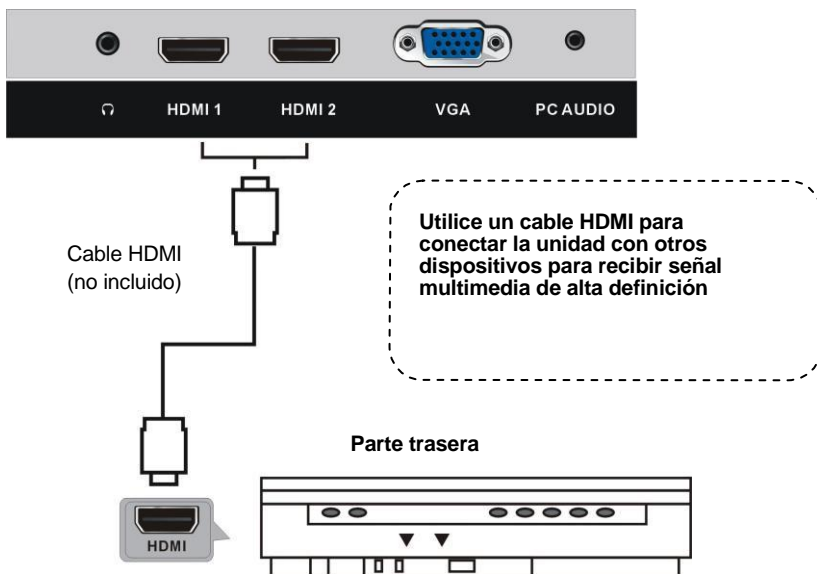

## CONEXIÓN PC/VGA

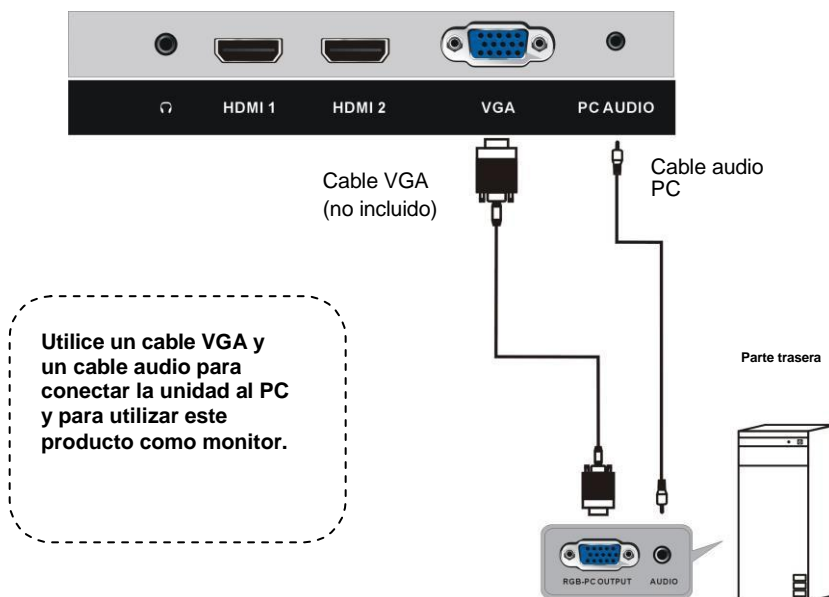

## CONEXIÓN AV

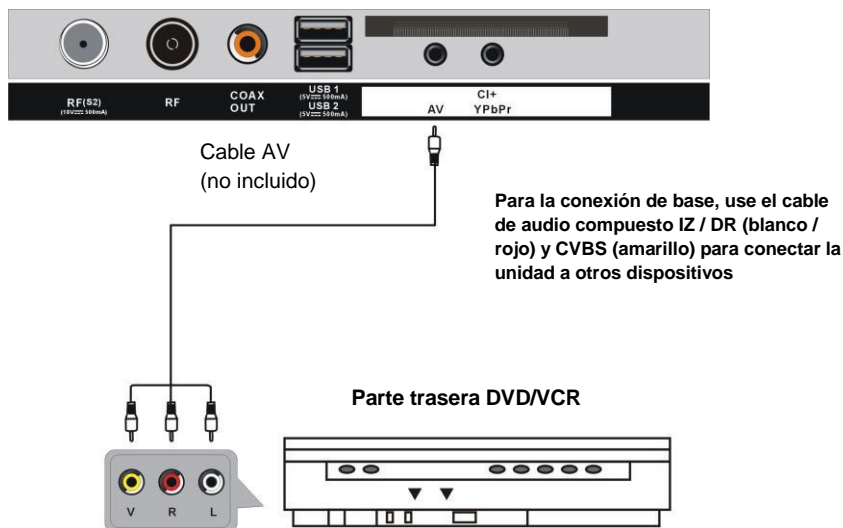

## CONEXIÓN YPBPR

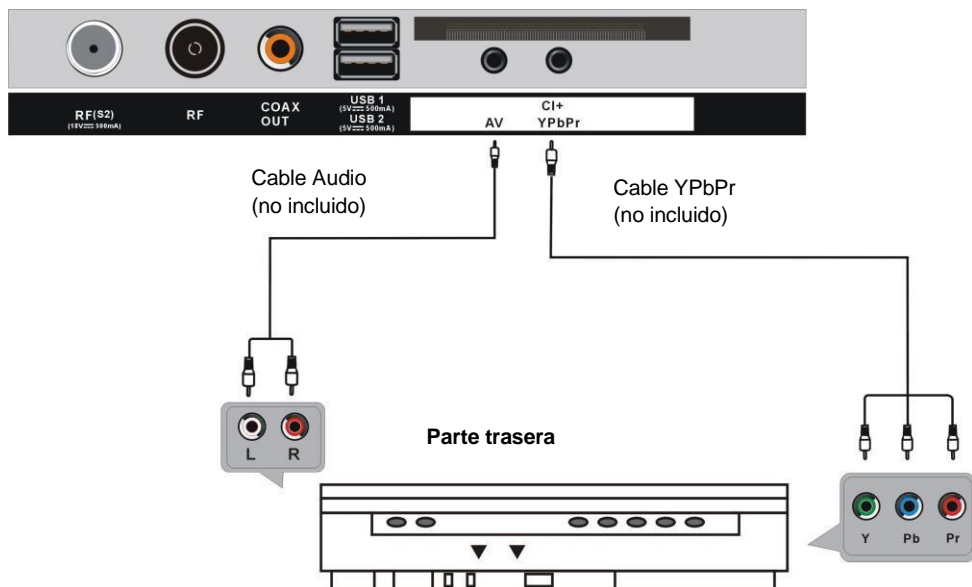

## CONEXIÓN COAXIAL

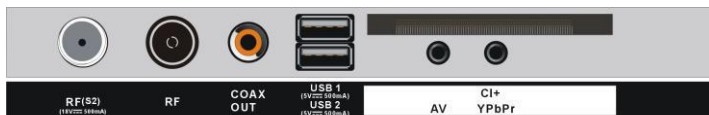

Utilice un cable coaxial para conectar la unidad al amplificador u otros dispositivos de audio a través de la salida coaxial de la señal de audio.

Cable no incluido

## CONEXIÓN USB

Inserte un dispositivo de memoria USB en el puerto USB para la reproducción de archivos multimedia.

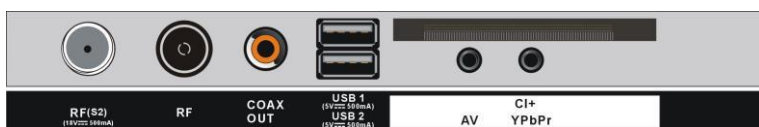

Dispositivo USB  
(no incluido)

## INSERCIÓN DE TARJETA DE INTERFAZ COMÚN

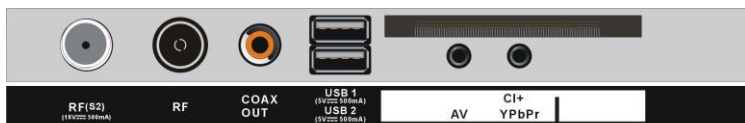

Inserte la CAM CI (Conditional Access Module) en el espacio correspondiente.



(CAM non incluida)

## CONEXIÓN DE LOS AURICULARES



Cable  
auriculares

**Antes de utilizar el producto, compruebe que todos los dispositivos y el alimentador están conectados correctamente y que la unidad está configurada correctamente.**

## **OPERACIONES BÁSICAS**

**- Presione el botón STAND-BY de la unidad o del mando a distancia para encender el dispositivo (el indicador se ilumina en azul); presiónelo de nuevo para apagar la unidad (el indicador se ilumina en rojo) en el modo de stand-by. Presione el botón SOURCE de la unidad o del mando a distancia para configurar la unidad en modo DTV o ATV.**

### **SELECCIONAR EL CANAL DESEADO**

1. Presione el botón CH+ para mostrar el canal siguiente.
2. Presione el botón CH- para mostrar el canal anterior.
3. Presione las teclas numéricas en el mando a distancia para mostrar directamente el canal deseado.

**NOTA :** Presione repetidamente el botón -/-- para ingresar números de uno, dos, tres y cuatro dígitos.

### **CONTROL DE VOLUMEN**

- Presione VOL+ o VOL- para ajustar el nivel de volumen. Escala: 0-100.

### **FUNCIÓN MUTE**

- Presione el botón MUTE para desactivar el audio, presiónelo nuevamente para reactivar el audio.

### **SELECCIONAR FUENTE**

- Presione el botón SOURCE del mando a distancia para mostrar las fuentes disponibles.
- Presione el botón de navegación ARRIBA o ABAJO para seleccionar la fuente deseada, luego presione el botón OK para confirmar la elección.

Fuentes disponibles: Satélite, DTV, ATV, AV, YPBPR, HDMI 1/2, PC, USB.

### **MULTI-AUDIO**

- Presione el botón AUDIO del mando a distancia y los botones de navegación arriba/abajo para elegir el idioma de audio disponible.

**Nota :** Para habilitar esta función, asegúrese de que el canal visualizado admite idiomas multi-audio.

### **INFORMACIONES DISPLAY**

- Presione el botón DISPLAY del mando a distancia para mostrar las informaciones del canal.

## EPG (GUÍA ELECTRÓNICA DE PROGRAMAS) (solo en modo DTV)

- Presione el botón EPG del mando a distancia para mostrar la guía electrónica de programas.

7 Day TV GUIDE			
9:15 - 10:00 20 Jun 2015			
Presented by Ximo Rovira, the most spectacular and shocking videos of the TV. Tit: Total impact			
20 Jun 2015 09:25		20 Jun 2015	
800 The Hits	09:15 - 10:00	Hot Hits Non Stop	Now
801 13 TV	10:00 - 11:40	Hit Chart - Most selected of today	Next
802 Europe FM	11:40 - 15:20	Flash Box	
803 Europe FM	15:20 - 19:55	Mashed Hits	
804 Sports	19:55 - 22:30	The Hitlist - on demand	
805 News			
806 Travel			
[Yellow] Prev Day [Blue] Next Day			
[D-pad] Move	[Display] Details	[EXIT]	

- Presione los botones de navegación arriba/abajo para seleccionar el canal favorito.
- Presione los botones de navegación izquierda/derecha para moverse entre columna derecha e izquierda.

### Cuando se resalta un programa (el cursor se mueve a la columna de la derecha):

- Presione el botón AMARILLO para acceder al día anterior.
- Presione el botón AZUL para acceder al día siguiente.

## LISTA DE FAVORITOS

Mientras mira programas digitales DTV:

- Presione el botón MENU del mando a distancia para mostrar el menú Lista de favoritos.
- Presione el botón de navegación ARRIBA y ABAJO para seleccionar el canal deseado.
- Presione el botón OK para confirmar la elección.

### Notas:

- Para añadir un canal a la lista de favoritos, utilice el menú "TV > Gestión de canales", luego presione el botón FAV del mando a distancia.





## SELECCIÓN RÁPIDA

Mientras mira programas digitales DTV:

- Presione el botón OK del mando a distancia para entrar en la página Lista de Canales.
- Presione el botón de navegación DERECHO o IZQUIERDO para seleccionar uno de los grupos. (DTV, Radio o Todos)
- Presione los botones de navegación arriba o abajo para seleccionar el canal deseado.
- Presione el botón OK para confirmar la selección.



## TELETEXTO

- Presione el botón TEXT del mando a distancia para acceder al menú de Teletexto. Presiónelo nuevamente para salir del Teletexto.

## TV/RADIO (DTV)

- Presione el botón TV/RADIO del mando a distancia para pasar de los canales TV a los de radio (solo DTV).

## SUBTÍTULOS

- Presione el botón SUBTITLE del mando a distancia para seleccionar los subtítulos deseados. **Nota:** Para habilitar esta función, asegúrese de que el canal visualizado admite subtítulos múltiples

## REPRODUCCIÓN DE ARCHIVOS MULTIMEDIA (ENTRADA USB)

Introduzca un dispositivo de memoria USB compatible en la entrada correspondiente.

- Presione el botón SOURCE de la unidad o del mando a distancia para poner la unidad en modo USB, o bien presione el botón MEDIA del mando a distancia.
- Utilice los botones de navegación del mando a distancia para seleccionar el archivo a reproducir, presione el botón OK para confirmar la selección y después el botón PLAY para iniciar la reproducción del archivo. Repita el procedimiento para seleccionar/deseleccionar nuevos archivos.
- Presione el botón EXIT para volver a la página anterior del menú.

NOTA: Para más información sobre los archivos que se pueden reproducir desde el menú MEDIA, consulte las Especificaciones Técnicas contenidas en este manual de instrucciones.

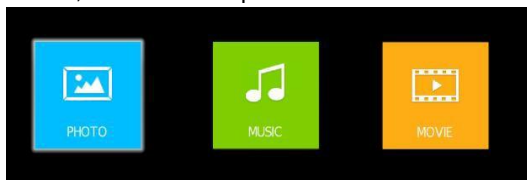

## 1. Imágenes

- Presione el botón de navegación izquierda/derecha para seleccionar Imágenes en el menú principal, luego confirme presionando OK.
- Utilice los botones de navegación para seleccionar la carpeta o el archivo deseado.
- Presione el botón rojo para eliminar el archivo seleccionado: SÍ para eliminar, NO para anular la operación.
- Utilice los botones de navegación para seleccionar un archivo y presionar OK para añadirlo a la lista de reproducción.
- Presione ►|| para iniciar la reproducción.
- Presione DISPLAY para mostrar la barra de informaciones, utilice los botones de navegación para seleccionar la opción deseada y presione OK para confirmar.



- Presione la tecla EXIT para ocultar la barra.

## 2. Música

- Presione los botones de navegación izquierda/derecha para seleccionar Música en el menú principal y presione el botón OK para entrar.
- Utilice los botones de navegación para seleccionar la carpeta o el archivo deseado.
- Presione el botón rojo para eliminar el archivo seleccionado: SÍ para eliminar, NO para anular la operación.
- Utilice los botones de navegación para seleccionar un archivo y presionar OK para añadirlo a la lista de reproducción.
- Presione ►|| para iniciar la reproducción.

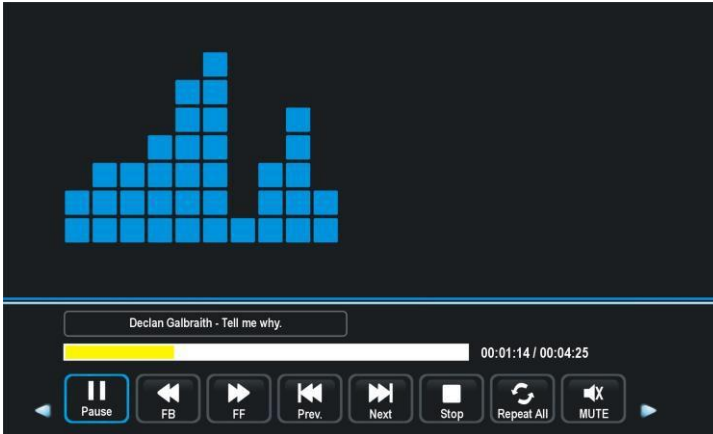

- Presione los botones de navegación para seleccionar la opción favorita en la barra de herramientas y presione OK para confirmar la selección.
- Presione EXIT para volver.

### 3. Vídeo

- Presione los botones de navegación izquierda/derecha para seleccionar Vídeo en el menú principal y presione el botón OK para entrar.
  - Utilice los botones de navegación para seleccionar un archivo o carpeta.
  - Presione el botón rojo para eliminar el archivo seleccionado: SÍ para eliminar, NO para anular la operación.
  - Utilice los botones de navegación para seleccionar un archivo y presionar OK para añadirlo a la lista de reproducción.
  - Presione ►|| para iniciar la reproducción.
- Presione DISPLAY para mostrar la barra, utilice los botones de navegación para seleccionar la opción deseada y presione OK para confirmar.



- Presione EXIT para volver.

# MENÚ PRINCIPAL

- La unidad dispone de varios menús. Una vez definidos los ajustes iniciales, estos quedan memorizados hasta que se vuelvan a cambiar, y la unidad funcionará siempre con los mismos ajustes.
- Los ajustes permanecen memorizados incluso cuando se pone la unidad en modo stand-by.

## **Procedimientos básicos para los ajustes iniciales**

- Presione el botón MENU del mando a distancia para mostrar el menú principal.
- Presione el botón de navegación ARRIBA o ABAJO para seleccionar los submenús.
- Presione el botón OK o el botón de navegación DERECHO para ingresar en el submenú.
- Presione el botón de navegación ARRIBA o ABAJO para seleccionar la opción que desea ajustar.
- Presione el botón MENU para volver al menú anterior.
- Presione el botón EXIT para salir del menú.

## **Configuración inicial**

- Enchufe el televisor a la fuente de alimentación y enciéndalo; si lo enciende por primera vez, aparecerá el menú Configuración inicial.

- Presione el botón de navegación arriba/abajo para mover la selección.
- Presione el botón de navegación izquierda/derecha para seleccionar una opción.

Idioma: Seleccione el idioma deseado para el menú.

País: Seleccione el país donde está; si no lo encuentra en la lista, elija Otro.

Energy mode: Seleccione el modo Hogar o Tienda. Ajuste la sintonización:

- Una vez completadas las selecciones anteriores, presione el botón OK para mostrar el menú de ajuste de la sintonización.
- Seleccione las opciones de sintonización con los botones de navegación y presione el botón OK. El televisor iniciará la búsqueda automática de canales.

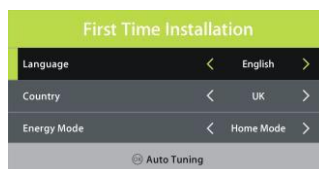

**NOTA:** la opción *Tipo Digital* se solo puede regularse en modo DVB-C.

## **MODO DTV**

- Presione el botón SOURCE de la unidad o del mando a distancia para configurar la unidad en modo DTV.

### **1. CANAL**



#### **1.1 Menú TV**

- Presione el botón OK o el botón de navegación derecho.  
- Utilice los botones de navegación para seleccionar DVB-T o DVB-C.

#### **1.2 Búsqueda automática**

- Presione el botón OK o el botón de navegación derecho para ingresar en el submenú.  
- Presione luego los botones de navegación para seleccionar País, Tipo de sintonización y LCN (ordenación automática de canales).  
Nota: El tipo de búsqueda y otras opciones solo se pueden regular en DVB-C.  
- Seleccione OK y confirme para iniciar la búsqueda automática.



#### **1.3 Búsqueda manual ATV (solo para canales analógicos que ya no están activos en Italia)**

- Presione el botón OK o el botón de navegación hacia la derecha para ingresar en el submenú.

**Canal actual:** Para seleccionar el canal actual.

**Sistema de color:** Para seleccionar el sistema de color favorito

**Sistema de audio:** Para seleccionar el sistema de audio favorito

**Sintonización fina:** Sintonización fina de la frecuencia.

**AFC:** Activar/desactivar el control automático de la frecuencia

**Búsqueda:** Iniciar la búsqueda de los canales disponibles.



## Cuando la señal es DVB-T:

### 1.4 Búsqueda manual DTV

- Presione el botón de navegación OK o derecho para acceder al submenú y presione el botón de navegación arriba/abajo para seleccionar el número de canal deseado, e inicie la búsqueda pulsando el botón OK.



## Cuando la antena es DVB-C:

### 1.4 Búsqueda manual CADTV

- Presione el botón de navegación OK o derecho para acceder al submenú para regular la frecuencia, símbolo y tipo QAM. Luego presione el botón OK para iniciar la búsqueda.

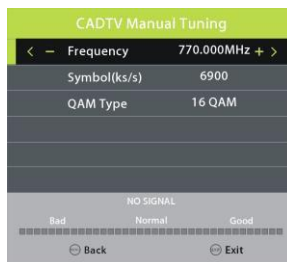

## 1.5 Gestión de canales

- Presione el botón de navegación OK o derecho para seleccionar el menú Gestión de canales.
- Presione los botones de navegación arriba/abajo para resaltar el canal deseado.
- Presione el botón rojo del mando a distancia para eliminar el canal seleccionado.
- Presione el botón amarillo del mando a distancia para entrar en modo de desplazamiento. Utilice las teclas arriba/abajo para seleccionar la posición favorita y presiona otra vez el botón amarillo para confirmar.
- Presione el botón azul del mando a distancia para saltar el canal seleccionado.
- Presione el botón FAV para establecer el canal actual como favorito y presiónelo nuevamente para eliminarlo.



### 1.6 Información de señal (solo si está disponible)

Este elemento se utiliza para mostrar los detalles de la señal, por ejemplo: número de canal y potencia de la señal.

### 1.7 Información CI (solo si está disponible)

Cuando se conecta una CAM (Conditional Access Module) a la entrada CI, el usuario puede ver las informaciones correspondientes o gestionar la tarjeta CAM.

## 2. Imagen



### 2.1 Modo Imagen

- Presione los botones de navegación arriba/abajo/izquierda/derecha para seleccionar una opción. Opciones disponibles: Standard, Tenue, Personal y Dinámica.

Brillo/contraste/color/tono/nitidez: valor regulable 0-100

**Nota:** El valor de brillo, contraste, nitidez y color solo se puede regular en modo de usuario. Tono solo está disponible para sistemas NTSC.

### 2.2 Temperatura de color

Este elemento se utiliza para regular la temperatura de color óptima para la visualización.

Opciones disponibles: Normal, Cálido y Frío.

### 2.3 Reducción del ruido

Este elemento se utiliza para eliminar posibles ruidos de imagen. Opciones disponibles: Off, Bajo, Medio, Alto.

**NOTA:** Cuando la señal de TV no presenta ningún ruido, se recomienda tener esta opción apagada.

### 2.4 Pantalla (solo para modo PC/VGA)

### 2.5 Contraste dinámico

Activa/desactiva el contraste dinámico.

### 3. SONIDO



#### 3.1 Modo audio

- Presione los botones de navegación arriba/abajo/izquierda/derecha para seleccionar una opción. Opciones disponibles: Estándar, Música, Película, Deporte y Personal.

Agudos/Graves: valor regulable 0-100

**Nota:**El valor de Graves y Agudos solo se puede regular en modo de usuario.

#### 3.2 Equilibrado

Este elemento se utilizar para regular la salida de audio entre el altavoz derecho e izquierdo de -50 a 50.

#### 3.3 AVL (Nivel Automático del Volumen)

Este elemento se utiliza para activar/desactivar la función AVL.

#### 3.4 Surround

Este elemento se utiliza para seleccionar el modo deseado Surround.

#### 3.5 S/PDIF

Este elemento se utiliza para seleccionar el tipo de salida audio SPDIF deseado.

Opciones disponibles: Off, PCM, Auto.

#### 3.6 AD switch

Este elemento se utiliza para activar/desactivar la función de descripción audio. Para las personas invidentes, esta función puede ayudar a describir una escena o acción determinada mediante la narración.

Nota: La opción AD switch solo funciona mientras se visionan programas que contienen las informaciones de narración.



## 4. PROGRAMA

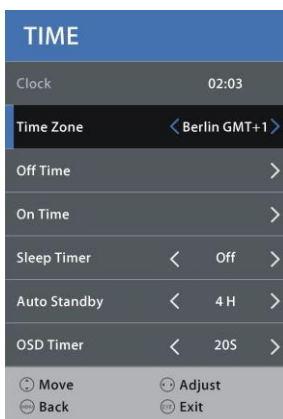

### 4.1 Hora

Cuando se ha realizado la búsqueda automática, esta unidad obtiene la hora de la señal y la guarda automáticamente.

### 4.2 Zona horaria

Este elemento se utiliza para seleccionar la zona horaria deseada.

### 4.3 Hora de apagado

Opciones disponibles: Off/Una vez/Cada día/Lun-vier/Lun-sab/Sab-dom/Dom.  
Horas/minutos: Utilice los botones de navegación para definir la hora y los minutos en que ha de producirse el apagado automático.

### 4.4 Hora de encendido

Opciones disponibles: Off/Una vez/Cada día/Lun-vier/Lun-sab/Sab-dom/Dom.  
Hora/minutos/fuente/canal/volumen: Utilice los botones de navegación para configurar estas opciones.

### 4.5 Temporizador de apagado

Este elemento se utiliza para definir el tiempo de apagado automático transcurrido el cual el televisor pasa al modo de stand-by.

Opciones disponibles: Off, 10 min, 20 min, 30 min, 60 min, 90 min, 120 min, 180 min, 240 min.

### 4.6 Apagado automático

Este elemento se utiliza para definir el tiempo de apagado automático (ahorro de energía) cuando no se ha realizado ninguna función.

Opciones disponibles: Off / 3 / 4 / 5 horas.

## 4.7 Temporizador OSD

Este elemento se utiliza para configurar el tiempo de visualización del menú de visualización en pantalla (OSD).

Opciones disponibles: Off/5/10/15/20/25/30/35 segundos.

## 5. Seguridad

La contraseña predeterminada es 0000, introdúzcala para cambiar los campos relacionados con la Seguridad. Si olvida su contraseña, use la contraseña universal 8899 para establecer una nueva a través del menú "Establecer contraseña".



### 5.1 Bloqueo del sistema

Este elemento se utiliza para activar/desactivar el bloqueo del sistema.

### 5.2 Establecer contraseña

Ingrese la contraseña anterior usando los botones numéricos del mando a distancia y luego ingrese su contraseña dos veces.

### 5.3 Bloqueo del canal

- Presione el botón de navegación OK o derecho para ingresar.
- Presione los botones de navegación arriba/abajo para seleccionar el canal que quiere bloquear.
- Presione varias veces el botón verde para bloquear/desbloquear el canal seleccionado.

### 5.4 Control parental

- Presione el botón de navegación OK o derecho para acceder al submenú y presione el botón de navegación arriba/abajo para seleccionar el nivel de visionado deseado.

Opciones disponibles: Off - 4 / 18.

### 5.5 Bloqueo de teclado

Este elemento se utiliza para bloquear/desbloquear las teclas en el panel trasero del televisor. Opciones disponibles: On / Off.

## 5.6 Hotel Mode (esta función es recomendable para las habitaciones de hotel)



- Presione los botones de navegación arriba/abajo para seleccionar el elemento deseado.
- Presione el botón de navegación izquierdo/derecho para ajustar el valor.

**Hotel Mode:** Activar/desactivar el modo Hotel.

**Bloqueo fuente:** Activar/desactivar el bloqueo en las fuentes disponibles

**Entrada predeterminada:** Seleccionar la fuente predefinida.

**Programa predeterminado:** Establecer el programa digital predeterminado. **Volumen predeterminado:** Establecer el volumen predeterminado.

**Volumen máximo:** Establecer el volumen máximo.

**Importar base de datos:** Importación de base de datos desde otros dispositivos. **Exportar base de datos:** Exportación de base de datos a otros dispositivos. **Text switch:** Activar/desactivar el teletexto

**Eliminar bloqueo:** Eliminar los ajustes correspondientes al modo Hotel.

## 6. AJUSTES



### 6.1 Idioma

Este elemento se utiliza para seleccionar el idioma favorito del modo OSD (en pantalla).

### 6.2 Idioma TT

Este elemento se utiliza para seleccionar el idioma favorito del teletexto.

### 6.3 Idioma de audio

- Presione el botón de navegación derecho para ingresar.
- Ahora puede seleccionar el idioma de audio primario y secundario.

### 6.4 Idioma subtítulos

- Presione el botón de navegación derecho para ingresar.
- Ahora puede seleccionar el idioma de subtítulos primario y secundario.

### 6.5 Texto para usuarios con discapacidad auditiva

Este elemento se utiliza para activar/desactivar la función de usuarios con discapacidad auditiva.

Esta función puede ayudar a los usuarios con deficiencias auditivas a conocer el contenido de una escena o acción mediante un subtítulo.

**Nota:** La función para personas con problemas de audición solo está activa cuando se están viendo programas que contienen información de subtítulos.

### 6.6 Relación de aspecto

Esta opción se utiliza para cambiar la relación de aspecto. Las opciones disponibles son: Auto, 4:3, 16:9, zoom1, zoom2

Nota: Las opciones puede ser diferentes para distintas fuentes de entrada.

## 6.7 Pantalla azul

Este elemento se utiliza para activar/desactivar la función de fondo azul. El fondo de la pantalla se vuelve azul si la señal es muy débil o no hay señal, si está activa la opción de pantalla azul.

## 6.8 Configuración inicial

Esta opción permite mostrar el menú de configuración inicial.

## 6.9 Ahorro energético

Este elemento se utiliza para seleccionar el modo energético optimizado para Hogar o Tienda.

## 6.10 Reiniciar ajustes

Este elemento se utiliza para restablecer los ajustes predefinidos de fábrica.

## 6.11 Actualización software (USB)

Si el producto necesita actualización, esta función se utiliza para actualizar el software del televisor a través de la entrada USB.

## 6.12 HDMI CEC (Consumer Electronic Control)

Presione el botón de navegación DERECHO para ingresar.

Para utilizar la función HDMI CEC:

- Asegúrese de haber conectado un dispositivo HDMI (amplificador, etc.).
- Presione el botón Source para seleccionar la fuente de entrada HDMI.

HDMI CEC: activa/desactiva HDMI CEC

HDMI ARC: activa/desactiva ARC.

Encendido automático: activa/desactiva la función de encendido automático

Menú de dispositivos: muestra el menú de configuración de los dispositivos conectados.

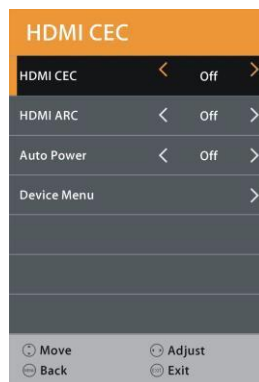

## ATV Y OTROS MODOS

- Presione el botón SOURCE en la unidad o en el mando a distancia para seleccionar la fuente de entrada.

Para estos modos, consulte las operaciones del menú del modo DTV.

# SATÉLITE

- **Conecte la antena del satélite al terminal LNB para recibir la señal del satélite.**
- **Presione el botón SOURCE en el mando a distancia para seleccionar "Satélite".**

## 1. Búsqueda automática

- Presione el botón MENU para abrir el menú principal.
- Seleccione la opción "TV" utilizando el botón de navegación y presione OK.
- Elija "Sintonización automática" y presione OK para confirmar.

**País:** Seleccione el país.

**Satélite:** Seleccione un satélite disponible.

**Modo de exploración:** Seleccione el modo de exploración.

**Tipo de canal:** Seleccione el tipo de canal.

**Tipo de servicio:** Seleccione un tipo de servicio.



## 2. Ajustes de la antena parabólica

- Presione el botón MENU para acceder al menú principal.
- Seleccione la opción "TV" utilizando el botón de navegación y presione OK.
- Elija "Ajustes de la antena parabólica" y presione OK para confirmar.
- Presione los botones de navegación IZQUIERDA/DERECHA para seleccionar la columna Izquierda, Central o Derecha.
- Utilice las opciones que aparecen en pantalla para cambiar los ajustes.
- Presione el botón EXIT para salir del menú.

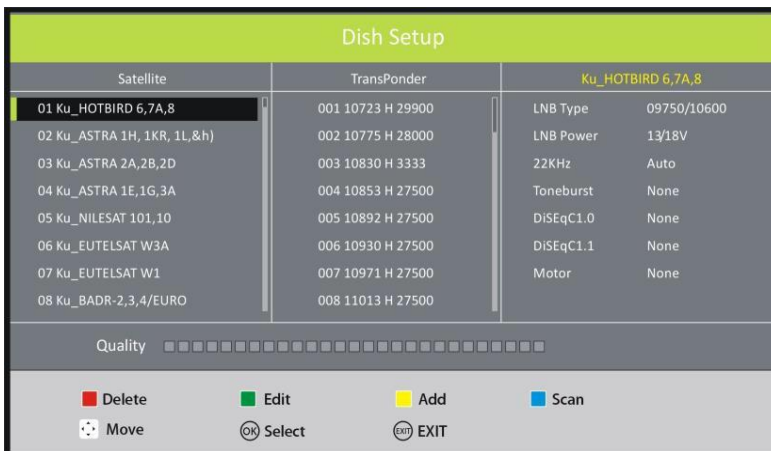

## **MODO PC**

- Conecte una computadora personal a esta unidad mediante el cable VGA. (no suministrado)
- Encienda la computadora y la unidad.
- Presione el botón SOURCE de la unidad o del mando a distancia para configurar la unidad en modo PC-RGB (VGA).
- Presione el botón MENU del mando a distancia para mostrar el menú principal. Seleccione IMAGEN utilizando el botón de navegación izquierda/derecha.
- Seleccione PANTALLA con los botones arriba/abajo y presione OK o derecha para ingresar.
  
- Presione el botón de navegación arriba/abajo para seleccionar el elemento favorito.
- Presione el botón de navegación OK o derecho para ingresar en el submenú. Presione el botón de navegación izquierdo/derecho para ajustar el valor.

### **1. Ajuste automático**

Este elemento se utiliza para ajustar automáticamente la pantalla del PC.

### **2. Compensación H (horizontal)**

Este elemento se utiliza para regular el valor de la posición horizontal.

### **3. Compensación V (vertical)**

Este elemento se utiliza para regular el valor de la posición vertical.

### **4. Dimensiones**

Este elemento se utiliza para ajustar la imagen aplicada al televisor.

### **5. Fase**

Este elemento se utiliza para regular la velocidad de transferencia de las señales.

**Nota:** Para otros menús, consulte las operaciones de menú del modo DTV.



## MANTENIMIENTO

- Antes de iniciar el proceso de mantenimiento, apague el televisor y desconecte todos los cables.
- Limpie la unidad con un paño suave y seco.
- Si la unidad está muy sucia, pase primero un paño humedecido con agua y detergente delicado, y luego seque bien con un paño seco.
- No utilice **NUNCA** alcohol, gasolina, solventes, productos químicos, etc. No utilice un compresor de aire para limpiar el polvo.

## INSTALACIÓN EN PARED

- Contacte con un instalador profesional para la instalación del producto en pared. Si realiza la instalación de forma independiente, no eximimos de toda responsabilidad por posibles daños al televisor o a las personas.
- No efectúe la instalación en la pared con el televisor encendido. Peligro de electrocución.
- Utilice tornillos M6\*10mm estándar (no incluidos).

Parte trasera del televisor

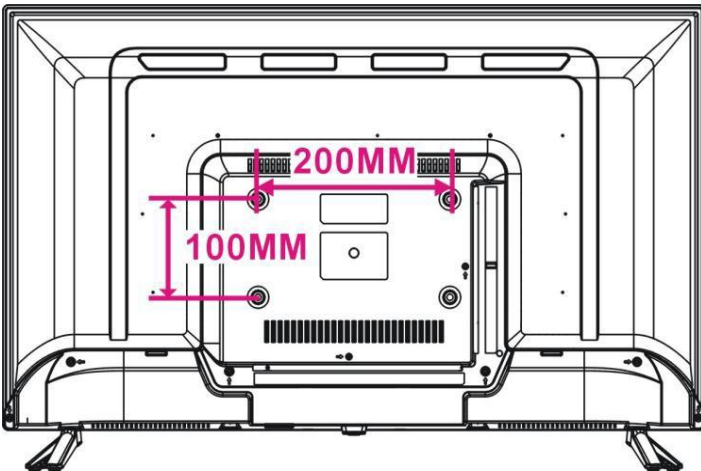



## INSTALACIÓN DE LAS BASES DE SOPORTE

El televisor se entrega con el pedestal y la pantalla separados. Antes de utilizar el televisor, efectúe el montaje de las bases de soporte siguiendo las instrucciones que se detallan a continuación.

### Fase 1

Coloque el televisor boca abajo sobre un paño suave o un cojín para evitar que se dañe el panel.

### Fase 2

Alinee las dos bases de soporte en la posición correcta tal como se muestra en la figura (2).

### Fase 3

Atornille los tornillos suministrados con un destornillador (3).

### NOTAS:

- Desconecte la clavija de alimentación antes de instalar/desinstalar las bases de soporte.
- Para evitar posibles daños al televisor, sería oportuno contar con una ayuda durante la instalación o el desmontaje del soporte.

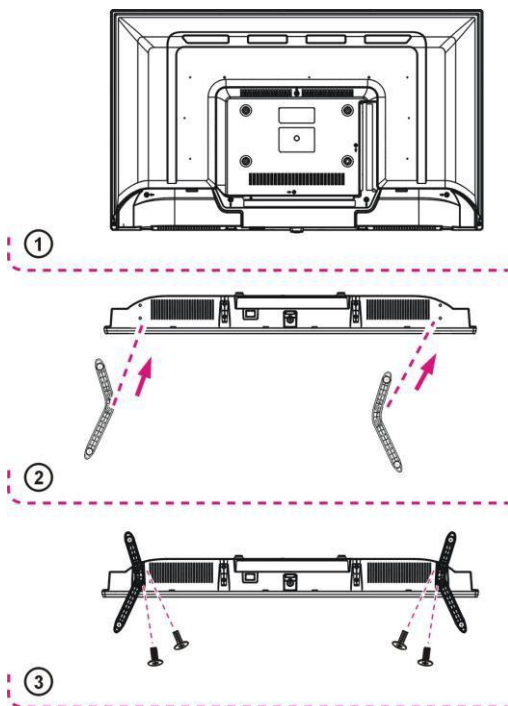

## ESPECIFICACIONES

### **Pantalla LED TFT en color 32 pulgadas HD READY**

Resolución 1366x768

Pixel Pitch .51075(H)x0.17025(V)mm

Brillo 180 cd/m<sup>2</sup> (+/-10%)

Ratio de contraste 3500:1

Relación de aspecto: 16:9

Tiempo de respuesta: 8 ms

Ángulo de visión: 178 (H) /178(V)

Campo visible 697.7(H) x 392.3(V) mm

### **Sintonizador:**

Sintonizador analógico PAL (BG/DK/I); SECAM (BG/DK/L)

Sintonizador digital terrestre DVB-T / T2 DVB-C HD

Sintonizador satelital DVB-S/S2 HD

Función de sintonización automática de los canales

Función LCN (ordenación automática de canales)

Función EPG (guía electrónica de programas)

Función Hotel

Función Teletexto

### **Entrada USB:**

Formatos aceptados: AVI / MP4 / MKV / MPG / TS / VOB

Coded: MPEG1, MPEG2, MPEG4 / Xvid, VC1, H264, HEVC (H265) hasta 1080p / 30fps

Imágenes: JPEG / BMP

Audio: MP3 / WMA

Aunque la unidad ha sido probada con la mayoría de dispositivos USB del mercado, es imposible establecer un nivel de compatibilidad universal debido a las continuas actualizaciones técnicas / tecnológicas.

### **ENTRADAS / Producción**

Entrada CI+ CAM (conditional Access Module) módulo no suministrado

Entradas: HDMI x2, VGA, AV, Component Y/Pb/Pr

Entrada audio para PC (estéreo de 3,5mm)

Entrada de antena 75 ohms (DTV/ATV)

Entrada de antena LNB satelital (DVB-S2)

Salida auriculares de 3,5mm

Bases de soporte

## **ENTRADAS VÍDEO**

PC-RGB (VGA)	Hasta 1360x768@60Hz
CVBS	Sistema vídeo: PAL/NTSC/SECAM
	Nivel vídeo: 1Vp-p@75ohm
YPbPr	480i,480p,576i,576p,720p,1080i,1080p
HDMI	480i,480p,576i,576p,720p,1080i,1080p

## **AC 100/240V~ 50/60Hz**

Temperatura de uso de 5° a 35°

Dimensiones producto: 73,2 (L) x 43,4 (A) x 8,1 (P) cm

Dimensiones con pedestal: 73,2 (L) x 47,4 (A) x 19.6 (P) cm

Peso con pedestal 3,8 kg

**Las especificaciones técnicas podrán sufrir modificaciones sin previo aviso.**

***Tasa ecológica RAEE pagada si es debida - N° Registro AEE:***

***IT08020000001647***

***Tasa ecológica PILAS pagada si es debida - N° Registro PILAS:***

***IT19070P00005533***

# MAJESTIC

TV 32" TFT LED  
MOD. TVD 232/S2 LED

ALIMENTACIÓN: AC 100 - 240V - 50/60Hz  
CONSUMO EN STAND-BY: MÁX. 0,5W

USB: 5V = 500mA

NEW MAJESTIC S.p.A.  
Via Rossi Martini, 41  
26013 CREMA (CR)  
ITALY

ASSEMBLED IN EU



= Logo RAEE (residuos de aparatos eléctricos y electrónicos)



= Clase II, doble aislamiento



= Eliminación de las baterías

CE   
ASSEMBLED IN EU

## MAJESTIC

NEW MAJESTIC S.P.A.  
Via Rossi Martini 41  
26013 CREMA (CR)

## RESOLUCIÓN DE PROBLEMAS

Antes de concluir que la unidad tiene un funcionamiento defectuoso, compruebe los puntos siguientes:

<b>Problema</b>	<b>Solución</b>
Luz de encendido apagada	Enchufe el cable de alimentación en la toma de corriente.
Ninguna imagen.	Compruebe que el aparato está conectado correctamente.
<ul style="list-style-type: none"> <li>● Ningún sonido.</li> <li>● Sonido distorsionado</li> </ul>	<ul style="list-style-type: none"> <li>● Compruebe que el aparato está conectado correctamente.</li> <li>● Compruebe que los ajustes de entrada para el sistema TV y estéreo son correctos.</li> <li>● Ajuste el volumen a un nivel adecuado presionando VOL + / VOL-.</li> </ul>
No se puede realizar ninguna operación con el mando a distancia.	<ul style="list-style-type: none"> <li>● Compruebe que las pilas están instaladas con la polaridad correcta.</li> <li>● Las pilas están descargadas: reemplácelas con pilas nuevas.</li> <li>● Apunte el mando a distancia hacia el sensor del mando a distancia y vuelva a intentar.</li> <li>● Accione el mando a distancia a una distancia no superior a 6 metros del sensor del mando a distancia.</li> <li>● Retire los obstáculos entre el mando a distancia y el</li> </ul>
Ninguna operación con los botones (desde la unidad principal y / o el mando a	Desconecte el alimentador y vuelva a conectarlo. (El televisor puede funcionar mal debido a rayos, electricidad estática u otros factores)
Imagen mediocre o ninguna imagen.	<ul style="list-style-type: none"> <li>● Ajuste la antena o utilice una antena externa.</li> <li>● Vuelva a colocar la unidad cerca de una ventana (si está dentro de un edificio).</li> <li>● Aleje la unidad de los equipos que pueden provocar interferencias.</li> <li>● Vuelva a sintonizar los canales.</li> <li>● Restablezca los ajustes de fábrica.</li> </ul>
Sonido deficiente o ningún sonido.	<ul style="list-style-type: none"> <li>● Compruebe los ajustes de audio.</li> <li>● Presione el botón MUTE del mando a distancia para cancelar la función Mute.</li> <li>● Desconecte los auriculares.</li> </ul>
Ruido u otra interferencia	La presencia de equipos electrónicos cerca de la unidad puede causar interferencias. Vuelva a colocar la unidad y mueva el equipo que causa la



VAJESTIC

TVD 232/S2 LED



**31** kWh/1000h

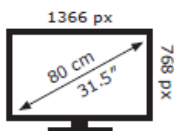

2019/2013