

# Manual de instrucciones

# MAJESTIC

## DM 1550 MP3



**New Majestic S.p.A.**  
**Via Rossi Martini, 41**  
**26013 Crema (CR)**  
**Italia**  
**www.newmajestic.com**  
**MADE IN CHINA**



Clase II, doble aislamiento



Logo RAEE (residuos de aparatos eléctricos y electrónicos)



## PRECAUCIONES DE SEGURIDAD

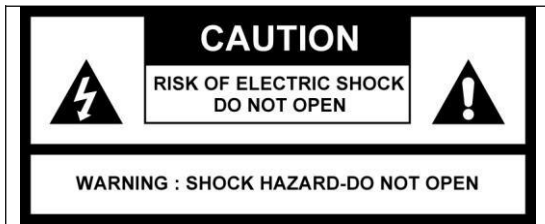

### **FLECHA DENTRO DE UN TRIÁNGULO EQUILÁTERO:**

Este símbolo advierte al usuario de la presencia, dentro del aparato, de voltaje peligroso no aislado susceptible de provocar un cortocircuito y constituir un peligro para las personas.



**PUNTO EXCLAMATIVO:** Este símbolo advierte al usuario de que acuda a personal de servicio cualificado/autorizado para reemplazar cualquier componente.

### PELIGRO

Presencia de radiaciones láser invisibles al abrir. Evite la exposición directa a las radiaciones.

**SEGURIDAD LÁSER:** Este aparato utiliza láser. Solo se permite abrir el aparato a personal de servicio cualificado.

**ATENCIÓN: EL USO DE MANDOS Y PRESTACIONES DIFERENTES DE LOS INDICADOS PODRÍA SER PELIGROSO DEBIDO A LA EXPOSICIÓN A LAS RADIACIONES.**

Las etiquetas reproducidas a continuación están fijadas en la parte trasera del aparato e indican la presencia de rayo láser.

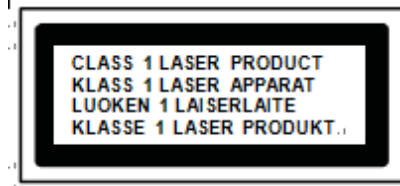

### **ETIQUETA DE INFORMACIÓN SOBRE RADIACIONES:**

La etiqueta se encuentra dentro del aparato. Como se indica en la ilustración, el aparato contiene una radiación láser conforme al límite del producto láser de clase 1.

Se recomienda leer atentamente el manual de instrucciones antes de utilizar el aparato.

## INSTRUCCIONES DE SEGURIDAD

1. **LEER LAS INSTRUCCIONES** - Leer las instrucciones de funcionamiento antes de usar el aparato.
2. **CONSERVAR LAS INSTRUCCIONES** - Conservar este manual de instrucciones para toda consulta futura.
3. **PRESTAR ATENCIÓN A LAS INSTRUCCIONES** - Observar atentamente todas las advertencias e instrucciones de funcionamiento.
4. **SEGUIR LAS INSTRUCCIONES** - Seguir escrupulosamente todas las instrucciones de funcionamiento.
5. **AGUA Y HUMEDAD** - El aparato no debe utilizarse a proximidad del agua, por ejemplo cerca de una bañera, un lavabo, un fregadero de cocina, una piscina o una superficie húmeda.
6. **LIMPIEZA** - Limpie siempre el aparato con un paño suave y seco.
7. **VENTILACIÓN** - El aparato debe colocarse de forma que su posición no interfiera con su buena ventilación. El aparato no debe colocarse sobre una cama, un sofá, una alfombra u otra superficie similar que pueda obstruir las aperturas de ventilación, en una biblioteca demasiado cerrada, ya que estas superficies podrían impedir la ventilación normal del aparato. No coloque el aparato sobre un radiador u otra fuente de calor.
8. **CALOR** - El aparato debe mantenerse alejado de fuentes de calor excesivo como un radiador, una estufa u otro aparato (en particular los amplificadores) productor de calor.
9. **ALIMENTACIÓN** - El aparato debe conectarse a una fuente de alimentación del tipo descrito en este manual de instrucciones o conforme con las indicaciones de la etiqueta que se encuentra en la parte trasera del aparato.
10. **CAÍDA DE LÍQUIDOS Y OBJETOS** - Preste especialmente atención a que ningún objeto o líquido penetre dentro del aparato a través de las ranuras.
11. **PETICIÓN DE ASISTENCIA** - No intente abrir el aparato usted solo, podría exponerse a radiaciones láser peligrosas. Diríjase únicamente a un personal de servicio autorizado.
12. **ASISTENCIA** - Para cualquier tipo de servicio diferente de los descritos anteriormente, el usuario debe acudir a personal de servicio cualificado y autorizado.

### ANTES DE CUALQUIER OPERACIÓN

#### Notas sobre DISCOS COMPACTOS

Es posible que el aparato no pueda leer discos sucios, estropeados o rayados. Para un funcionamiento correcto, se recomienda utilizar:

- a. Discos compactos recomendados: utilice únicamente CD con la marca indicada:
- b. Utilizar el CD con señal de audio digital.



#### Para establecer un nivel de seguridad:

- Ajuste el volumen a un nivel bajo
- Suba suavemente el volumen hasta que pueda oír distinta y agradablemente, sin distorsión.

**POSICIÓN DE LOS DISPOSITIVOS DE MANDO**

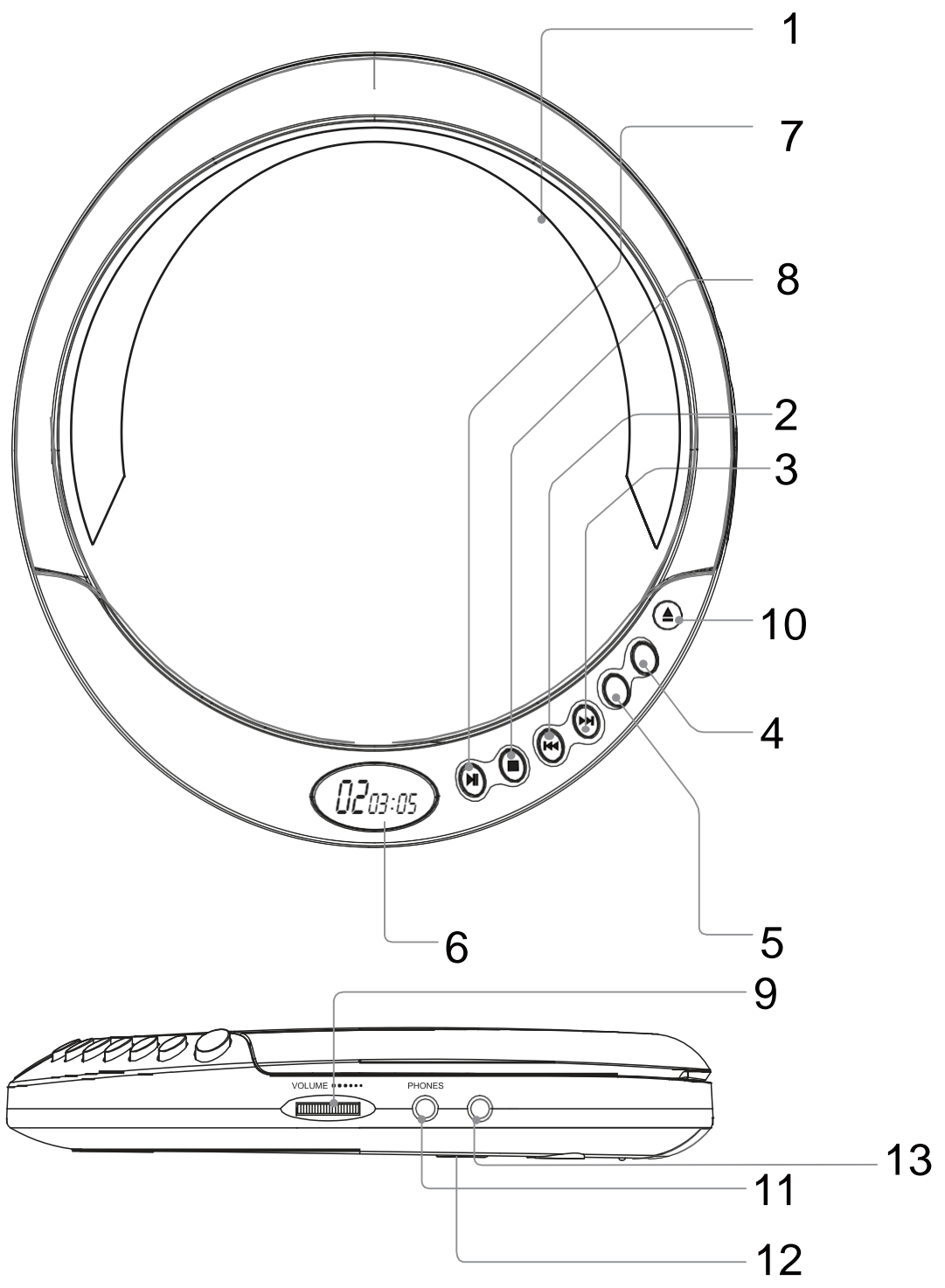

1. Compartimento CD
2. Tecla SALTO/BÚSQUEDA pista (-) ◀◀
3. Tecla SALTO/BÚSQUEDA pista (+) ▶▶
4. Tecla M (Mode)
5. Tecla P (Program) / +10
6. Display LCD
7. Tecla PLAY/PAUSE ▶ ||
8. Tecla STOP ■
9. Mando de VOLUMEN
10. Tecla de apertura del compartimento de CD ▲
11. Toma AURICULARES
12. Compartimento para pilas
13. Toma de alimentación externa jack de 3,5 mm

## ALIMENTACIÓN

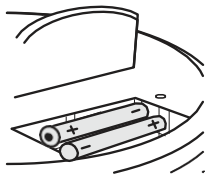

El aparato funciona con dos pilas 1,5V AA que se instalan o se reemplazan de la manera siguiente:

1. Deslice la tapa para abrir el compartimento de pilas situado debajo del aparato.
2. Introduzca 2 pilas de tipo AA (no incluidas) respetando la polaridad indicada dentro del compartimento. Se recomienda utilizar baterías alcalinas con una duración de vida más larga.
3. Vuelva a cerrar la tapa del compartimento de pilas.

### PRECAUCIONES SOBRE LAS PILAS

Cuando utilice las pilas con el aparato, observe las precauciones siguientes: 1. Utilice únicamente pilas del tipo y del tamaño indicados.

2. Tenga cuidado de respetar la polaridad correcta al insertar las pilas, siga las indicaciones presentes dentro del compartimento. Pilas colocadas al revés podrían ocasionar daños al aparato.

3. No mezcle pilas diferentes (por ejemplo pilas alcalinas con pilas zinc carbono), ni pilas usadas con pilas nuevas.

4. Si las pilas que están dentro del aparato están usadas o si el aparato mismo no se utiliza durante largo tiempo, retire las pilas para evitar posibles daños causados por una pérdida de líquido de las pilas.

5. No intente recargar pilas no extraíbles, podrían recalentarse o explotar. 6. No arroje las pilas al fuego, podrían explotar o perder líquido.

7. Limpie los contactos de las pilas antes de instalarlas.

Alimentación externa: conecte un alimentador adaptador (no incluido) AC/DC ( AC 230V 50Hz – DC 5V / 800mA) a la toma jack de 3,5 mm.

## OPERACIONES

### Introducción

1. Conecte los auriculares (incluidos) en la toma de entrada de los auriculares.
2. Presione la tecla Compartimento CD ▲ para abrir el compartimento.
3. Introduzca el disco CD/MP3 en el compartimento de CDs con la etiqueta hacia arriba.
4. Cierre el compartimento CD.
5. Presione la tecla PLAY/PAUSE ► || para encender el aparato e iniciar la reproducción.
6. Gire la perilla del volumen para ajustar el volumen deseado en el nivel de escucha deseado.
7. Durante la reproducción, presione la tecla PLAY/PAUSE ► || para detener momentáneamente la reproducción. Presione nuevamente la misma tecla para reanudar la reproducción normal.
8. Durante la reproducción, presione varias veces la tecla SKIP/SEARCH ►► o ◀◀ para seleccionar una pista específica.
9. Durante la reproducción, presione de manera prolongada la tecla SKIP/SEARCH ►► o ◀◀ para realizar una búsqueda rápida de una sección en particular.
10. Durante la reproducción de un disco MP3, presione o suelte la tecla P/+10 para efectuar un salto de 10 pistas hacia adelante. Si hay varias carpetas en el disco, mantenga presionada la tecla durante 0,5 segundos para iniciar la reproducción de la primera pista contenida en la carpeta siguiente (la función siguiente solo está activa durante la reproducción de discos en formato MP3).
11. Para detener la reproducción, presione una vez la tecla STOP ■.
12. Para apagar el aparato, presione una vez la tecla STOP ■ para detener la reproducción, luego presione una vez más la tecla STOP ■ para apagar el aparato.

#### Nota:

- Si el aparato no reproduce durante 30 segundos aproximadamente, se apaga automáticamente.
- Durante la reproducción, la protección antigolpes se activa automáticamente y aparece el símbolo ESP.

### PROGRAMACIÓN DE LA REPRODUCCIÓN

1. En modo de parada de la lectura, presione la tecla P/+10. Aparece el mensaje 001 P-01.
2. Presione varias veces la tecla SKIP/SEARCH ►► o ◀◀ para seleccionar la pista deseada, luego presione la tecla P/+10 para memorizar.
3. Repita todas las fases hasta que todas las pistas estén memorizadas en el aparato. Nota:
  - Cada pista puede programarse más de una vez.
  - Durante la reproducción de un CD audio, se puede programar hasta un total de 20 pistas.
  - Durante la reproducción de un disco MP3, se puede programar hasta un total de 90 pistas.
4. Presione la tecla PLAY/PAUSE ► || para iniciar la reproducción programada.
5. Para detener la reproducción, presione la tecla STOP ■, la programación se borra.

## REPETICIÓN DE LA REPRODUCCIÓN

Disco CD Audio:

1. Durante la reproducción, presione una vez la tecla M, aparece el mensaje REP 1. La pista actual es reproducida en continuo hasta que se presione la tecla STOP ■.
2. Durante la reproducción, presione dos veces la tecla M, aparece el mensaje REP ALL. Todas las pistas contenidas en el disco son reproducidas en continuo hasta que se presione la tecla STOP ■.
3. Durante la reproducción, presione tres veces la tecla M, aparece el mensaje RND. Todas las pistas contenidas en el disco son reproducidas de manera aleatoria hasta que se presione la tecla STOP ■.
4. Durante la reproducción, presione cuatro veces la tecla M, aparece el mensaje INTRO. El aparato reproduce los 10 primeros segundos de cada pista hasta que se presiona la tecla STOP ■.

Disco MP3:

1. Durante la reproducción, presione una vez la tecla M, aparece el mensaje REP 1. La pista actual es reproducida en continuo hasta que se presione la tecla STOP ■.
2. Durante la reproducción, presione dos veces la tecla M, aparece el mensaje REP ALL. Todas las pistas contenidas en el disco MP3 son reproducidas en continuo hasta que se presione la tecla STOP ■.
3. Durante la reproducción, presione tres veces la tecla M, aparece el mensaje REP DIR. Todas las pistas contenidas en la carpeta serán reproducidas de forma repetida hasta que se presione la tecla STOP ■.
4. Durante la reproducción, presione cuatro veces la tecla M, aparece el mensaje RND. Todas las pistas contenidas en el disco MP3 son reproducidas de manera aleatoria hasta que se presione la tecla STOP ■.
5. Durante la reproducción, presione cinco veces la tecla M, aparece el mensaje INTRO. El aparato reproduce los 10 primeros segundos de cada pista hasta que se presiona la tecla STOP ■.

## CUIDADO Y MANTENIMIENTO

### Cuidado de los discos compacto:

Trate los discos con cuidado. Manéjelos teniéndolos por los bordes y evite el contacto de los dedos con la superficie.

No aplique pegatinas, etiquetas u otros elementos sobre la etiqueta del disco compacto.

Limpie periódicamente los discos con un paño suave y seco. No utilice detergente ni sustancias abrasivas para limpiar el disco. Si fuera necesario, utilice únicamente un kit adaptado para limpiar discos. Si el disco salta, significa que está probablemente sucio o estropeado (rayado). Limpie el disco partiendo del centro hacia el borde, nunca realizando un movimiento circular.

El aparato ha sido diseñado exclusivamente para ser utilizado con discos que lleven el símbolo



Discos de otro tipo podrían no ser conformes o no funcionar correctamente.

Conserve los discos en sus estuches de protección.

No exponga los discos a la luz solar directa, a la humedad, a temperaturas elevadas, al polvo, etc.

Una exposición prolongada a temperaturas extremas puede dañar el disco compacto.

No pegue ni escriba nada sobre la superficie del disco. Los instrumentos puntiagudos o la tinta podrían dañar la superficie.

## GUÍA PARA LA SOLUCIÓN DE PROBLEMAS

SÍNTOMA	CAUSA	SOLUCIÓN
El aparato no se enciende.	Pilas desgastadas o agotadas	Sustituir las pilas
	Las pilas no han sido colocadas correctamente	Introduzca las pilas correctamente

El disco no es reproducido	El compartimento CD no se cierra	Cierre el compartimento CD
	El disco ha sido introducido de manera incorrecta	Introduzca correctamente el disco
	El disco está sucio o defectuoso Presencia de condensación sobre el disco	Intente con otro disco Limpiar el disco con un paño suave
No sale ningún sonido de los auriculares	Los auriculares no han sido conectados correctamente.	Volver a conectar el cable de auriculares correctamente
	La perilla de VOLUMEN está ajustada al mínimo	Subir el volumen Sustituir las pilas
	Las pilas están desgastadas	Intente con otro disco
	El disco está defectuoso	
Reproducción errónea	El disco está sucio o defectuoso.	Limpiar el disco o reemplazarlo.

## ESPECIFICACIONES TÉCNICAS GENERALES

**Alimentación: DC 3V, 2 pilas de 1,5V AA (no incluidas)**

**Toma Alimentador externo AC/DC (AC 230V-50Hz DC 5V / 800mA) (alimentador no incluido)**

**ESP (Protección antigolpes): aproximadamente 40 segundos para CD Audio**

**aproximadamente 100 segundos para**

**disco MP3 Reproduce discos CD audioMP3 - WMA**

Las especificaciones pueden estar sujetas a cambios sin previo aviso.

Accesorios incluidos:

1 x auriculares

1 x manual de instrucciones