

MAJESTIC

LED-FERNSEHER 32 "HD READY
DIGITAL-TERRESTRISCHER UND ANALOGER TUNER DVB-T / T2 HD
HD-SATELLITENTUNER DVB-S / S2
WIEDERGABE VON MULTIMEDIA-INHALTEN ÜBER USB
KOMPATIBEL MIT MODUL CI + HD CAM

MODELL: TVD 232/S2 LED



BEDIENUNGSANLEITUNG



Lesen Sie diese Bedienungsanleitung aufmerksam
und bewahren Sie sie sorgfältig auf.



HINWEISE

SICHERHEITSHINWEISE



HINWEIS - ZUR MINDERUNG DER GEFAHR VON BRÄNDEN, STROMSCHLÄGEN ODER

- Das Produkt darf keinen tropfenden oder spritzenden Flüssigkeiten ausgesetzt werden. Außerdem dürfen keine mit Flüssigkeiten gefüllten Gefäße, wie Vasen, auf das Produkt gestellt werden.
- Stellen Sie das Produkt nicht in der Nähe von Wärmequellen wie Heizkörpern, Lüftungsgittern, Öfen oder anderen Geräten (einschließlich Verstärkern) auf, die Wärme erzeugen.
- Reinigen Sie das Produkt nur gemäß den Anweisungen des Herstellers (Einzelheiten finden Sie im Abschnitt „Wartung“). Ziehen Sie den Netzstecker aus der Steckdose an der Wand, bevor Sie das Produkt reinigen.
- Ziehen Sie den Stecker aus der Steckdose, wenn Sie das Produkt längere Zeit nicht verwenden.
- Vermeiden Sie ein Herabfallen von Gegenständen oder Flüssigkeiten auf das Produkt.
- Verlegen Sie die Kabel so, dass sie nicht betreten oder von Gegenständen in der Nähe gequetscht werden können. Achten Sie besonders auf Steckdosen, Steckdosenleisten und die Stellen, an denen Kabel aus dem Produkt austreten.
- Werden die Steckdose oder Steckdosenleisten zum Trennen des Produkts von der Stromversorgung verwendet, müssen diese Geräte immer leicht zugänglich bleiben.
- Verwenden Sie das Produkt nicht unter folgenden Bedingungen:
 - Wenn das Stromversorgungskabel oder der Stecker beschädigt sind.
 - Wenn Flüssigkeit oder Fremdkörper in das Produkt eingedrungen sind.
 - Wenn das Gerät Regen oder Wasser ausgesetzt war.
 - Wenn das Produkt nicht gemäß den Gebrauchsanweisungen funktioniert.
 - Wenn das Produkt fallen gelassen oder auf beliebige Weise beschädigt wurde.
- Versuchen Sie nicht, selbst Reparaturen am Produkt vorzunehmen, sondern bringen Sie das Produkt zur Servicestelle, falls Eingriffe erforderlich sind.
- Überlasten Sie Steckdosen, Verlängerungskabel oder Steckdosenleisten nicht.
- Schließen Sie das Produkt an geerdete Steckdosen an.



HINWEIS - ZUR REDUZIERUNG VON GEFAHREN FÜR DIE PERSON ODER PERSONENSCHÄDEN, SCHÄDEN AM PRODUKT

- Setzen Sie das Produkt keinen starken Stößen, hohen Temperaturen und direkter Sonneneinstrahlung aus.
- Halten Sie das Produkt von magnetischen Gegenständen, Motoren und Transformatoren fern.
- Verwenden Sie es bei schlechtem Wetter nicht im Freien.

VERWENDUNG UND HANDHABUNG DER BATTERIEN DER FERNBEDIENUNG

- Halten Sie Batterien von Kindern und Tieren fern. Nur Erwachsene sollten mit Batterien umgehen.
- Werfen Sie die Batterien nicht ins Feuer und setzen Sie sie keinen Wärmequellen aus.
- Befolgen Sie die Sicherheits- und Gebrauchsanweisungen für die Verwendung der vom Hersteller bereitgestellten Batterien.

ZUBEHÖR

Bedienungsanleitung	1
Fernbedienung	1

Alle in der Bedienungsanleitung enthaltenen Abbildungen dienen als Hilfestellung. Die technischen Daten sollten sich auf das vorhandene Zubehör beziehen.

INHALTSVERZEICHNIS

VOR DEM GEBRAUCH

HINWEISE	1 -2
ZUBEHÖR	2
EIGENSCHAFTEN	4
BESCHREIBUNG	5-6
FERNBEDIENUNG.....	7-8
GEBRAUCH DER FERNBEDIENUNG.....	9
ANFÄNGLICHE ANSCHLÜSSE.....	10-13

GEBRAUCH

ANFÄNGLICHE VORGÄNGE	14-18
HAUPTMENÜ	19-30
ERSTE INSTALLATION	19
MODUS DTV	19-28
MODUS ATV	28
SATELLITEN-MODUS.....	29
MODUS PC/VGA.....	30

EMPFEHLUNGEN

WARTUNG	31
INSTALLATION AN DER WAND.....	31
MONTAGE DER HALTERUNG	32
TECHNISCHE SPEZIFIKEN	33-34
LÖSUNG VON PROBLEMEN	36

EIGENSCHAFTEN

LED-DISPLAY 32" HD READY

HOTEL-FUNKTION

AUTOMATISCHER SUCHLAUF DER FERNSEHSENDER

INTEGRIERTER ANALOGER UND DIGITAL- TERRESTRISCHER TUNER

SATELLITEN-TUNER

ANLEITUNG TV (EPG)

UNTERSTÜTZUNG VON TELETEXT (TELEVIDEO)

Unterstützung der Wiedergabe von multimedialen Dateien über den Eingang USB

MEHRSPRACHIGES MENÜ

FERNBEDIENUNG

**ANSCHLÜSSE: HDMI x2 / VGA / PC AUDIO / AUDIO/VIDEO /
YPBPR / OHRHÖRER / KOAXIAL**

STECKPLATZ für CI + (unterstützt die Wiedergabe von hochauflösenden Inhalten)

EXTERNE ANTENNENBUCHSE (DVB-T / T2 DVB-S / S2)

INTEGRIERTE LAUTSPRECHER

BEDIENFELD

ALLGEMEINE BAUTEILE

HAUPTGERÄT

Vorderansicht

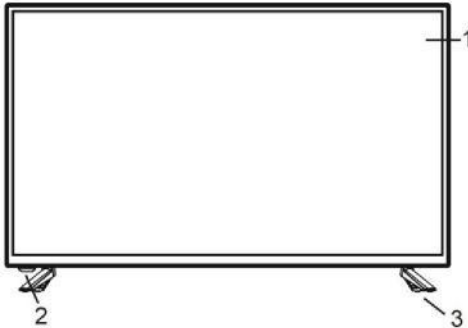

Rückansicht

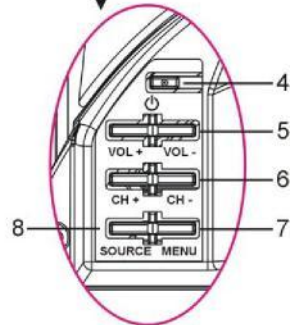
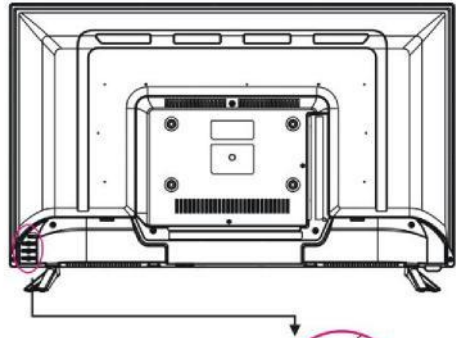

1. LED-Display
2. Fernbedienungssensor / Anzeige
Ein / Aus - Im Standby-Modus leuchtet die Anzeige rot. Wenn der Fernseher eingeschaltet ist, leuchtet das Licht blau.
3. Ständer
4. Ein / Aus-Taste (STANDBY) - Schaltet den Fernseher ein und aus.
5. VOLUME +/- Taste - Zum Erhöhen / Verringern der Lautstärke oder zum Bewegen nach links / rechts.
6. CHANNEL +/- Taste - Zum Auswählen des nächsten / vorherigen Kanals oder zum Bewegen nach unten/oben.
7. MENU-Taste - Zum Aufrufen des Menüs der Einstellungen.
8. Quellen-Taste (SOURCE) - Zur Auswahl der Eingangsquelle.

HAUPTGERÄT

Rückseite des Gerätes

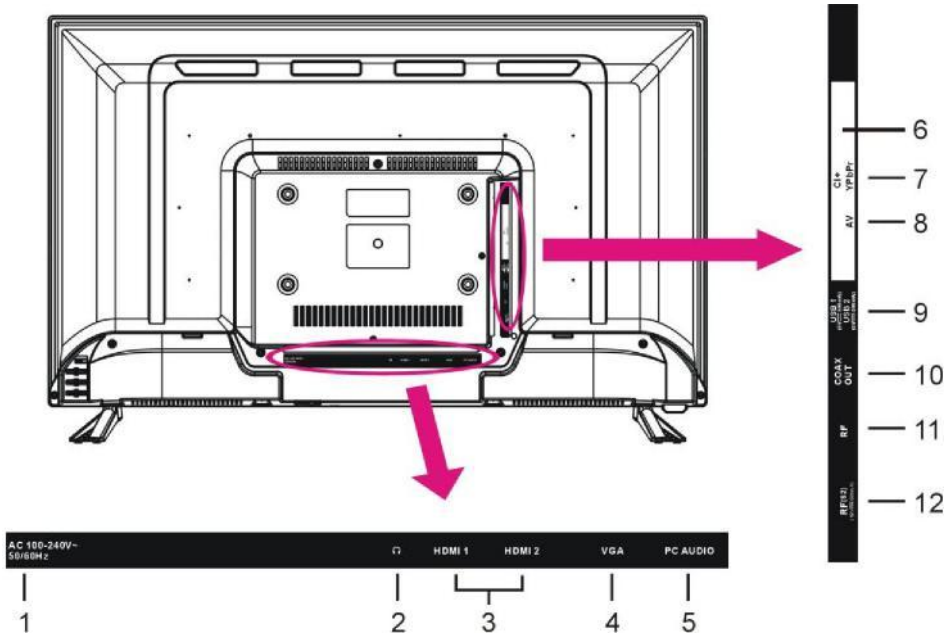

1. Eingang der Stromversorgung
2. Kopfhörerausgang
3. HDMI-Eingänge 1/2 (**Hinweis:** Die Funktion ARC ist nur am Anschluss HDMI 1 aktiv)
4. VGA-Eingang
5. Audio-Eingang AUX-IN
6. Eingang Common Interface (CI+)
7. Eingang Mini YPbPr
8. Eingang Mini AV
9. USB-Anschlüsse
10. Koaxialer Audio-Ausgang
11. Antenneneingang 75 Ohm (DTV \ ATV).
12. Satelliten-Antenneneingang LNB S2 (DVB-S2).

FERNBEDIENUNG

1 Ein/Aus-Taste (STANDBY) Zum Umschalten des Gerätes in den Standby-Modus, erneut betätigen, um das Fernsehgerät einzuschalten.

2 TV/RADIO (DTV)

Umschalten zwischen TV- und Radiokanälen.

3 Rote Taste Teletext-Seiten

4 Grüne Taste Teletext-Seiten

5 Blaue Taste Teletext-Seiten

6 Gelbe Taste Teletext-Seiten

7 FAV

Anzeigen der Lieblingskanäle.

8 TEXT

Anzeige von Teletext.

9 EPG (DTV)

Durchsuchen der digitalen TV-Programme.

10 HOLD

Standbild von Teletext und TV.

11 SUBTITLE

Aktivieren/Deaktivieren der Untertitel.

12 SIZE

Ändern der Größe des Teletext.

13 SUBPAGE

Aufrufen der Unterseiten des Teletext.

14 ASPECT

Wiederholt betätigen, um die gewünschte Bildschirmgröße auszuwählen

15 MEDIA

Direktes Aufrufen des Media-Modus (USB).

16 ►►

Starten/Unterbrechen der Wiedergabe.

17 ►►►

Schneller Vorlauf.

18 ◀◀◀

Schneller Rücklauf.

19 ●

Die Funktion ist bei diesem Modell nicht vorhanden.

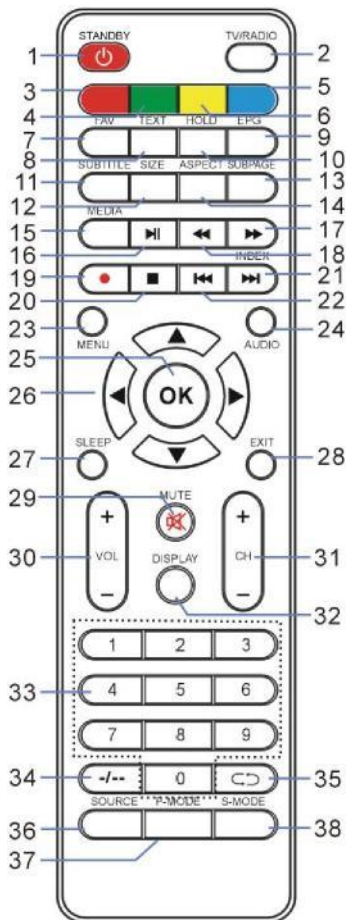

FERNBEDIENUNG

- 20 ■ Zum Unterbrechen der Wiedergabe.
- 21 ►► Wiedergabe der nächsten Datei. **INDEX (DTV)**
Index des Teletext.
- 22 ◀◀ Wiedergabe der vorherigen Datei.
- 23 **MENÜ**
Anzeigen des Hauptmenüs oder Zurückkehren zum vorherigen Menü.
- 24 **AUDIO**
Einrichten des verfügbaren Audio-Modus.
- 25 **OK**
Bestätigen der Auswahl.
- 26 ▲/▼/◀/► Navigationstasten
- 27 **SLEEP**
Einrichten der Ausschaltzeit.
- 28 **EXIT**
Verlassen des Menüs.
- 29 **MUTE**
Stummschalten des Tons.
- 30 **VOL +/-**
Erhöhen/Verringern der Lautstärke.
- 31 **CH +/-**
Anzeige der nächsten/vorherigen Kanäle.
- 32 **DISPLAY**
Anzeigen der verfügbaren Informationen zum Programm.
- 33 **Zifferntasten (0-9)**
Eingabe von Zifferndaten, wie die Kanalnummer.
- 34 -/--
Eingabe von Zifferndaten mit einer, zwei, drei oder vier Ziffern.
- 35 ◀◀
Zurückschalten zum vorherigen Kanal.
- 36 **SOURCE**
Auswahl der Eingangsquelle.
- 37 **P-MODE**
Wechseln zwischen den Bild-Modi.
- 38 **S-MODE**
Wechseln zwischen den Klang-Modi.

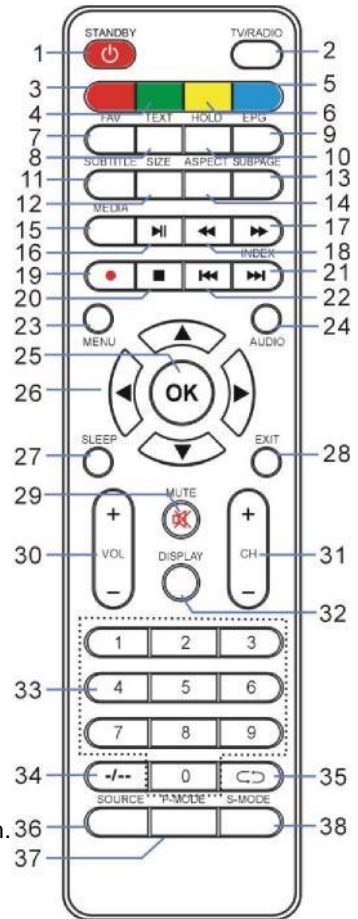

GEBRAUCH DER FERNBEDIENUNG

EINLEGEN DER BATTERIEN

Legen Sie die Batterien, wie in der Abbildung gezeigt, ein. Stellen Sie sicher, dass sie korrekt mit der im Batteriefach angegebenen Polarität eingelegt wurden (Abb. 1).

DAUER DER BATTERIEN

- Batterien halten normalerweise ein Jahr, obwohl dies davon abhängt, wie stark die Fernbedienung benutzt wird.
- Wechseln Sie die Batterien, wenn die Fernbedienung auch in der Nähe des Geräts nicht funktioniert.
- Verwenden Sie zwei Batterien vom Typ 1,5V "AAA"

HINWEISE:

- Lassen Sie die Fernbedienung nicht fallen und schützen Sie sie vor Stößen. Sie könnte beschädigt werden und nicht funktionieren.
- Entfernen Sie die Batterien, wenn Sie die Fernbedienung längere Zeit nicht benutzen.

GEBRAUCH DER FERNBEDIENUNG

Richten Sie die Fernbedienung aus einer Entfernung von nicht mehr als 6 Metern und in einem Winkel von etwa 60° von der Vorderseite des Geräts auf das Gerät (Abb. 2).

HINWEISE:

- Der Betriebsabstand kann je nach Helligkeit des Raumes variieren.
- Richten Sie kein direktes Licht auf den Sensor der Fernbedienung.
- Stellen Sie keine Hindernisse zwischen Fernbedienung und Sensor auf.
- Verwenden Sie diese Fernbedienung nicht, während Sie gleichzeitig die Fernbedienung eines anderen Geräts verwenden.

Abb. 1

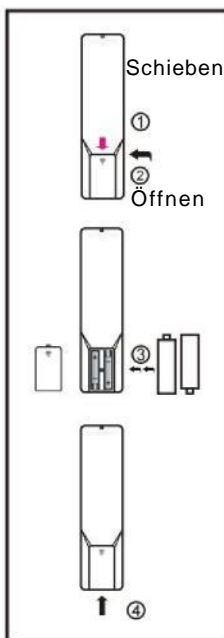

Betätigen

Abb. 2

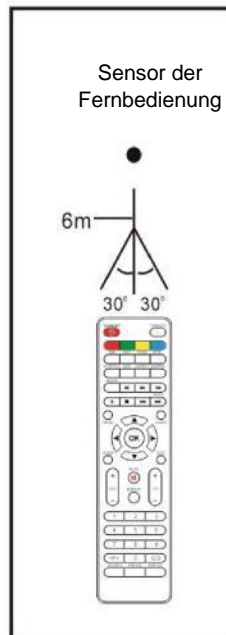

ANFÄNGLICHE ANSCHLÜSSE

- Stellen Sie sicher, dass keine Kabel an das Hauptgerät angeschlossen sind, bevor Sie die Stromquelle anschließen.
- Lesen Sie vor dem Anschluss weiterer Geräte sorgfältig die Bedienungsanleitung.

ANSCHLUSS AN DIE STECKDOSE

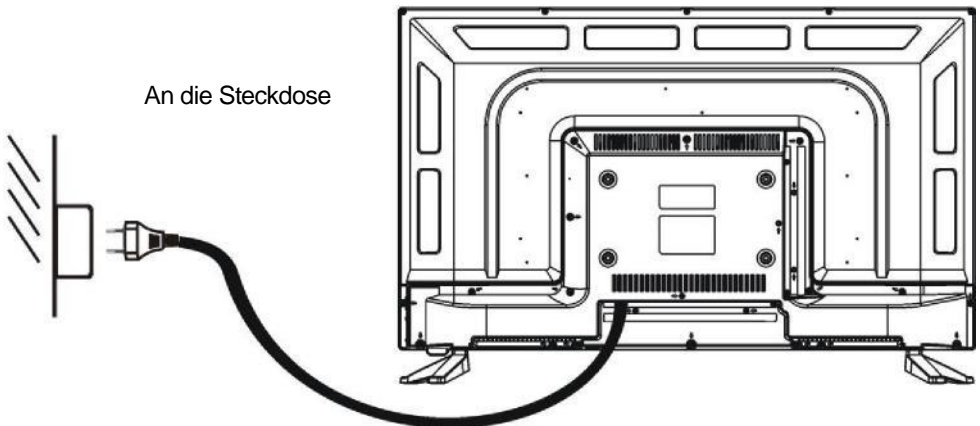

ANSCHLUSS EINER EXTERNEN ANTENNE AN DAS GERÄT

Installieren Sie eine externe Antenne für einen besseren Empfang über die Antennenbuchse.

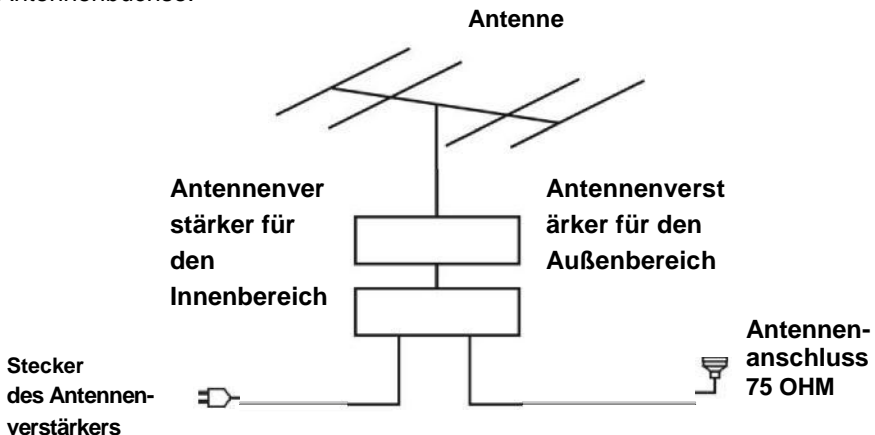

HDMI-ANSCHLUSS

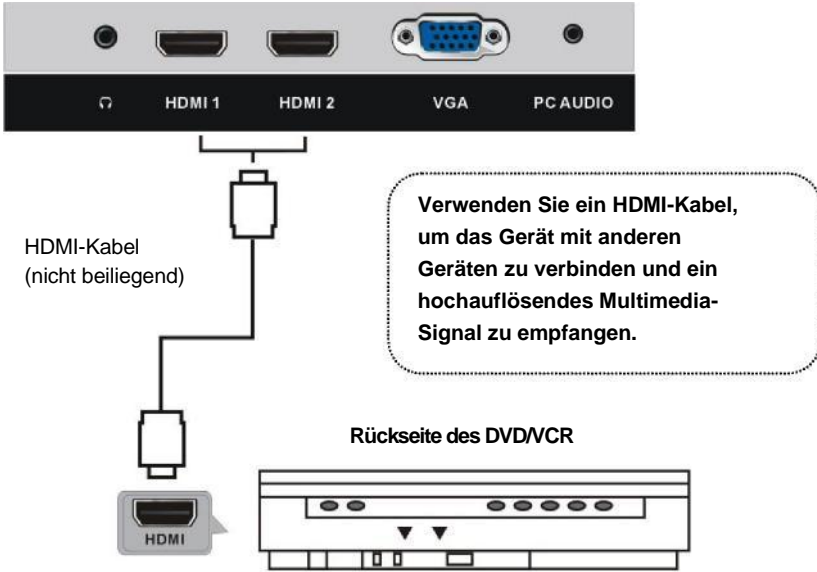

PC/VGA-ANSCHLUSS

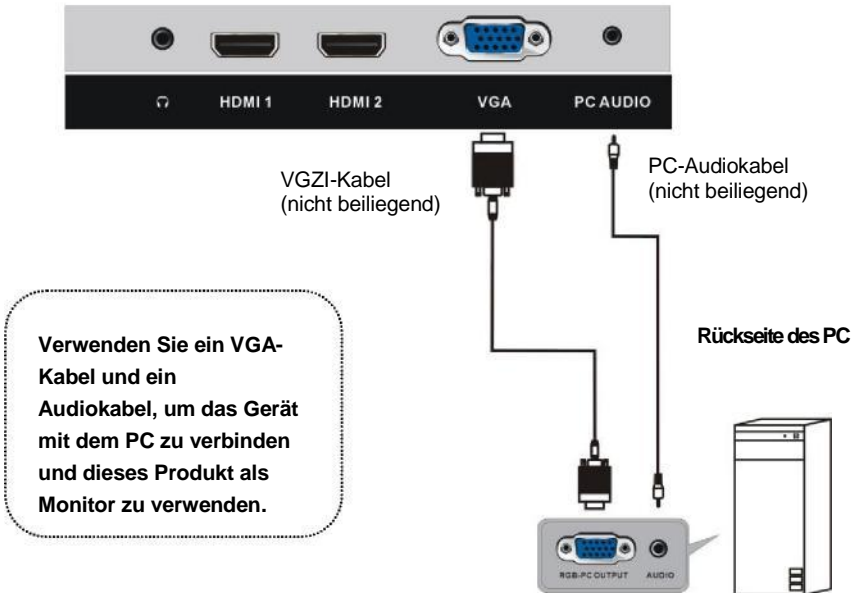

AV-ANSCHLUSS



AV-Kabel (nicht
beiliegend)

Verwenden Sie für die grundlegende
Verbindung das Composite-
Audiokabel LI / RE (weiß / rot) und
CVBS (gelb), um das Gerät an andere
Geräte anzuschließen

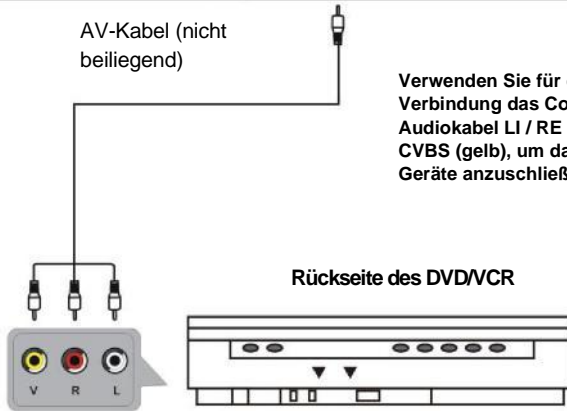

YPBPR-ANSCHLUSS



Audio-Kabel (nicht
beiliegend)

YPbPr-Kabel
(nicht beiliegend)

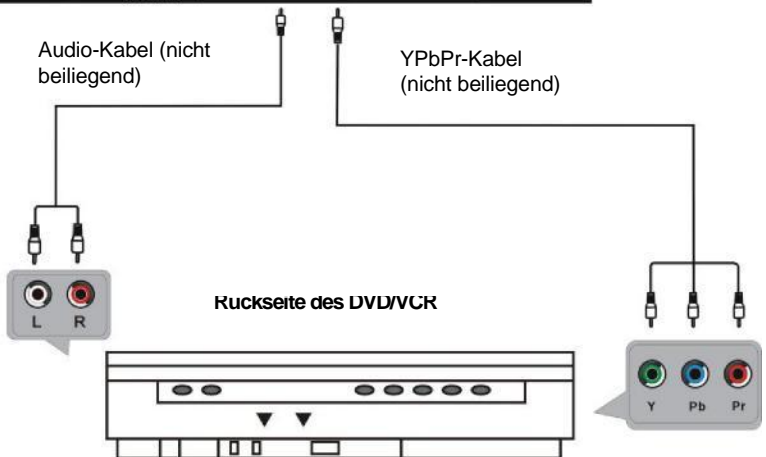

KOAXIAL-ANSCHLUSS



Verwenden Sie ein Koaxialkabel, um das Gerät über den Koaxialausgang des Audiosignals mit dem Verstärker oder anderen Audiogeräten zu verbinden.
Kabel nicht mitgeliefert

USB-ANSCHLUSS

Schließen Sie ein USB-Speichergerät zur Wiedergabe multimedialer Dateien an USB-Eingang an.

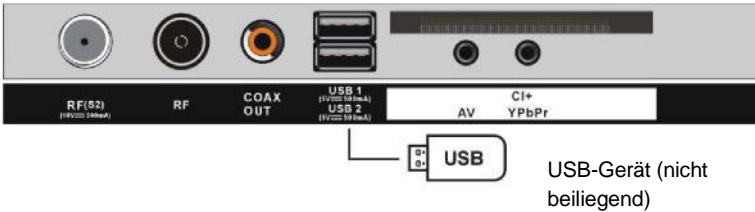

USB-Gerät (nicht beiliegend)

EINSETZEN DER COMMON INTERFACE-KARTE

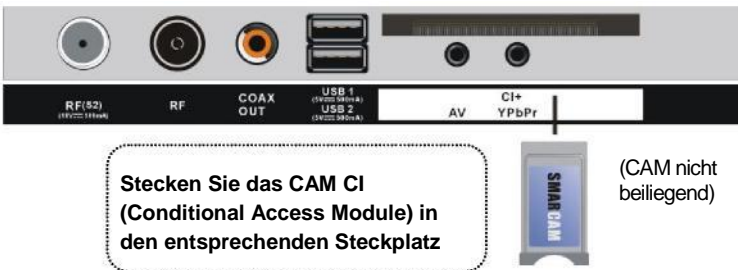

Stecken Sie das CAM CI (Conditional Access Module) in den entsprechenden Steckplatz

(CAM nicht beiliegend)

ANSCHLUSS DER KOPFHÖRER



Kopfhörer-Kabel (nicht beiliegend)

Stellen Sie sicher, dass alle Geräte und das Netzteil richtig angeschlossen sind und das Gerät ist vor der Verwendung richtig eingestellt wurde.

GRUNDFUNKTIONEN

- Drücken Sie die *STANDBY*-Taste am Gerät oder auf der Fernbedienung, um das Gerät einzuschalten (die Anzeige leuchtet blau). Betätigen Sie die Taste erneut, um das Gerät im *Standby-Modus* auszuschalten (Anzeige leuchtet rot). Betätigen Sie die Taste *SOURCE* am Gerät oder an der Fernbedienung, um das Gerät in den *Modus DTV oder ATV* zu schalten.

AUSWAHL DES GEWÜNSCHTEN KANALS

1. Betätigen Sie die Taste CH+, um den nächsten Kanal anzuzeigen.
2. Betätigen Sie die Taste CH-, um den vorherigen Kanal anzuzeigen.
3. Drücken Sie die Zifferntasten auf der Fernbedienung, um den gewünschten Kanal direkt anzuzeigen.

HINWEIS: Drücken Sie wiederholt die Taste -/-, um ein-, zwei-, drei- und vierstellige Zahlen einzugeben.

REGELUNG DER LAUTSTÄRKE

- Betätigen Sie VOL+ oder VOL-, um die Lautstärke einzustellen. Skala: 0-100.

FUNKTION MUTE

- Betätigen Sie die Taste MUTE, um den Ton stummzuschalten, und drücken Sie sie erneut, um den Ton wieder zu aktivieren.

AUSWAHL DER QUELLE

- Betätigen Sie die Taste SOURCE auf der Fernbedienung, um die verfügbaren Quellen anzuzeigen.

- Drücken Sie dann die Navigationstaste NACH OBEN oder NACH UNTEN, um die gewünschte Quelle auszuwählen

Betätigen Sie die Taste OK zum Bestätigen der Auswahl.

Verfügbare Quellen: Satellit, DTV, ATV, AV, YPBPR, HDMI 1/2, PC, USB.

MULTI-AUDIO

- Drücken Sie die Taste AUDIO auf der Fernbedienung und die Navigationstasten nach oben/nach unten, um die verfügbare Audiosprache auszuwählen.

Hinweis: Stellen Sie zum Aktivieren dieser Funktion sicher, dass der angezeigte Kanal mehrere Audiosprachen unterstützt.

DISPLAYINFORMATION

- Betätigen Sie die Taste DISPLAY auf der Fernbedienung, um die Informationen des Kanals anzuzeigen.

EPG (ELEKTRONISCHER PROGRAMMFÜHRER)(nur im Modus DTV)

- Betätigen Sie die EPG-Taste auf der Fernbedienung, um den elektronischen Programmführer anzuzeigen

7 Day TV GUIDE			
9:15 - 10:00 20 Jun 2015			
Presented by Ximo Rovira, the most spectacular and shocking videos of the TV. Tit: Total Impact			
20 Jun 2015 09:25		20 Jun 2015	
800 The Hits	09:15 - 10:00	Hot Hits Non Stop	Now
801 13 TV	10:00 - 11:40	Hit Chart - Most selected of today	Next
802 Europe FM	11:40 - 15:20	Flash Box	
803 Europe FM	15:20 - 19:55	Mashed Hits	
804 Sports	19:55 - 22:30	The Hitlist - on demand	
805 News			
806 Travel			

- Drücken Sie die Navigationstasten nach oben/nach unten, um Ihren Lieblingskanal auszuwählen.

- Drücken Sie die linke / rechte Navigationstaste, um zwischen der linken und rechten Spalte umzuschalten.

Wenn ein Programm markiert ist (der Cursor wird in die rechte Spalte bewegt): -

Betätigen Sie die GELBE Taste, um den Vortag aufzurufen. - Betätigen Sie die BLAUE Taste, um auf den nächsten Tag aufzurufen.

FAVORITEN-LISTE

Beim Ansehen digitaler DTV-Programme

- Betätigen Sie die Taste FAV auf der Fernbedienung, um das Menü Favoriten-Liste anzuzeigen.

- Drücken Sie dann die Navigationstaste NACH OBEN oder NACH UNTEN, um den gewünschten Kanal auszuwählen.

- Betätigen Sie die Taste OK zum Bestätigen der Auswahl.

Hinweis:

- Verwenden Sie das Menü „TV> Channel Manager“, um der Favoriten-Liste einen Kanal hinzuzufügen, und betätigen Sie die



SCHNELLE AUSWAHL

Beim Ansehen digitaler DTV-Programme

- Betätigen Sie die Taste OK auf der Fernbedienung, um die Seite Liste der Kanäle aufzurufen.
- Betätigen Sie die Navigationstasten RECHTS oder LINKS, um eine der verschiedenen Gruppen auszuwählen (DTV, Radio oder alle).
- Betätigen Sie dann die Navigationstasten nach oben oder nach unten, um den gewünschten Kanal auszuwählen.
- Betätigen Sie die Taste OK zum Bestätigen der Auswahl.

TELETEXT

- Betätigen Sie die Taste TEXT auf der Fernbedienung, um das Menü Teletext aufzurufen. Betätigen Sie sie erneut, um die Teletext-Funktion zu verlassen.



TV/RADIO (DTV)

- Betätigen Sie die Taste TV / RADIO auf der Fernbedienung, um zwischen TV- und Radiokanälen umzuschalten (nur DTV).

UNTERTITEL

- Betätigen Sie die Taste SUBTITLE auf der Fernbedienung, um die gewünschten Untertitel auszuwählen. **Hinweis:** Stellen Sie zum Aktivieren dieser Funktion sicher, dass der angezeigte Kanal mehrere Untertitel unterstützt.

WIEDERGABE VON MULTIMEDIA-DATEIEN (USB-EINGANG)

Stecken Sie ein kompatibles USB-Speichergerät in den entsprechenden Eingang.

- Betätigen Sie die Taste SOURCE am Gerät oder an der Fernbedienung, um das Gerät in den USB-Modus zu versetzen, oder betätigen Sie die Taste MEDIA an der Fernbedienung.
- Verwenden Sie die Navigationstasten auf der Fernbedienung, um die wiederzugebende Datei auszuwählen, drücken Sie die Taste OK, um die Auswahl zu bestätigen, und dann die Taste PLAY, um die ausgewählte Datei zu starten. Wiederholen Sie den Vorgang zur Auswahl/Abwahl neuer Dateien.

Betätigen Sie die Taste EXIT, um zur vorherigen Seite des Menüs zurückzukehren.

HINWEIS: Weitere Informationen zu den Dateien, die über das MEDIA-Menü abgespielt werden können, finden Sie in den technischen Daten dieser Bedienungsanleitung.

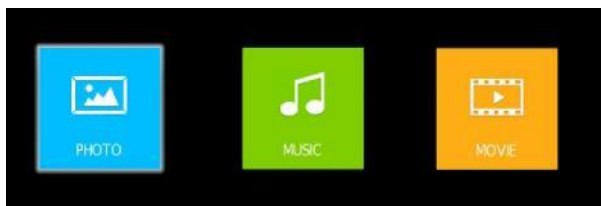

1. Bilder

- Betätigen Sie die Navigationstaste links / rechts, um Bilder im Hauptmenü auszuwählen und bestätigen Sie dann durch Betätigen von OK.
- Verwenden Sie die Navigationstasten, um das gewünschte Verzeichnis oder die gewünschte Datei auszuwählen.
- Drücken Sie die rote Taste, um die ausgewählte Datei zu löschen: Ja löschen; Nein zum Abbrechen des Vorgangs.
- Verwenden Sie die Navigationstasten, um eine Datei auszuwählen, und drücken Sie OK, um sie zur Wiedergabeliste hinzuzufügen.
- Betätigen Sie >||, um mit der Wiedergabe zu beginnen.
- Drücken Sie DISPLAY, um die Informationsleiste aufzurufen, wählen Sie mit den Navigationstasten die gewünschte Option aus und bestätigen Sie mit OK.



- Betätigen Sie die Taste EXIT zum Verdecken der Leiste.

2. Musik

- Betätigen Sie die Navigationstasten links / rechts, um Musik aus dem Hauptmenü auszuwählen und betätigen Sie zum Bestätigen OK.
- Verwenden Sie die Navigationstasten, um die gewünschte Datei oder das Verzeichnis auszuwählen.
- Drücken Sie die rote Taste, um die ausgewählte Datei zu löschen: Ja löschen; Nein zum Abbrechen des Vorgangs.
- Verwenden Sie die Navigationstasten, um eine Datei auszuwählen, und drücken Sie OK, um sie zur Wiedergabeliste hinzuzufügen.
- Betätigen Sie >||, um mit der Wiedergabe zu beginnen.

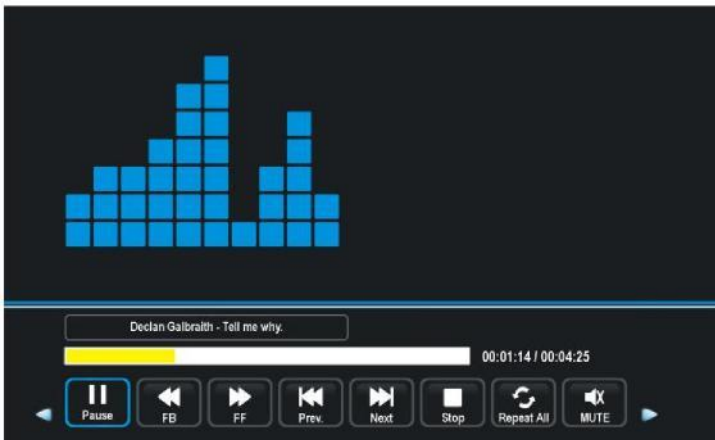

- Betätigen Sie die Navigationstasten, um die bevorzugte Option in der Symbolleiste auszuwählen, und drücken Sie die Taste OK, um die Auswahl zu bestätigen.
- Betätigen Sie EXIT zum Zurückschalten.

3. Video

- Betätigen Sie die Navigationstasten links / rechts, um Musik aus dem Hauptmenü auszuwählen, und betätigen Sie dann OK, um das Menü aufzurufen.
 - Verwenden Sie die Navigationstasten, um eine Datei oder ein Verzeichnis auszuwählen.
 - Drücken Sie die rote Taste, um die ausgewählte Datei zu löschen: Ja löschen; Nein zum Abbrechen des Vorgangs.
 - Verwenden Sie die Navigationstasten, um eine Datei auszuwählen, und drücken Sie OK, um sie zur Wiedergabeliste hinzuzufügen.
 - Betätigen Sie >||, um mit der Wiedergabe zu beginnen.
- Drücken Sie DISPLAY, um die Funktionsleiste aufzurufen, verwenden Sie die Navigationstasten zur Auswahl der gewünschten Option und bestätigen Sie mit OK.



- Betätigen Sie EXIT zum Zurückschalten.

HAUPTMENÜ

- Das Gerät verfügt über verschiedene Menüs. Sobald die anfänglichen Einstellungen eingegeben wurden, werden diese bis zu ihrer Änderung gespeichert und das Gerät arbeitet immer mit den gleichen Einstellungen.
- Die Einstellungen bleiben auch dann gespeichert, wenn Sie das Gerät in den Standby-Modus versetzen.

Grundlegende Vorgehensweisen für die anfänglichen Einstellungen

Betätigen Sie die Taste MENU auf der Fernbedienung, um das Hauptmenü anzuzeigen.

- Drücken Sie die Navigationstaste NACH OBEN oder NACH UNTEN, um die Untermenüs auszuwählen.
- Betätigen Sie die Taste OK oder die Navigationstaste RECHTS, um das Untermenü aufzurufen.
- Betätigen Sie die Navigationstasten NACH OBEN oder NACH UNTEN, um die Option zu wählen, die Sie einstellen möchten.
- Betätigen Sie die Taste MENU, um zum vorherigen Menü zurück zu schalten.
- Betätigen Sie die Taste EXIT, um das Menü zu verlassen.

Erste Installation

- Schließen Sie das Fernsehgerät an die Stromquelle an und schalten Sie es ein.

Wird das Fernsehgerät zum ersten Mal eingeschaltet, wird das Menü Erstinstallation angezeigt.

- Betätigen Sie die Navigationstasten nach oben / nach unten, um die Auswahl zu verschieben.
- Betätigen Sie die Navigationstaste links / rechts, um eine Option auszuwählen.

Sprache: wählen Sie die für das Menü gewünschte Sprache. Land: Wählen Sie das Land aus, in dem Sie sich befinden. Sollten Sie es in der Liste nicht finden können, wählen Sie Andere.

Energy-Modus: Wählen Sie den Home- oder Shop-Modus. Einstellung der Abstimmung:

- Drücken Sie nach Abschluss der vorherigen Auswahlvorgänge die Taste OK, um das Menü Einstellungen anzuzeigen.
- Wählen Sie die Abstimmungsoptionen mit den Navigationstasten aus und betätigen Sie die Taste OK.

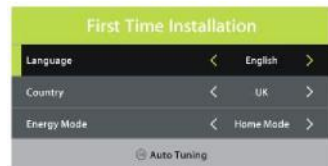

HINWEIS: Die Option Digital Type kann nur im DVB-C-Modus eingestellt werden..

DTV-MODUS

Betätigen Sie die Taste SOURCE am Gerät oder an der Fernbedienung, um das Gerät in den Modus DTV zu schalten.

1. KANAL



1.1 Menü TV

- Betätigen Sie die Taste OK oder die rechte Navigationstaste.
- Verwenden Sie die Navigationstasten, um DVB-T oder DVB-C auszuwählen.



1.2 Automatischer Suchlauf

- Betätigen Sie die Taste OK oder die rechte Navigationstaste, um das Untermenü aufzurufen.
- Betätigen Sie dann die Navigationstasten, um Land, Tuning-Typ und LCN (automatische Kanalsortierung) auszuwählen.
Hinweis: Der Scan-Typ und andere Optionen können nur in DVB-C eingestellt werden.
- Wählen Sie OK und bestätigen Sie, um den automatischen Suchlauf zu starten.

1.1.3 Manuelle ATV-Suche (nur für analoge Kanäle, die in Italien nicht mehr aktiv sind)

- Betätigen Sie die Taste OK oder die rechte Navigationstaste, um das Untermenü aufzurufen.



Aktueller Kanal: zur Auswahl des aktuellen Kanals.

Farbsystem: zur Auswahl des bevorzugten Farbsystems.

Audiosystem: zur Auswahl des bevorzugten Audiosystems.

Feinabstimmung: Feinabstimmung der Frequenz.

AFC: Aktivieren/Deaktivieren der automatischen Frequenzsteuerung

Suche: Starten der Suche nach den verfügbaren Kanälen.

Ist das Signal DVB-T:

1.4 Manuelle DTV-Suche

- Betätigen Sie die Taste OK oder die rechte Navigationstaste, um das Untermenü aufzurufen. Drücken Sie dann die Navigationstaste nach oben/nach unten, um die gewünschte Kanalnummer auszuwählen. Starten Sie die Suche durch Betätigen der Taste OK.



Ist die Antenne DVB-C:

1.4 Manuelle ADTV-Suche

- Betätigen Sie die Taste OK oder rechte Navigationstaste, um das Untermenü aufzurufen und Frequenz, Symbol sowie QAM-Typ anzupassen. - Betätigen Sie dann die Taste OK zum Beginnen der Suche.



1.5 Verwaltung der Sender

- Betätigen Sie OK oder die rechte Navigationstaste, um das Menü Verwaltung der Sender zu wählen.
- Betätigen Sie die Navigationstasten nach oben / nach unten, um den gewünschten Kanal auszuwählen.
- Betätigen Sie die rote Taste auf der Fernbedienung, um den hervorgehobenen Kanal zu löschen.
- Betätigen Sie die gelbe Taste auf der Fernbedienung, um den Verschiebemodus aufzurufen. Verwenden Sie die Tasten nach oben / nach unten, um Ihre bevorzugte Position auszuwählen, und betätigen Sie zum Bestätigen erneut die gelbe Taste.
- Betätigen Sie die blaue Taste auf der Fernbedienung, um den hervorgehobenen Kanal zu überspringen.
- Betätigen Sie die Taste FAV, um den aktuellen Kanal als Favoriten festzulegen, und drücken Sie sie erneut, um ihn zu entfernen.



1.6 Signalinformationen (nur wo verfügbar)

Mit diesem Element werden Signaldetails angezeigt, wie z. B. Kanalnummer und Signalstärke.

1.7 CI-Informationen (nur wo verfügbar)

Wenn ein CAM (Conditional Access Module) an den CI-Eingang angeschlossen ist, kann der Benutzer die zugehörigen Informationen anzeigen oder die CAM-Karte verwalten.

2. Bild



2.1 Bild-Modus

- Drücken Sie die Navigationstasten nach oben/nach unten, um eine Option auszuwählen. Verfügbare Optionen: Standard, Zart, Persönlich und Dynamisch. Helligkeit / Kontrast / Farbe / Farbton / Schärfe: einstellbarer Wert 0-100

Hinweis: Der Wert für Helligkeit, Kontrast, Schärfe und Farbe kann nur im Benutzermodus eingestellt werden. Farbton ist nur für NTSC-Systeme verfügbar.

2.2.2 Farbtemperatur

Mit diesem Element wird die optimale Farbtemperatur für die Anzeige eingestellt. Verfügbare Optionen: Normal, Warm und Kalt.

2.3 Geräuschverminderung

Dieses Element wird verwendet, um ein eventuelles Bildrauschen zu beseitigen. Verfügbare Optionen: Off, Niedrig, Mittel, Hoch.

HINWEIS: Wenn das Fernsehsignal kein Rauschen aufweist, wird empfohlen, diese Option deaktiviert zu lassen.

2.4 Bildschirm (nur für PC/VGA-Modus)

2.5 Dynamischer Kontrast

Aktiviert/deaktiviert den dynamischen Kontrast.

3. KLANG



3.1 Audio-Modus

- Drücken Sie die Navigationstasten nach oben/nach unten, um eine Option auszuwählen.

Verfügbare Optionen: Standard, Musik, Film, Sport und Persönlich.

Höhen/Tiefen: einstellbarer Wert 0-100

Hinweis: Der Wert für Bässe und Höhen ist nur im Benutzermodus einstellbar.

3.2 Ausgleich

Mit diesem Element wird die Tonabgabe zwischen dem linken und rechten Lautsprecher von -50 bis 50 eingestellt.

3.3 AVL (Automatische Lautstärke)

Mit diesem Element wird die AVL-Funktion aktiviert / deaktiviert.

3.4 Surround

Mit diesem Element können Sie den gewünschten Surround-Modus auswählen.

3.5 S/PDIF

Dieses Element wird zur Auswahl der Tonabgabeart SPDIF verwendet.

Verfügbare Optionen: Aus, PCM, Auto.

3.6 AD Switch

Mit diesem Element wird die Funktion der Audiobeschreibung aktiviert/deaktiviert. Blinden kann diese Funktion helfen, eine bestimmte Szene oder Handlung durch Erzählen zu beschreiben.

Hinweis: Die Option AD Switch funktioniert nur während der Anzeige von Programmen, die Erzähl-Informationen enthalten.

4. PROGRAMM

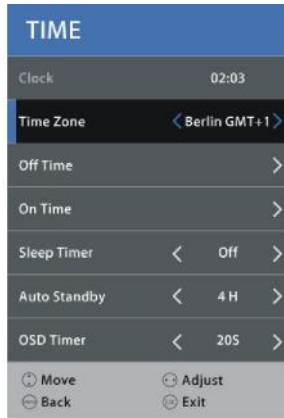

4.1 Uhrzeit

Wurde der automatische Suchlauf durchgeführt, erzielt dieses Gerät die Uhrzeit aus dem Signal und speichert sie automatisch.

4.2 Zeitzone

Mit diesem Element können Sie die gewünschte Zeitzone auswählen.

4.3 Ausschaltzeit

Verfügbare Optionen: Aus/Einmal/Jeden Tag/Mo-Fr/Mo-Sa/Sa-So/So.
Stunde/Minuten: Verwenden Sie die Navigationstasten, um die Stunde und die Minuten für das automatische Ausschalten einzustellen.

4.4 Einschaltzeit

Verfügbare Optionen: Aus/Einmal/Jeden Tag/Mo-Fr/Mo-Sa/Sa-So/So.
Stunde/Minute/Quelle/Kanal/Lautstärke: Verwenden Sie die Navigationstasten, um diese Optionen einzustellen.

4.5 Ausschalt-Timer

Mit diesem Element wird die automatische Ausschaltzeit eingestellt, nachdem der Fernseher in den Standby-Modus wechselt.

Verfügbare Optionen: Off, 10 min, 20 min, 30 min, 60 min, 90 min, 120 min, 180 min, 240 min.

4.6 Automatisches Ausschalten

Mit diesem Element wird die automatische Ausschaltzeit (Energiesparzeit) eingestellt, wenn keine Funktion ausgeführt wurde.

Verfügbare Optionen: Aus / 3 / 4 / 5 Stunden.

4.7 OSD-Timer

Mit diesem Element wird die Anzeigzeit des OSD-Menüs (On Screen Display) eingestellt.

Verfügbare Optionen: Aus/5/10/15/20/25/30/35 Sekunden.

5. Sicherheit

Das Standardpasswort lautet 0000. Geben Sie es ein, um die Felder bezüglich der Sicherheit zu ändern. Sollten Sie Ihr Passwort vergessen haben, verwenden Sie das universelle Passwort 8899, um ein neues Passwort über das Menü „Passwort einrichten“ estzulegen.

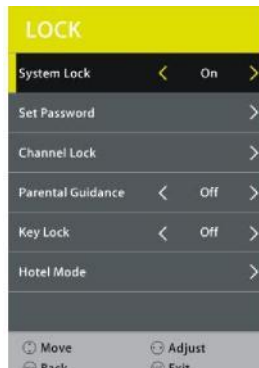

5.1 Systemsperre

Dieses Element wird verwendet, um die Systemsperre zu aktivieren/deaktivieren.

5.2 Einrichten des Passworts

Geben Sie das alte Passwort mit den Zifferntasten auf der Fernbedienung ein und geben Sie dann Ihr Passwort zweimal ein.

5.3 Kanalsperre

- Betätigen Sie zum Aufrufen OK oder die rechte Navigationstaste.
- Drücken Sie die Navigationstasten nach oben/nach unten, um den Kanal auszuwählen, der gesperrt werden soll.
- Betätigen Sie wiederholt die grüne Taste, um den ausgewählten Kanal zu sperren/zu freizugeben.

5.4 Jugendschutzeinstellungen

- Betätigen Sie die Taste OK oder die rechte Navigationstaste, um das Untermenü aufzurufen. Drücken Sie dann die Navigationstaste nach oben/nach unten, um die gewünschte Lautstärke auszuwählen.

Verfügbare Optionen: Aus - 4 / 18.

5.5 Tastensperre

Dieses Element wird verwendet, um die Tasten auf der Rückseite des Fernsehgeräts zu sperren / entsperren. Verfügbare Optionen: Ein / Aus.

5.6 Hotel-Modus (diese Funktion wird für die Hotelzimmer empfohlen)



- Betätigen Sie die Navigationstaste nach oben/nach unten, um das gewünschte Element auszuwählen. - Betätigen Sie die Navigationstaste links/rechts, um den Wert einzustellen.

Hotel-Modus: Aktivieren/Deaktivieren des Hotel-Modus.

Quellensperre: Aktivieren/Deaktivieren der Sperre bei den verfügbaren Quellen.

Vorab festgelegter Eingang: Auswahl der vorab festgelegten Quelle.

Vorab festgelegtes Programm: Einrichten des vorab festgelegten digitalen Programms.

Vorab festgelegte Lautstärke: Einrichten der vorab festgelegten Lautstärke.

Maximale Lautstärke: Einrichten der maximalen Lautstärke.

Datenbank importieren: Importieren einer Datenbank von anderen Geräten.

Datenbank exportieren: Exportieren einer Datenbank für andere Geräte. **Text**

Switch: Aktivieren/Deaktivieren des Teletext (Teletext)

Sperre aufheben: Löscht die Einstellungen bezüglich des Hotel-Modus.

6. EINSTELLUNGEN



6.1 Sprache

Mit diesem Element können Sie Ihre bevorzugte OSD-Menüsprache (auf dem Bildschirm) auswählen.

6.2 Sprache TT

Mit diesem Element können Sie Ihre bevorzugte Teletext-Sprache (auf dem Bildschirm) auswählen.

6.3 Audiosprache

- Betätigen Sie zum Aufrufen die rechte Navigationstaste.
- Jetzt können Sie die primäre und sekundäre Audiosprache auswählen.

6.4 Sprache der Untertitel

- Betätigen Sie zum Aufrufen die rechte Navigationstaste.
- Jetzt können Sie die primäre und sekundäre Sprache der Untertitel auswählen.

6.5 Text für Gehörlose

Mit diesem Element wird die Funktion für Gehörlose aktiviert/deaktiviert. Hörgeschädigten Benutzern kann diese Funktion ihnen helfen, etwas zu einer bestimmten Szene oder Handlung über die Bildunterschrift zu erfahren.

Hinweis: Die Funktion für Gehörlose ist nur aktiv, wenn Anzeigeprogramme vorhanden sind, die Informationen bezüglich der Bildunterschriften enthalten.

6.6 Bildverhältnis

Diese Option wird verwendet, um das Bildverhältnis zu ändern.

Folgende Optionen sind verfügbar: Auto, 4:3, 16:9, zoom1, zoom2

Hinweis: Die verfügbaren Optionen können bei unterschiedlichen Eingangsquellen verschieden sein.

6.7 Blauer Bildschirm

Mit diesem Element wird die Funktion des blauen Hintergrunds aktiviert/deaktiviert. Der Hintergrund des Bildschirms wird blau, wenn das Signal sehr schwach ist oder kein Signal vorliegt, wenn der blaue Bildschirm eingeschaltet ist.

6.8 Erstinstallation

Mit dieser Option ist es möglich, das Menü Erstinstallation aufzurufen.

6.9 Energieeinsparung

Mit diesem Element wird der optimierte Energiemodus für Zuhause oder Geschäft ausgewählt.

6.10 Wiederherstellen der Einstellungen

Mit diesem Element wird das Gerät auf die werkseitigen Standardeinstellungen zurückgesetzt.

6.11 Aktualisierung der Software (USB)

Sollte für das Produkt ein Update erforderlich sein, wird diese Funktion verwendet, um die Software des Fernsehers über den USB-Eingang zu aktualisieren.

6.12 HDMI CEC (Consumer Electronic Control)

Betätigen Sie die rechte Navigationstaste zum Aufrufen.

Benutzung der Funktion HDMI CEC:

- Stellen Sie sicher, dass Sie ein HDMI-Gerät (Verstärker usw.) angeschlossen haben.
- Betätigen Sie die Taste Source, um als Quelle den HDMI-Eingang auszuwählen.

HDMI CEC: Aktivieren/Deaktivieren von HDMI CEC

HDMI ARC: Aktivieren/Deaktivieren von ARC.

Automatisches Einschalten: Aktiviert/Deaktiviert die automatische Einschaltfunktion

Menü Geräte: ruft das Menü mit den Einstellungen für das angeschlossene Gerät auf.



AKTIVIEREN ANDERER MODI

Betätigen Sie die Taste SOURCE am Gerät oder an der Fernbedienung, um die Eingangsquelle auszuwählen.

Für diese Modi siehe die Vorgänge in den Menüs beim Modus DTV.

SATELLIT

- **Schließen Sie die Satellitenantenne an den LNB-Anschluss an, um das Satellitensignal zu empfangen.**
- **Betätigen Sie die Taste SOURCE auf der Fernbedienung zur Auswahl von "Satellit".**

1. Automatischer Suchlauf

- Betätigen Sie die Taste MENU, um das Hauptmenü aufzurufen.
- Wählen Sie die Option "TV" mit den Navigationstasten und betätigen Sie OK.
- Wählen Sie "Automatische Abstimmung" und betätigen Sie zum Bestätigen OK.

Land: Wählen Sie das Land aus.

Satellit: Wählen Sie einen verfügbaren Satellit.

Abtast-Modus: Wählen Sie den Abtast-Modus.

Kanaltyp: Wählen Sie den Kanaltyp.

Betriebsart: Wählen Sie eine Betriebsart.



2. Einstellungen der Parabol-Antenne

- Betätigen Sie die Taste MENU, um das Hauptmenü aufzurufen.
- Wählen Sie die Option "TV" mit den Navigationstasten und betätigen Sie OK.
- Wählen Sie "Einstellungen der Parabol-Antenne" und betätigen Sie zum Bestätigen OK.
- Drücken Sie die Navigationstaste LINKS/RECHTS, um die linke, mittlere oder rechte Spalte zu wählen.
- Verwenden Sie die Optionen auf dem Bildschirm, um die Einstellungen zu ändern.
- Betätigen Sie die Taste EXIT, um das Menü zu verlassen.

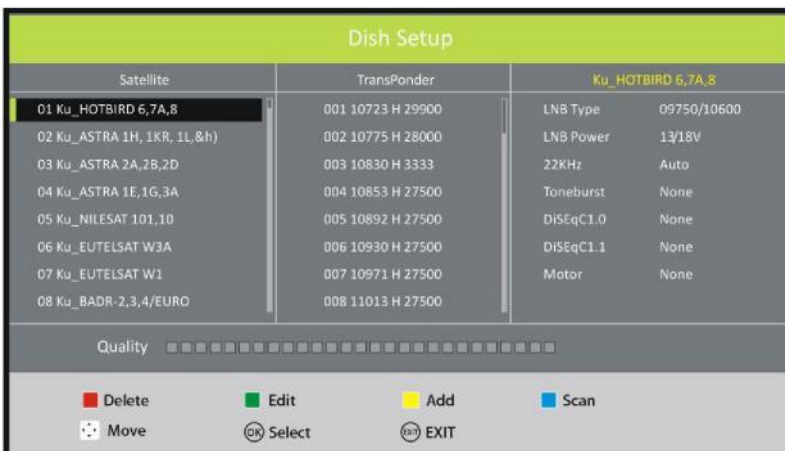

PC-MODUS

- Schließen Sie einen Personalcomputer über das VGA-Kabel (nicht beiliegend) an dieses Gerät an.

- Schalten Sie den Computer und das Gerät ein.

- Betätigen Sie die Taste SOURCE am Gerät oder an der Fernbedienung, um das Gerät in den Modus PC-RGB (VGA) zu schalten.

- Betätigen Sie die Taste MENU, um das Hauptmenü aufzurufen. Wählen Sie BILD mit der linken / rechten Navigationstaste.

- Wählen Sie mit den Navigationstasten nach oben/nach unten BILDSCHIRM und betätigen Sie OK oder die rechte Navigationstaste zum Aufrufen.

- Betätigen Sie die Navigationstaste nach oben/nach unten, um das gewünschte Element auszuwählen.

- Betätigen Sie zum Aufrufen des Untermenüs OK oder die rechte Navigationstaste. - Betätigen Sie die Navigationstaste links/rechts, um den Wert einzustellen.

1. Automatische Einstellung

Mit diesem Element können Sie die Bildschirmseite des PCs automatisch einstellen.

2. Ausgleich O (waagrecht)

Mit diesem Element wird der Wert der waagerechten Position eingestellt.

3. Ausgleich V (senkrecht)

Mit diesem Element wird der Wert der senkrechten Position eingestellt.

4. Abmessungen

Mit diesem Element wird das auf dem Fernseher angezeigte Bild eingestellt.

5. Phase

Dieses Element wird verwendet, um die Übertragungsgeschwindigkeit der Signale einzustellen.

Hinweis: Weitere Menüs finden Sie in den Menüfunktionen des DTV-Modus.



WARTUNG

- Schalten Sie das Fernsehgerät aus und ziehen Sie alle Kabel ab, bevor Sie mit der Wartung beginnen.
- Säubern Sie das Gerät mit einem weichen und trockenen Tuch.
- Ist das Gerät stark verschmutzt, wischen Sie es zuerst mit einem mit Wasser und einem milden Reinigungsmittel angefeuchteten Tuch ab und trocknen Sie es dann gut mit einem trockenen Tuch.
- Verwenden Sie **NIEMALS** Alkohol, Benzin, Lösungsmittel, Chemikalien, usw. Verwenden Sie keinen Luftkompressor zum Entfernen von Staub.

INSTALLATION AN DER WAND

- Wenden Sie sich an einen professionellen Installateur, um das Produkt an der Wand zu installieren. Wir haften nicht für Schäden am Fernseher oder an Personen, wenn die Installation selbständig durchgeführt wird.
- Führen Sie die Wandinstallation nicht bei eingeschaltetem Fernseher durch, da die Gefahr eines Stromschlags besteht.
- Verwenden Sie Standardschrauben M6 * 10 mm (nicht beiliegend).

Rückseite des

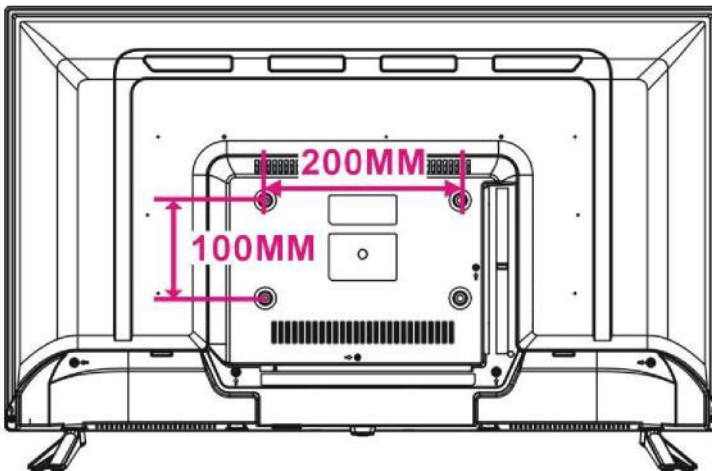

INSTALLATION DES STÄNDERS

Der Fernseher ist mit separatem Ständer und Display geliefert. Montieren Sie vor der Verwendung des Fernsehers die Ständer, indem Sie die folgenden Anweisungen befolgen.

Phase 1

Legen Sie den Fernseher mit der Vorderseite nach unten auf ein weiches Tuch oder Kissen, um eine Beschädigung des Panels zu vermeiden.

Phase 2

Richten Sie die beiden Ständer in der richtigen Position aus, wie in Abbildung (2) gezeigt wird.

Phase 3

Drehen Sie die beiliegenden Schrauben mit einem Schraubenzieher (3) ein.

HINWEISE:

- Ziehen Sie den Netzstecker vor dem Anbringen/Entfernen des Ständers.
- Um Schäden am Fernsehgerät zu vermeiden, sollten Sie Hilfe beim Installieren oder Entfernen des Fernsehgeräts einholen.

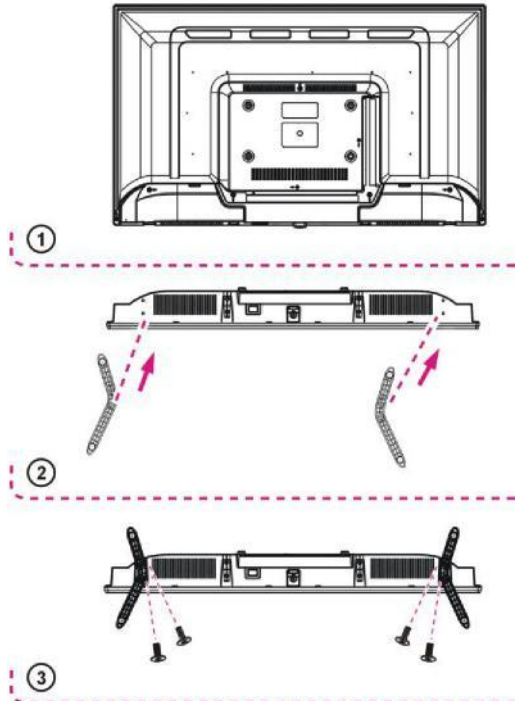

TECHNISCHE DATEN

LED-Farbbildschirm TFT 32 Zoll HD READY

Auflösung 1366x768

Pixelabstand 0,51075(H)x0,17025(V)mm

Helligkeit 180 cd/m² (+/-10%)

Kontrastverhältnis 3500:1

Bildverhältnis: 16:9

Reaktionszeit: 8 ms

Blickwinkel: 178 (H) /178(V)

Sichtbarer Bereich 697.7(H) × 392.3(V) mm

Tuner:

Analog-Tuner PAL (BG/DK/I); SECAM (BG/DK/L)

Digitaler terrestrischer Tuner DVB-T / T2 DVB-C HD

Satellitentuner DVB-S/S2 HD

Funktion zur automatischen Abstimmung der Kanäle

Funktion LCN (automatische Sortierung der Kanäle)

EPG-Funktion (elektronischer Programmführer)

Hotel-Funktion

Teletext-Funktion

USB-Eingang;

Unterstützte Formate: AVI / MP4 / MKV / MPG / TS / VOB

Coded: MPEG1, MPEG2, MPEG4 / Xvid, VC1, H264, HEVC (H265) bis zu 1080p / 30fps

Bilder: JPEG / BMP

Audio: MP3 / WMA

Obwohl das Gerät mit den meisten USB-Geräten auf dem Markt getestet wurde, ist es aufgrund kontinuierlicher technischer / technologischer Updates unmöglich, eine universelle Kompatibilitätsstufe festzulegen.

EINGÄNGE / Produktion

Eingang CI+ CAM (conditional Access Module) Modul nicht geliefert

Eingänge: HDMI x2, VGA, AV, Component Y/Pb/Pr

Audio-Eingang für PC (Stereo zur 3,5mm)

Antenneneingang 75 Ohm (DTV \ ATV)

Satelliten-Antenneneingang LNB (DVB-S2)

Kopfhörerausgang zu 3,5mm

Ständer

VIDEO-EINGÄNGE

PC-RGB (VGA)

Bis zu 1360x768@60Hz

Videosystem: PAL/NTSC/SECAM

CVBS

Videostufe: 1Vp-p@75ohm

YPbPr

480i,480p,576i,576p,720p,1080i,1080p

HDMI

480i,480p,576i,576p,720p,1080i, 1080p

AC 100/240V~ 50/60Hz

Betriebstemperatur von +5°C bis +35°C

Produktabmessungen: 73,2 (B) x 43,4 (H) x 8,1 (T) cm

Abmessungen mit Fuß: 73,2 (L) x 47,4 (A) x 19.6 (P) cm

Gewicht mit Fuß 3,8 kg

**Die technischen Eigenschaften können ohne vorherige
Ankündigung Änderungen unterliegen.**

Öko-Beitrag RAEE wo geschuldet bezahlt - Nr. im Register AEE:

IT08020000001647

IT08020000001647 BATTERIE-Umweltbeitrag wo erforderlich gezahlt -

BATTERIE-Register Nr.: IT19070P00005533

MAJESTIC

TV 32" TFT LED

MOD. TVD 232/S2 LED

ALIMENTAZIONE: AC 100-240V~50/60Hz 60W

CONSUMO IN STANDBY: MAX. 0.5W

USB: 5V = 500mA

NEW MAJESTIC S.p.A.

Via Rossi Martini, 41

26013 CREMA (CR)

ITALY

ASSEMBLED IN EU



= Logo RAEE (Abfälle elektrischer und elektronischer Geräte)



= Klasse II, doppelte Isolierung



= Entsorgung der Batterien

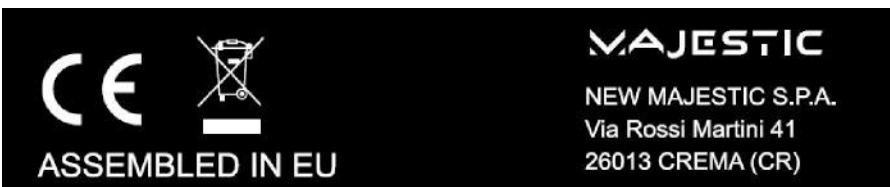

LÖSUNG VON PROBLEMEN

Überprüfen Sie die folgenden Punkte, bevor Sie von einer Fehlfunktion dieses Geräts ausgehen:

Problem	Lösung
Kontrollleuchte Stromversorgung	Das Stromversorgungskabel in die Steckdose stecken.
Kein Bild.	Vergewissern Sie sich, dass das Gerät richtig
<ul style="list-style-type: none"> • Kein Ton. • Gestörter Ton. 	<ul style="list-style-type: none"> • Vergewissern Sie sich, dass das Gerät richtig angeschlossen ist. • Vergewissern Sie sich, dass die Einstellungen der Eingänge für das TV- und Stereo-System korrekt sind. • Stellen Sie die Lautstärke durch Drücken von VOL + / VOL- auf einen geeigneten Wert ein.
Dieser Vorgang kann mit der Fernbedienung ausgeführt werden.	<ul style="list-style-type: none"> • Prüfen Sie, ob die Batterien mit der richtigen Polarität eingelegt wurden. • Die Batterien sind leer: durch neue ersetzen. • Richten Sie die Fernbedienung auf den am Gerät befindlichen Sensor und versuchen Sie es erneut. • Betätigen Sie die Fernbedienung aus einer Entfernung von höchstens 6 m zum Sensor der Fernbedienung. • Entfernen Sie Hindernisse zwischen der
Keine Tastenbedienung (vom Hauptgerät und / oder der Fernbedienung) ist wirksam.	Stecken Sie das Netzteil aus und schließen Sie es wieder an. (Das Fernsehgerät könnte aufgrund von Blitzschlag, statischer Elektrizität oder anderen Faktoren fehlerhaft
Schlechtes oder kein Bild.	<ul style="list-style-type: none"> • Stellen Sie die Antenne ein oder verwenden Sie eine externe Antenne. • Stellen Sie das Gerät in der Nähe eines Fensters auf (falls es sich in einem Gebäude befindet). • Stellen Sie das Gerät nicht in der Nähe von Produkten auf, die Störungen verursachen können. • Stimmen Sie die Kanäle ab.
Schlechter oder kein Ton.	<ul style="list-style-type: none"> • Überprüfen Sie die Audio-Einstellungen. • Betätigen Sie die Taste MUTE auf der Fernbedienung, um die Funktion MUTE zu deaktivieren. • Stecken Sie die Kopfhörer aus.
Geräusch oder andere Störungen.	Elektronische Geräte in der Nähe des Gerätes können Ursache von Störungen sein. Positionieren Sie das Gerät neu oder versetzen Sie Geräte, die



MAJESTIC

TVD 232/S2 LED



31 kWh/1000h

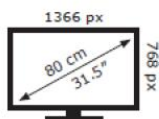

2019/2013