

MAJESTIC TT 27BT USB/REC

BEDIENUNGSANLEITUNG



SCHALLPLATTENSPIELER MIT ZWEI GESCHWINDIGKEITEN FÜR DIE WIEDERGABE (33 — 45 U/min) FUNKTION AUTOSTOP, BLUETOOTH UND ENCODER USB.

LESEN SIE DIESE BEDIENUNGSANLEITUNG SORGFÄLTIG VOR DEM GEBRAUCH DES GERÄTES.

MAJESTIC

MOD. NO TT 27BT USB/REC

ALIMENTAZIONE:DC 5V 1A

CONSUMO:12W

New Majestic S.p.A.

Via Rossi Martini, 41

26013 – Crema (CR) ITALY

www.newmajestic.com



MADE IN CHINA

MAJESTIC

SWITCHING POWER SUPPLY

Model : QSY-050100C

Input : AC100-240V 50/60Hz 0.2A

Output : 5V --- 1000mA



NEW MAJESTIC S.P.A.

Via Rossi Martini 41

26013 CREMA(CR)

MADE IN CHINA

New Majestic S.p.A.
Via Rossi Martini, 41
26013 CREMA (CR)
Italia

www.newmajestic.com

MADE IN CHINA



Klasse II, doppelte
elektrischer und elektronischer



Isolierung
Geräte)





Gebrauch im Innenbereich

Logo RAEE(Abfälle)

WICHTIGE SICHERHEITSHINWEISE

HINWEIS:

ZUR VERMEIDUNG DER GEFAHR EINES STROMSCHLAGS WIRD EMPFOHLEN, DIE STECKDOSE NICHT MIT VERLÄNGERUNGSKABELN ODER ANDEREN AUSGÄNGEN ZU VERWENDEN, ES SEI DENN DER STECKER PASST NICHT EINWANDFREI. SETZEN SIE DAS GERÄT ZUR VERMEIDUNG VON BRÄNDEN ODER STROMSCHLÄGEN WEDER REGEN NOCH FEUCHTIGKEIT AUS.

	<div style="border: 1px solid black; padding: 5px; text-align: center; margin-bottom: 10px;">ACHTUNG</div> <div style="background-color: black; color: white; padding: 5px; text-align: center; margin-bottom: 5px;">GEFAHR VON STROMSCHLÄGEN</div> <div style="background-color: black; color: white; padding: 5px; text-align: center;">NICHT ÖFFNEN</div>	
<p>Der blinkende Pfeil in einem gleichseitigen Dreieck soll den Anwender auf das Anliegen einer gefährlichen Spannung im Inneren des Produktes hinweisen, die verwendbarer Teile im die Gefahr von Stromschlägen hervorrufen kann.</p>	<p>Vorsicht: Zur Reduzierung der Gefahr elektrischer Schläge darf keinerlei Abdeckung entfernt werden. Entfernt werden. Es wird nicht auf das Vorhandensein Auf das Vorhandensein von verwendbaren Teilen im Verwendbaren Teilen im verwiesen. Wenden Sie sich ausschließlich Inneren des Gerätes verwiesen.</p>	<p>Das Ausrufezeichen in einem gleichseitigen Dreieck, soll den Anwender auf das Vorhandensein wichtiger Hinweise Aufmerksam machen, die dem Gerät beiliegen.</p>

WICHTIGE SICHERHEITSHINWEISE

- 1) Lesen und befolgen Sie die Anweisungen in diesem Handbuch.
- 2) Reinigen Sie das Gerät mit einem trockenen Lappen.
- 3) Verschließen Sie keine Belüftungsöffnungen. Installieren Sie das Gerät gemäß den spezifischen Anweisungen.
- 4) Stellen Sie das Gerät nicht in der Nähe von Wärmequellen wie Heizkörpern, Heizungen, Öfen oder anderen Geräten (einschließlich Verstärkern) auf, die Wärme erzeugen.
- 5) Schützen Sie das Netzkabel vor einem Betreten oder vermeiden Sie, dass es zu stark gespannt ist.
- 6) Ziehen Sie das Netzkabel während eines Gewitters oder wenn Sie das Gerät längere Zeit nicht benutzen, aus der Steckdose.
- 7) Wenden Sie sich ausschließlich an qualifiziertes Servicepersonal. Eine Unterstützung ist erforderlich, wenn das Gerät oder das Netzkabel beschädigt wurden, Flüssigkeit oder ein Gegenstand in die Lüftungsöffnungen eingedrungen ist, das Gerät Regen und Feuchtigkeit ausgesetzt war und wenn es nach einem Sturz nicht normal funktioniert.
- 8) Das Gerät darf weder Regen noch Wassertropfen ausgesetzt werden. Zudem dürfen keine Flüssigkeit enthaltende Gegenstände auf das Gerät gestellt werden.
- 9) Überlasten Sie die Steckdose nicht.
- 10) Installieren Sie das Produkt an einem Ort mit ausreichenden Belüftungsöffnungen und verschließen Sie diese Belüftungsöffnungen an den Bauteilen nicht, damit die Luftzirkulation nicht behindert wird.

- 11) Es dürfen keine Quellen offener Flammen, wie brennende Kerzen, auf das Gerät gestellt werden.
- 12) Bewegen Sie das Gerät während der Wiedergabe nicht. Während der Wiedergabe dreht sich die Schallplatte mit hoher Geschwindigkeit. Wenn Sie sie nicht bewegen, wird eine Beschädigung vermieden.
- 13) Wenn Sie die Position des Geräts ändern möchten oder wenn es repariert werden muss, müssen Sie alle Schallplatten entfernen. Wenn Sie das Gerät mit eingelegter Schallplatte bewegen, kann das Gerät beschädigt werden.

TECHNISCHE DATEN

Stromversorgung: Netzadapter: 100-240V , 50/60Hz DC-5V

IA Impedanz der Lautsprecher: 4 Ohm, 3W

Verbrauch: 12W

Abmessungen des Gerätes: 30,0 (L) x 31,0 (T) x 12,0

(H) cm Gewicht: 2,45 kg

POSITION DER BEDIENELEMENTE UND ANZEIGEN

Ziehen Sie vor dem Gebrauch den Schutz der Nadel(Kunststoffschutz) nach außen heraus.

1 2

3 4

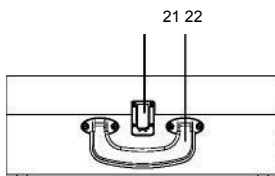
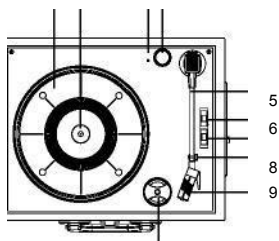

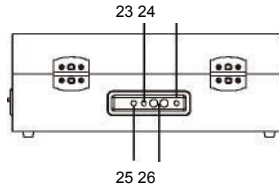
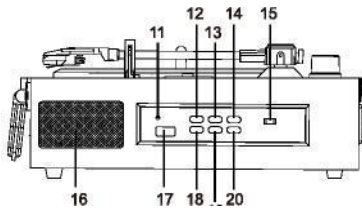

- | | | | |
|-----|---|-----|--|
| 1. | SCHALLPLATTENTELLER | 15. | SCHALTER BT/USB/PH-AUX |
| 2. | ZAPFEN DES PLATTENSPIELERS | 16. | LAUTSPRECHER |
| 3. | LED-ANZEIGE/EINSCHALTEN | 17. | USB-ANSCHLUSS |
| 4. | EINSCHALTEN/AUSSCHALTEN UND
LAUTSTÄRKEREGLER | | EINSTELLTASTE |
| 5. | TONARM | | TASTESTOP |
| 6. | SCHALTER AUTOSTOP | 20. | LÖSCHTASTE |
| | SCHALTER ZUR
GESCHWINDIGKEITSWAHL | 21. | SCHNALLE ZUM VERSCHLIESSEN
DER TASCHE |
| 7. | | 22. | TRANSPORTGRIFF |
| 8. | SCHUTZKLEMME TONARM | 23. | ANSCHLUSS EINGANG AUX-IN
(LINE IN) |
| 9. | NADELABDECKKAPPE | 24. | ANSCHLUSS EINGANG DC FÜR
NETZTEIL |
| 10. | ADAPTER FÜR SCHALLPLATTEN FÜR 45
UMDREHUNGEN | | |
| 11. | ANZEIGE REC/DELETE/PLAY/PAUSE | 25. | KOPFHÖRERANSCHLUSS |
| 12. | TASTE WIEDERGABE/PAUSE | 26. | ANSCHLUSS LINE OUT |
| 13. | TASTE VORHERIGER TITEL | | |
| 14. | TASTE NÄCHSTER TITEL | | |

FUNKTIONEN DES PLATTENSPIELERS

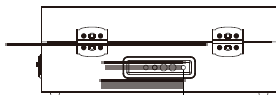

Eingang DC

STROMVERSORGUNG:

Stecken Sie den Adapter in die DC-Eingangsbuchse an der Rückseite des Gerätes und schließen Sie den Netzadapter (5V, 1A, AC100-240 V, 50-60 Hz) an die Haushaltssteckdose an.

GRUNDFUNKTIONEN

1. Öffnen Sie die Schnalle an der Vorderseite des Gerätes und heben Sie den Deckel an.
2. Schalten Sie das Gerät durch Drehen des LAUTSTÄRKEREGLERS im Uhrzeigersinn ein. Die rote LED leuchtet auf, um anzuzeigen, dass der Schallplattenspieler eingeschaltet ist.
3. Stellen Sie den Funktionsschalter auf PH/AUX IN.
Vergewissern Sie sich, dass kein AUX-Gerät angeschlossen ist.
Legen Sie eine Schallplatte auf den Teller des Plattenspielers und wählen Sie die gewünschte Wiedergabegeschwindigkeit (33 1/3 - 45), indem Sie den Geschwindigkeitswahlschalter entsprechend der abzuspielenden Schallplatte verschieben.
Hinweis: Verwenden Sie zum Abspielen der 45-U/min-Aufnahme den Adapter für 45-U/min-Schallplatten in der Nähe des Tonarms.

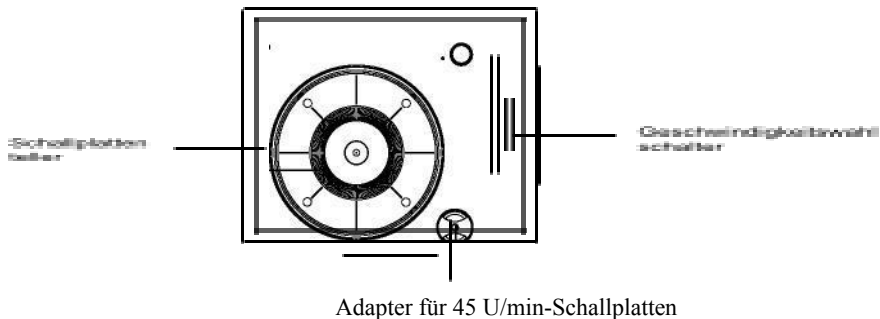

4. Lösen Sie den Arm aus der Halterung, indem Sie den Haken bewegen, heben Sie den Arm an und bewegen Sie ihn zum Rand der Schallplatte (oder zum Anfang der Spur). Die Schallplatte beginnt sich zu drehen und senkt dann den Arm vorsichtig ab.
5. Schalter AUTOSTOP: Stellen Sie den Schalter AUTOSTOP auf OFF, wenn die Vinyl-Schallplatte vor dem Ende der Wiedergabe stoppt. Dies ist eine Funktion, die im Besonderen für Schallplatten mit 45 U/min empfohlen wird.

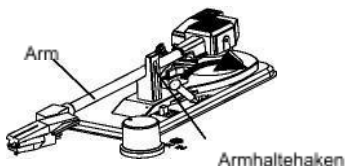

6. Drehen Sie den LAUTSTÄRKEREGLER, um die Lautstärke einzustellen.

HINWEIS:

- 1) Die Funktion PHONO wird automatisch während der Verwendung der Funktion AUX-IN deaktiviert.

AUSTAUSCH DER NADEL

Entfernen der Nadel aus dem Kopf

1. Verwenden Sie einen flachen Schraubendreher und führen Sie dessen Spitze in den Schlitz zwischen der Nadel (rot) und dem Kopf (schwarz) ein. Lassen Sie die Nadel, wie in Punkt A gezeigt, nach unten schnappen. HINWEIS: Gehen Sie vorsichtig vor, da der Kopf sehr empfindlich ist, brechen kann oder beschädigt werden kann.
2. Entfernen Sie die Nadel aus dem Kopf indem Sie sie nach unten drücken und aushaken.

Einbau der Nadel

1. Setzen Sie die Nadel wie in Punkt B beschrieben ein.
2. Schieben Sie die Nadel vorsichtig nach oben, wie in Schritt C angegeben, bis sie in der richtigen Position einrastet.

Anm. : Die Nadel, die bei unachtsamer Verwendung einem Verschleiß unterliegt, fällt nicht unter die Garantie. Sie kann jedoch als Ersatzteil in unseren Service-Centern oder auf der Website angefordert werden. Gehen Sie beim Anhören von Schallplatten immer äußerst vorsichtig vor und schützen Sie sie nach dem Gebrauch immer mit der zugehörigen Hülle



Nadelführung (im Inneren)

FUNKTION LINE-IN (AUX-DT)

Über die AUX IN-Eingangsbuchse kann eine externe Audioquelle (z. B. ein CD / MP3-Player, ein Mobiltelefon oder ein Computer) an das Gerät angeschlossen werden.

1. Stecken Sie ein 3,5-mm-Kabel (nicht beiliegend) in die AUX IN-Buchse auf der Rückseite des Gerätes.
2. Stecken Sie das andere Ende des AUX-Kabels in die Kopfhörerbuchse oder die Line Out-Buchse des externen Geräts.
3. Schalten Sie das Gerät durch Drehen des LAUTSTÄRKEREGLERS im Uhrzeigersinn ein. Stellen Sie den Funktionsschalter auf PH/AUX IN.
4. Drehen Sie am LAUTSTÄRKEREGLER, um die Lautstärke einzustellen.

HINWEIS: Die Funktion PHONO wird automatisch während der Verwendung der Funktion AUX-IN deaktiviert.

BLUETOOTH-FUNKTION

1. Schalten Sie das Gerät ein und stellen Sie den Schalter BT-USB-PH/AUX IN auf die Funktion BT. Ein kurzer Ton zeigt an, dass die Bluetooth-Funktion aktiv ist.
2. Greifen Sie von Ihrem Smartphone oder einem anderen Bluetooth-Gerät aus auf die Bluetooth-Einstellungen zu und wählen Sie nach dem Auffinden "**TT2'7BT USB / REC**". Der Pairing-Code lautet "0000", sollte er angefordert werden.
3. Nachdem die Kopplung erfolgreich war, ist ein Ton zu hören. Jetzt kann mit der Wiedergabe über Bluetooth begonnen werden.

HINWEIS:

1. Stellen Sie sicher, dass das Bluetooth-Gerät und das Gerät nicht mehr als 10 Meter voneinander entfernt sind.
2. Stellen Sie sicher, dass sich keine anderen Bluetooth-Geräte in der Nähe befinden, die das Signal und die Verbindung stören könnten.
3. Das Gerät kann mit mehreren Bluetooth-Geräten gekoppelt werden, kann jedoch jeweils nur eine Verbindung herstellen. Stellen Sie sicher, dass beim Verbinden mit diesem Gerät keine anderen Geräte angeschlossen sind.

FUNKTION KOPFHÖRER/OHRHÖRER (Kopfhörer/Ohrhörer nicht beiliegend)

Stecken Sie Kopfhörer / Ohrhörer mit 3,5mm-Buchse in die Buchse PHONES auf der Rückseite des Gerätes. Der Lautsprecher wird automatisch getrennt. Verwenden Sie den Lautstärkereglern, um die Intensität des vom Kopfhörer wiedergegebenen Tons einzustellen.

AUX OUT

Schließen Sie ein Stereo-Cinch-Audiokabel (nicht beiliegend) mit einem Audioeingang (AUX-AUDIO IN) einer externen Audioquelle an den LINE OUT-Ausgang des Gerätes an, um eine bessere Klangqualität zu erzielen.

USB-FUNKTIONEN

Schalten Sie das Gerät ein. Stellen Sie den Wahlschalter FUNZIONI auf die Position USB. Stecken Sie einen USB-Stick in den Steckplatz. Die Wiedergabe der Titel beginnt automatisch.

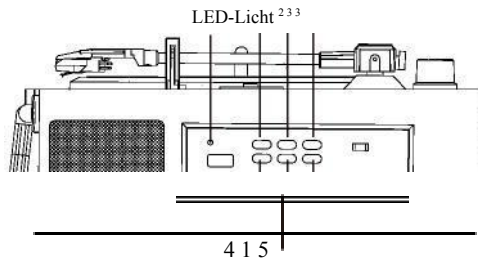

1. **STOP**
Drücken Sie während der Wiedergabe oder Pause die STOP-Taste, um die Wiedergabe zu stoppen. Drücken Sie während der Aufnahme die STOP-Taste, wird die Aufnahme beendet und die MP3-Datei wird fertiggestellt.
2. **PLAY/PAUSE**
Drücken Sie die Taste **PLAY / PAUSE**, um die Wiedergabe des Titels vorübergehend anzuhalten, und dann erneut, um die Wiedergabe fortzusetzen.
HINWEIS: Während der Wiedergabe leuchtet die LED-Anzeige (BLAU) und blinkt im Pausenmodus.

3. **NEXT/BACK**

Betätigen Sie die Taste NEXT, um zum nächsten Titel zu wechseln. Betätigen Sie die Taste BACK, um zum vorherigen Titel zu wechseln. Halten Sie die Taste NEXT oder BACK gedrückt, um den Titel vor- oder zurückzuspulen

4. **RECORD**

Stecken Sie einen USB-Stick in den Steckplatz und drücken Sie die Taste RECORD einmal, um die Aufnahme zu starten (im MP3-Format von der ausgewählten Quelle, dem Plattenspieler, dem Aux-In oder BT). Die LED-Anzeige leuchtet auf (ROT). Drücken Sie die Taste RECORD oder STOP erneut, um die Aufnahme zu beenden. Die LED-Anzeige erlischt. Während der Aufnahme sind die anderen Tasten nicht aktiv.

HINWEIS: Wenn die Audioquelle während der Aufnahme etwa 5 Sekunden lang nicht abgespielt wird (z. B. die Stille zwischen den Titeln), wird automatisch ein neuer MP3-Titel generiert.

Die Konvertierung der Aufnahme von Analog zu Digital beträgt 64 KBit/s und die Abtastrate 24 KBit/s.

5. **DELETE**

Die Funktion DELETE ist nur für den abgespielten Titel aktiv. Drücken Sie die Taste DELETE 2 Sekunden lang, um den Titel zu löschen. Während des Löschvorgangs blinkt die LED-Anzeige zweimal (blau/rot). Sobald der aktuelle Titel gelöscht ist, kehrt das Gerät automatisch in den Wiedergabemodus (Play) zurück.