

**MAJESTIC**  
**BEDIENUNGSANLEITUNG**  
**MOD. TS 92R CD/BT/USB/AUX**

**MULTIMEDIALES BLUETOOTH AUDIOSYSTEM ALS TURM  
CD/MP3-PLAYER UND EINGÄNGE USB/AUX**



**New Majestic S.p.A.**  
**Via Rossi Martini Nr. 41**  
**26013 Crema (CR)**  
**Italien**  
**[www.newmajestic.com](http://www.newmajestic.com)**  
**MADE IN CHINA**

Vielen Dank, dass Sie sich für unser Produkt TS 92R CD/BT/USB/AUX entschieden haben. Wir empfehlen, die folgende Bedienungsanleitung zu lesen und zum späteren Nachschlagen aufzubewahren, um die Funktionen immer optimal zu nutzen und eine sichere Verwendung zu gewährleisten.

## ZUBEHÖR

Multimediales Audiosystem als Turm

Fuß mit Schrauben

Audio-Kabel AUX - RCA zu 3,5mm

Bedienungsanleitung

Fernbedienung (2 Batterien zu 1,5V "AAA" beiliegend)

Stromversorgungskabel

Schrauben und Verstärkungsstäbe für den Fuß

## SICHERHEITSHINWEISE

1. Lesen der Anweisungen in diesem Handbuch - alle Betriebs- und Sicherheitshinweise müssen gelesen werden, bevor Sie das folgende Gerät verwenden.
2. Anleitung aufbewahren - Alle Betriebs- und Sicherheitsanleitungen sollten für die zukünftige Verwendung aufbewahrt werden.
3. Beachten Sie alle auf dem Gerät und in der Bedienungsanleitung angegebenen Hinweise.
4. Das Gerät wurde nicht für die Verwendung durch Personen (einschließlich Kindern) mit eingeschränkten körperlichen, sensorischen oder geistigen Fähigkeiten oder durch Personen ohne Erfahrung oder Wissen in der Verwendung des Geräts vorgesehen, es sei denn, sie werden von einer für ihre Sicherheit verantwortlichen Person beaufsichtigt oder eingewiesen.
5. Verwenden Sie das Gerät nicht in der Nähe von Wasser. - Das Gerät darf nicht in der Nähe von Wasser und Feuchtigkeit verwendet werden. Stellen Sie es beispielsweise nicht auf nassen Untergründen, in der Nähe von Schwimmbädern oder Ähnlichem auf. Setzen Sie das Gerät weder Regen noch Feuchtigkeit aus.
6. Stellen Sie keine Gläser, Vasen oder jegliche andere Flüssigkeiten enthaltende Gegenstände auf das Gerät, um einem Kurzschluss zu vermeiden.
7. Reinigen Sie das Gerät nur mit einem weichen Tuch, nachdem Sie es von der Steckdose getrennt haben.
8. Blockieren Sie nicht die Lüftungsöffnungen, stellen Sie das Gerät nur gemäß den beigefügten Anweisungen auf.
9. Stellen Sie das Gerät nicht in der Nähe von Wärmequellen, wie Heizkörpern, Öfen oder anderen Geräten (einschließlich Verstärkern) auf, die Wärme erzeugen. Halten Sie es vor der direkten Sonneneinstrahlung geschützt.
10. Schützen Sie das Netzkabel vor dem Betreten und blockieren Sie nicht den Austrittspunkt des Netzkabels.
11. Ziehen Sie das Netzkabel bei einem Gewitter, während der Reinigung des Gerätes und bei längerer Nichtnutzung aus der Steckdose.
12. Halten Sie das Gerät immer gut belüftet.
13. Das Gerät wurde nur für den Hausgebrauch entwickelt und darf nicht für professionelle oder kommerzielle Zwecke verwendet werden.
14. Dieses Gerät ist ein Produkt der Klasse II, das so konzipiert ist, dass keine Erdung erforderlich ist.
15. Stellen Sie die Verwendung ein, wenn das Netzkabel oder der Stecker beschädigt sind, das Gerät nicht funktioniert, heruntergefallen ist oder anderweitig beschädigt wurde, und wenden Sie sich an ein zugelassenes Servicecenter.
16. Lassen Sie das Gerät in Gegenwart von Kindern nicht unbeaufsichtigt und spielen Sie keine Musik mit zu hoher Lautstärke ab.
17. Die Batterien der Fernbedienung dürfen keiner übermäßigen Hitze oder direkter Sonneneinstrahlung ausgesetzt werden.

	<b>ATTENZIONE</b> RISCHIO DI SCOSSA ELETTRICA NON APRIRE	
Der blinkende Blitz in einem gleichseitigen Dreieck soll den Benutzer vor dem Vorhandensein gefährlicher Spannungen in einem Bereich innerhalb des Produktes warnen, in dem die Gefahr eines Stromschlags besteht.	Hinweis: Zur Verringerung der Gefahr von Stromschlägen dürfen keine Abdeckungen entfernt werden. Das Vorhandensein verwendbarer Teile im Gerät wird nicht erwähnt. Wenden Sie sich ausschließlich an qualifiziertes Servicepersonal.	Das Ausrufezeichen innerhalb des gleichseitigen Dreiecks soll den Benutzer auf das Vorhandensein wichtiger Anweisungen aufmerksam machen, die dem Gerät beiliegen.

## HINWEIS ERP II

Dieses Produkt entspricht den Öko-Entwurfsrichtlinien der Europäischen Kommission: Nach 15 Minuten Inaktivität wechselt das Gerät automatisch in den Standby-Modus.

⊗ HINWEIS: Dieses Gerät wurde so konzipiert, dass es nach 15 Minuten Inaktivität automatisch in den STANDBY-Modus wechselt. Betätigen Sie die Taste STANDBY, um das Gerät einzuschalten.

## BESCHREIBUNG DER TEILE

### OBERTEIL

1. Lautstärkeregler
2. Standby
3. Mode
4. Vorheriger/Nächster
5. Öffnen/Schließen des CD-Fachs
6. Wiedergabe/Pause

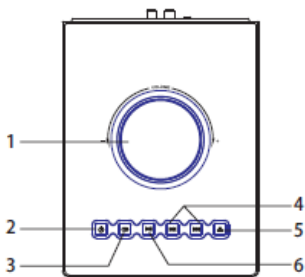

### VORDERSEITE

1. Display
2. Sensor der Fernbedienung
3. Anzeige Standby
4. CD-Fach
5. USB-Eingang zur Wiedergabe von Dateien im Format MP3
6. USB-Anschluss zum Aufladen von Geräten
7. NFC-Sensor
8. Lautsprecher

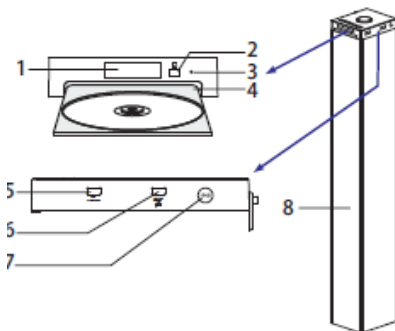

### RÜCKSEITE

1. Eingang AUX 1 Buchse zu 3,5 mm
2. Eingang AUX 2 RCA (R/L)
3. Stromanschluss
4. Schalter zum Ein- und Ausschalten

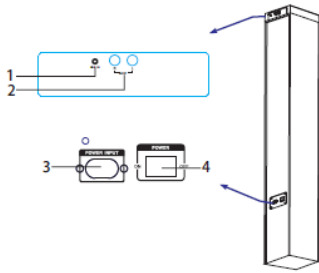

## FERNBEDIENUNG

1. Standby
2. Mute
3. Vorheriger Titel
4. Schneller Rücklauf
5. – (Keine Funktion)
6. Wiederholung
7. Lautstärke verringern
8. Bluetooth
9. CD/USB
10. Zifferntasten
11. Öffnen des CD-Fachs
12. + (Keine Funktion)
13. Nächster Titel
14. Wiedergabe/Pause
15. Schneller Vorlauf
16. Programmierung (nur bei Audio-CD)
17. Hohe/tiefe Töne
18. Lautstärke erhöhen
19. AUX 1
20. AUX 2
21. Display

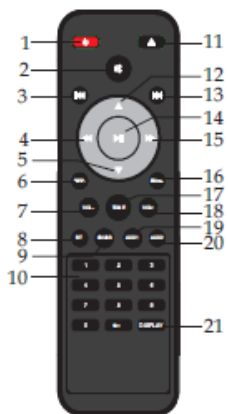

Legen Sie 2 Batterien zu 1,5V „AAA“ (Batterien nicht beiliegend) mit der richtigen, in der Abbildung angegebenen Polarität ein.



## INSTALLATION

Installieren Sie das Gerät wie in der folgenden Zeichnung angegeben (schließen Sie das Netzkabel während der Installationsphase nicht an).

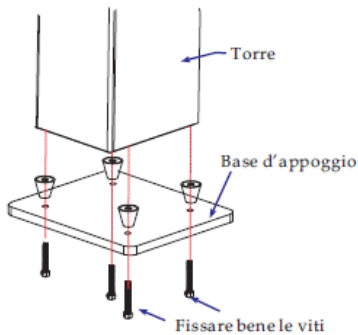

Befestigen Sie, um das Gerät stabiler zu machen, die Verstärkungsstäbe mit den mitgelieferten Schrauben unter dem Fuß. Verwenden Sie die hier gezeigte Zeichnung für die Installationsmethode.

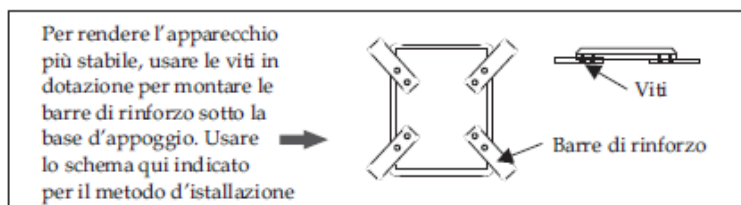

Verwenden Sie zum Stabilisieren des Gerätes die beiliegenden Schrauben, um die Verstärkungsstäbe unter dem Fuß zu montieren. Verwenden Sie das hier aufgeführte Schema als Installationsmethode

Schrauben

Verstärkungsstäbe

## ALLGEMEINE VORGÄNGE

### STANDBY

Betätigen Sie nach dem Einschalten des Netzschalters die Taste **STANDBY**, um das Gerät einzuschalten, und drücken Sie sie erneut, um es in den Standby-Modus zu versetzen.

### MODUS-AUSWAHL

Betätigen Sie die Taste **MODE** im oberen Bereich des Produkts, um einen der folgenden Wiedergabemodi auszuwählen: **CD**, **USB**, **BLUETOOTH**, **AUX 1** e **AUX 2**. Betätigen Sie die Taste **CD/USB** auf der Fernbedienung, um, um den Modus **CD** zu wählen.

### LAUTSTÄRKE

Drücken Sie die Taste **VOLUME + / -** auf der Fernbedienung oder drehen Sie den Lautstärkeregler, um die Lautstärke einzustellen.

### MUTE (STUMMSCHALTEN)

Betätigen Sie die Taste **MUTE** auf der Fernbedienung, um vorübergehend den Ton abzuschalten. Betätigen Sie diese Taste erneut oder betätigen Sie die Taste **VOLUME + / -**, um den Ton wiederherzustellen.

### TITEL ÜBERSPRINGEN

Drücken Sie die Taste **PREVIOUS / NEXT** auf der Fernbedienung oder auf der Vorderseite des Geräts, um zum vorherigen oder nächsten Titel zu springen.

### WIEDERGABE/PAUSE

Betätigen Sie die **PLAY / PAUSE**-Taste, um die Wiedergabe vorübergehend zu stoppen, und betätigen Sie diese Taste erneut, um die Wiedergabe fortzusetzen.

### SCHNELLER VORLAUF/RÜCKLAUF

Betätigen Sie im **USB**- oder **CD**-Modus die Taste **<< Schneller Rücklauf** oder **>> Schneller Vorlauf** auf der Fernbedienung, um durch die Musiktitel schnell vor- oder zurückzuspulen. Betätigen Sie wiederholt diese Tasten, um die Wiedergabe mit normaler Geschwindigkeit fortzusetzen, oder betätigen Sie die Taste **> Wiedergabe**.

## WIEDERHOLEN DER MUSIK

Betätigen Sie die Taste REP auf der Fernbedienung, um den selben Titel immer wieder zu wiederholen. Betätigen Sie sie erneut, um alle Titel zu wiederholen. Drücken Sie dreimal, um die normale Wiedergabe fortzusetzen.

## PROGRAMMIERUNG (NUR AUDIO-CD)

Betätigen Sie im Modus Audio-CD die Taste PROG auf der Fernbedienung, um den Modus zum Einrichten der Programmierung aufzurufen.

Auf dem Display wird „P:0100“ angezeigt. Geben Sie an dieser Stelle die Nummer des zu programmierenden Titels in Position „01“ ein und setzen Sie eine „0“ davor, wenn die Titelnummer kleiner als eine Dezimalstelle ist (z. B. 09 für Spur Nummer 9). Nach Eingabe des ersten Titels zeigt das Display "0109" an, falls Sie zuerst Titel 9 abspielen möchten. Fügen Sie die nächsten zu programmierenden Titel ein und betätigen Sie dann die Taste PLAY/PAUSE, um die Wiedergabe der Musik in der programmierten Reihenfolge zu bestätigen und zu starten. Achtung: diese Funktion ist nur für Audio-CDs aktiv.

## TON-EINSTELLUNG

Betätigen Sie die Taste TONE auf der Fernbedienung zur Auswahl von Bässen und Höhen.

Stellen Sie die Höhen mit der Taste VOL +/- ein, wenn auf dem Display die Anzeige TRB erscheint.

Stellen Sie die Bässe mit der Taste VOL +/- ein, wenn auf dem Display die Anzeige BS erscheint.

## TASTE DISPLAY

Drücken Sie die Taste DISPLAY, um die Wiedergabeinformationen anzuzeigen (z. B. verstrichene Zeit, verbleibende Zeit, Gesamtzeit usw.).

## TASTE +10

Betätigen Sie die Taste +10, um die aktuelle Auswahl der Titel um 10 Positionen zu erhöhen.

## BLUETOOTH

1. Betätigen Sie die Taste MODE, um den Modus Bluetooth zu wählen.
2. Das gekoppelte Gerät stellt bei jeder Auswahl des Bluetooth-Wiedergabemodus automatisch eine Verbindung zu dem Gerät her.
3. Aktivieren Sie die Bluetooth-Funktion auf Ihrem Smartphone, um mit dem Pairing fortzufahren.
4. Suchen Sie nach dem Modell "TS 92R" und koppeln Sie es. Geben Sie ggf. das Passwort "0000" ein. Nach dem Pairing hört BT auf dem Display auf zu blinken.

## NFC

1. Betätigen Sie die Taste MODE, um den Modus Bluetooth aufzurufen.
2. Platzieren Sie die Rückseite Ihres Smartphones (mit NFC-Funktion ausgestattet) etwa 3 Sekunden lang in der Nähe der auf dem Gerät angezeigten NFC-Schrift. Die Bluetooth-Funktion des Smartphones wird automatisch aktiviert.
3. Die Emission eines Tons signalisiert den Abschluss der Kopplung zwischen den Geräten.
4. Positionieren Sie die Rückseite Ihres Smartphones in der Nähe der auf dem Gerät angegebenen NFC-Beschriftung, um die Bluetooth-NFC-Funktion zu trennen. Wenn Sie den Ton hören, bedeutet dies, dass die Geräte getrennt wurden.

**HINWEIS: Die NFC-Kompatibilität ist auf einige Geräte beschränkt, und die Einbeziehung dieser Technologie bestimmt nicht deren Funktionen. Einige Hersteller beschränken den Zugriff auf das NFC-Modul absichtlich, so dass die Kompatibilität nicht zu allen Geräten auf dem Markt garantiert werden kann. Einige Hersteller beschränken den Zugriff auf das NFC-Modul absichtlich, so dass die Kompatibilität nicht zu allen Geräten auf dem Markt garantiert werden kann.**

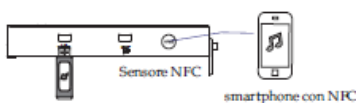

## USB

1. Schalten Sie das Gerät ein und stecken Sie einen USB-Stick (nicht beiliegend) in den USB-Anschluss des Geräts.
2. Betätigen Sie die Taste MODE, um die Funktion USB zu aktivieren.
3. Das Gerät gibt Musik im Format MP3 automatisch wieder, die auf dem USB-Stick gespeichert ist.
4. Kompatibel sind USB-Sticks zu maximal 32 GB.
5. Das für die USB-Wiedergabe unterstützte Format ist MP3.

**HINWEIS: Die Kompatibilität mit allen im Handel erhältlichen USB-Sticks kann nicht garantiert werden.**

## AUX 1 / 2

Verwenden Sie das AUX-Kabel mit 3,5-mm-Buchse - RCS (beiliegend), um das Gerät mit einem CD-Player/MP3-Player/Telefon/Computer oder anderen externen Playern zu verbinden.

1. Schließen Sie ein Ende des Audiokabels an den Eingang Audio R/L an der Rückseite des Geräts an und verbinden Sie das andere Ende mit dem Eingang der externen Audioquelle (z. B. dem MP3-Player).
2. Drücken Sie die Taste MODE auf dem Bedienfeld des Gerätes oder die Taste AUX1/2 auf der Fernbedienung, um den Modus AUX auszuwählen (Aud-1 / Aud-2).
3. Betätigen Sie die Taste AUX 1, um den Modus Aud-1 aufzurufen und die Wiedergabe über das an die Buchse RCA R/L angeschlossene Gerät zu starten.
4. Betätigen Sie die Taste AUX 2, um den Modus Aud-2 aufzurufen und die Wiedergabe über das am Eingang AUX mit einer Buchse RCA zu 3,5mm angeschlossene Gerät zu starten.

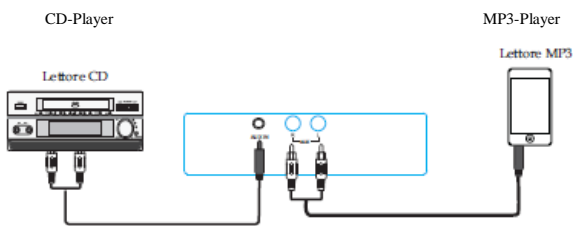

 Classe II, doppio isolamento

Klasse II, doppelte Isolierung

 Logo RAEE (Rifiuti di apparecchiature elettriche ed elettroniche)

Logo RAEE (Abfälle elektrischer und elektronischer Geräte)

 Smaltimento batterie

Entsorgung der Batterien

## TECHNISCHE DATEN

Stromversorgung: 220/240V - 50/60Hz  
Betriebstemperatur: von +5°C bis +35°C  
Max. Ausgangsleistung: 120 W  
Ausgangsleistung in RMS: 60 W  
Frequenzreaktion: 20Hz - 20KHz  
Reichweite der Fernbedienung: max. 3/4 Meter  
Bluetooth-Reichweite: max. 8 Meter (ohne Hindernisse)  
Eingang AUX-IN: Buchse zu 3,5mm  
Eingang RCA: Buchse RCA (L/R)  
Beiliegende Fernbedienung (2 Batterien 1,5V "AAA" beiliegend)  
Produktabmessungen: 16,5 (B) x 21,5 (H) x 107,5 (T) cm  
Abmessungen des Fußes: 24,5 (B) x 31,5 (H) x 3,0 (T) cm  
Füße: 3,0 (H) cm  
Gesamtabmessungen mit Verstärkungsstäben: 39,5 (B) x 40,5(T) x 114,0(H)  
Gewicht: 9,55 Kg

## ANLEITUNG ZUR BEHEBUNG EVENTUELL FESTGESTELLTER PROBLEME

Überprüfen Sie bei Funktionsstörungen zunächst, ob der gefundene Fehler in der folgenden Tabelle nicht als behebbar angegeben ist. Andernfalls wird empfohlen, sich an qualifiziertes technisches Personal zu wenden.

Problem	Lösung
(Einschalten) Das Gerät schaltet sich nicht ein oder reagiert nicht auf den Impuls der Fernbedienung	<ul style="list-style-type: none"><li>- Prüfen Sie, ob das Netzkabel an die Steckdose angeschlossen ist, dass der hintere Schalter eingeschaltet ist und dass die Stromversorgung eingeschaltet ist.</li><li>- Wenn nichts passiert, lassen Sie das Gerät nicht angeschlossen und fordern Sie Unterstützung von qualifiziertem Personal an.</li></ul>
(Fernbedienung) Funktioniert nicht	<ul style="list-style-type: none"><li>- Legen Sie neue Batterien ein</li><li>- Richten Sie die Fernbedienung auf den Sensor neben dem Display-</li></ul>
(Verbinden des Geräts) Das Gerät stellt die Kopplung für die Bluetooth-Verbindung nicht her.	<ul style="list-style-type: none"><li>- Überprüfen Sie, ob sich das Gerät im Bluetooth-Modus und im Suchmodus befindet</li><li>- Stellen Sie sicher, dass sich keine anderen Bluetooth-Signalempfangsgeräte in der Nähe befinden. Schalten Sie sie aus, um Störungen zu vermeiden. Versuchen Sie es erneut, die Verbindung herzustellen.</li></ul>
Das Gerät spielt im Bluetooth-Modus nicht richtig, die Musik ist unterbrochen.	<ul style="list-style-type: none"><li>- Überprüfen Sie, ob der Abstand zwischen dem Gerät und dem Bluetooth-Gerät innerhalb des Signalempfangsabstands liegt (max. 10 m).</li><li>- Stellen Sie sicher, dass keine Hindernisse die Kommunikation zwischen dem Gerät und dem Bluetooth-Gerät blockieren.</li><li>- Versetzen Sie das Gerät oder das Bluetooth-Gerät, um einen optimalen Empfang zu erzielen.</li></ul>
Der Ton ist verzerrt	<ul style="list-style-type: none"><li>- Überprüfen Sie, ob die am Gerät und am Bluetooth-Gerät eingestellte Lautstärke in beiden Produkten ausreichend ist.</li></ul>