

MAJESTIC

SA 400 BT USB AX

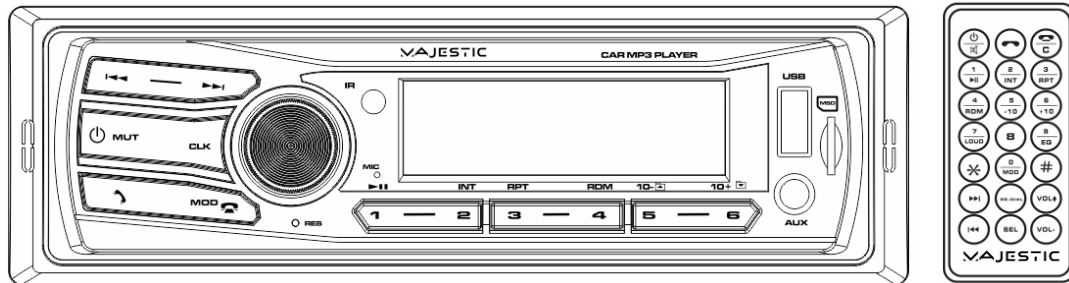

CAR AUDIO STEREO-SYSTEM

USB- UND MICRO SD-EINGÄNGE ZUM HÖREN IHRER MUSIK
AUX-EINGANG AUF DER VORDERSEITE
INTEGRIERTES BLUETOOTH®-SYSTEM
FERNBEDIENUNG

Bitte lesen Sie dieses Handbuch vor der Verwendung des Produktes sorgfältig durch. Beachten und befolgen Sie alle angegebenen Hinweise und Warnungen. Bewahren Sie das Handbuch für ein zukünftiges Nachschlagen an einem zugänglichen Ort auf.



BEDIENUNGSANLEITUNG

NEW MAJESTIC SPA

VIA ROSSI MARTINI NR. 41, 26013 CREMA (CR)

www.newmajestic.com

MADE IN CHINA

SICHERHEITSHINWEISE UND-BESTIMMUNGEN

- Das Produkt muss von einem Fachmann installiert werden.
- Führen Sie die Installation und Wartung des Produktes nicht selbst aus, sondern beauftragen Sie damit nur einen Fachmann, da Sie dabei dieser Vorgang Gefahren oder Stromschlägen ausgesetzt sein könnten.
- Lesen Sie vor der Installation des Gerätes im Fahrzeug in der Gebrauchsanweisung des Fahrzeugs nach: der Hersteller könnte bestimmte Bedingungen für die Installation vorgeschrieben haben.
- Prüfen Sie vor der Installation, ob das Fahrzeug ausgeschaltet ist. Lösen Sie die anderen Kabel, bevor Sie die Stromversorgung unterbrechen. Prüfen Sie, ob alle frei liegenden Kabel isoliert sind, um Kurzschlüsse zu vermeiden. Ein falscher Anschluss könnte zu Funktionsstörungen oder Schäden an der Elektroanlage führen.
- Stellen Sie sicher, dass das Produkt nicht mit Flüssigkeiten und/oder Feuchtigkeit in Kontakt kommt, da dies zu Stromschlägen oder Schäden am Gerät führen kann.
- **Halten Sie die Lautstärke niedrig, um die von außen kommenden Geräusche wahrnehmen zu können.**

ACHTUNG



- Dieses Produkt ist nur für Geräte mit 12V DC geeignet.
- Das Gerät wurde entworfen, um in Bereichen verwendet zu werden, die relativ frei von elektromagnetischen Feldern oder elektrischen Störungen sind, die das Gerät beschädigen könnten.
- Benutzen Sie die Bedienelemente des Produktes nicht während der Fahrt, sondern parken Sie das Fahrzeug zuvor an seinem sicheren Ort.
- Verwenden Sie das Gerät nur an den zulässigen Orten.
- Die Verwendung des Gerätes mit einer zu hohen Lautstärke kann Gehörschäden hervorrufen.
- Halten Sie das Gerät aus der Reichweite von Kindern fern. Kinder, Personen mit verminderten körperlichen, sensorischen oder geistigen Fähigkeiten und Personen, die keine Erfahrung oder Kenntnis des Produktes haben, dürfen es nur unter Aufsicht benutzen oder wenn sie in den sicheren Gebrauch des Gerätes eingewiesen wurden und sich der mit seinem Gebrauch verbundenen Gefahren bewusst sind.
- Lassen Sie die Batterien und das Verpackungsmaterial nach dem Öffnen des Kartons nicht unbeaufsichtigt, da diese Schäden an den Personen, in der Nähe befindlichen Gegenständen und der Umwelt hervorrufen können.
- Werfen Sie eventuell vorhandene Batterien nicht ins Feuer, da sie explodieren könnten. Die verbrauchten Batterien müssen in dazu bestimmten Sammelstellen abgegeben werden.
- Entsorgung: Das Produkt ist nicht als normaler Hausmüll anzusehen. Vergewissern Sie sich, dass das Produkt und eventuell beiliegende Batterien richtig entsorgt werden.
- Verlassen Sie sich in einem Notfall nicht ausschließlich auf das Produkt, um einen Notruf über die Bluetooth-Verbindung zu tätigen (wenn verwendet), da es nicht möglich ist, die Funktionstüchtigkeit unter allen Bedingungen zu garantieren.
- New Majestic SPA übernimmt keinerlei Haftung für eventuelle direkte, indirekte, Neben- oder Folgeschäden, einschließlich, ohne jegliche Beschränkung, der Schäden, wie dem Verlust von Gewinn oder Umsatz, dem Verlust von Daten des Produktes oder beliebiger anderer mit dem Produkt verbundener Geräte aufgrund des unsachgemäßen Gebrauchs des Gerätes oder falscher Einstellungen der Bedienelemente.
- Verwenden Sie das Produkt nicht, wenn es (auch nur teilweise) beschädigt ist, sondern wenden Sie sich an eine zugelassene Kundendienststelle von Majestic.

VORSICHTSMASSNAHMEN UND WARTUNG

1. Verwenden Sie das Produkt, wenn der Innenraum des Fahrzeugs extrem heiß ist, z. B. nach dem Parken in der Sonne, erst nachdem die Innentemperatur gesunken ist. 2. Das Gerät ist für den Anschluss des Minuspols der Batterie an die vor der Installation geprüfte Masse vorgesehen.
2. Das Gerät ist für den Anschluss des Minuspols der Batterie an die vor der Installation geprüfte Masse vorgesehen.
3. Verhindern Sie einen Kurzschluss der Lautsprecherkabel bei eingeschaltetem Gerät, da dies zu einer Überlastung des Verstärkers führen kann.
4. Installieren Sie die Frontplatte erst, nachdem alle Kabel angeschlossen wurden.

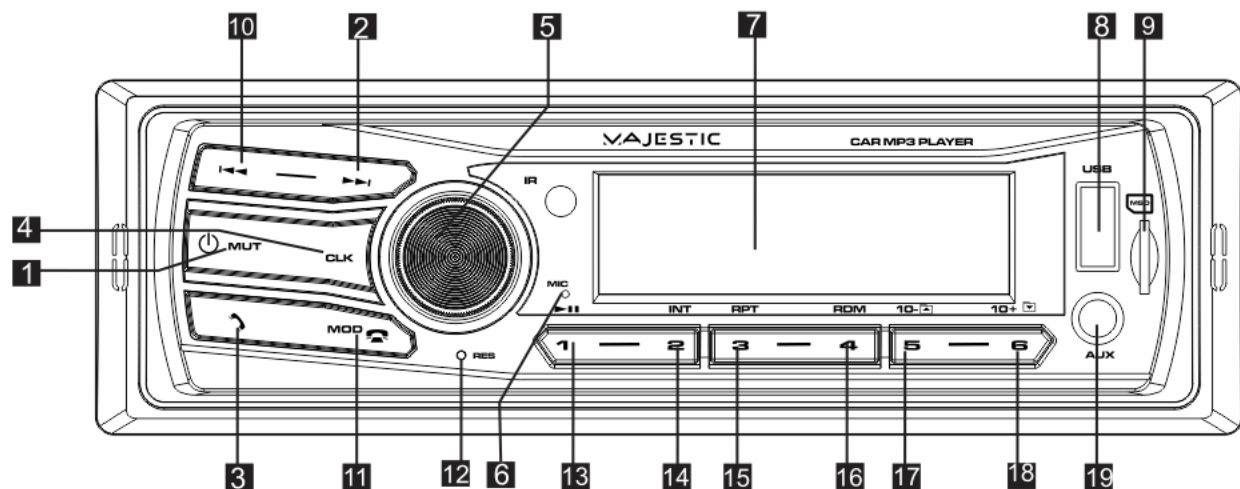
TASTENFUNKTIONEN:



| | | |
|----------|---|---|
| 1 | POWER/MUTE (EIN-AUS/STUMM) | Betätigen Sie sie, um das Gerät einzuschalten. Halten Sie sie gedrückt, um das Gerät auszuschalten. |
| 2 |  | Betätigen Sie die Taste im Modus USB/MicroSD/Bluetooth®, um zum nächsten Titel zu wechseln. |
| 3 |  | Halten Sie die Taste zur Beantwortung eines eingehenden Anrufs gedrückt. |
| 4 | CLK | Betätigen Sie die Taste zur Anzeige der Uhrzeit. |

| | | |
|----|---|--|
| 5 | Auswahlschalter / Lautstärke | Drehen Sie den Knopf im Normalmodus, um die Lautstärke zu erhöhen / zu verringern. Drücken Sie zur Anpassung der Audio-Einstellungen auf den Knopf, um die gewünschte Option auszuwählen (VOLUME > BASS > TREBLE > BALANCE > FADER > LOUD > EQ) und drehen Sie ihn dann, um die Werte anzupassen. |
| 6 | MIC | Mikrofon für Bluetooth®. |
| 7 | LCD-Display | Zeigt die Uhrzeit und die Informationen an. |
| 8 | USB-EINGANG | Stecken Sie den USB-Stick hinein, um die Musik wiederzugeben. |
| 9 | MICROSD-EINGANG | Stecken Sie den USB-Stick hinein, um die Musik wiederzugeben. |
| 10 |  | Betätigen Sie die Taste im Modus USB/MicroSD/Bluetooth®, um zum vorherigen Titel zurück zu schalten. |
| 11 | MOD | Betätigen Sie die Taste, um die Quelle zu wechseln: Bluetooth®, AUX, USB/SD (wenn vorhanden). Betätigen Sie die Taste während eines Anrufs, um diesen zu beenden. |
| 12 | RES | Betätigen Sie die Taste RESET (mit einem spitzen Gegenstand), wenn: 1. Bluetooth® nicht verbunden bleibt; 2. Ein Fehlersymbol auf dem Bildschirm erscheint; 3. Die Tasten nicht funktionieren |
| 13 | 1/Pause | Drücken Sie die Taste im USB / MicroSD/Bluetooth®-Modus, um die Wiedergabe anzuhalten, und erneut, um sie wieder zu aktivieren. |
| 14 | 2/INT | Drücken Sie diese Taste im USB/MicroSD-Modus, um die ersten 10 Sekunden jedes Titels anzuhören. |
| 15 | 3/RPT | Drücken Sie diese Taste im USB/MicroSD-Modus, um den aktuellen Titel (EINS), das gesamte Verzeichnis (DIR) oder alle Titel (ALL) zu wiederholen. |
| 16 | 4/RDM | Betätigen Sie die Taste im Modus MP3/WMA, um die Funktion ID3 aufzurufen. |
| 17 | 5/-10 | Halten Sie diese Taste im USB/MicroSD-Modus 3 Sekunden lang, um zum vorherigen Verzeichnis zurückzukehren. Drücken Sie diese Taste im USB/MicroSD-Modus, um 10 Titel zurückzukehren. |

18 6/+10

Halten Sie diese Taste im USB/MicroSD-Modus 3 Sekunden lang gedrückt, um zum vorherigen Verzeichnis zurückzukehren.

Drücken Sie diese Taste im USB/MicroSD-Modus, um 10 Titel weiter zu schalten.

19 AUX IN

Schließen Sie ein kompatibles externes Audiogerät an, um den Ton in Stereo abzuspielen.

FERNBEDIENUNG:

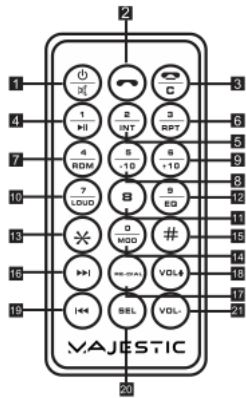

1 **POWER/MUTE (EIN-AUS/STUMM)**

Betätigen Sie diese Taste zum Einschalten des Gerätes. Halten Sie sie gedrückt, um das Gerät auszuschalten. Betätigen Sie diese Taste, wenn das Produkt eingeschaltet ist, um die Lautstärke stummzuschalten. Betätigen Sie sie erneut, um die vorherige Lautstärke wiederherzustellen.

2 

Betätigen Sie diese Taste, um einen eingehenden Anruf zu beantworten. Drücken Sie diese Taste im Bluetooth®-Modus und geben Sie die Nummer des anzurufenden Kontakts ein (mit den Tasten 0-9 auf der Fernbedienung). Starten Sie den Anruf dann erneut durch betätigen von .

3 

Betätigen Sie diese Taste, wenn Bluetooth® aktiv ist, um den Anruf zu beenden.

4 1/ 

Drücken Sie die Taste im USB / MicroSD / Bluetooth®-Modus, um die Wiedergabe anzuhalten, und erneut, um sie wieder zu aktivieren.

5 2/INT

Drücken Sie diese Taste im USB/MicroSD-Modus, um die ersten 10 Sekunden jedes Titels anzuhören, und drücken Sie erneut, um diese Funktion zu deaktivieren.

| | | |
|-----------|---|--|
| 6 | 3/RPT | Drücken Sie diese Taste im USB/MicroSD-Modus, um den aktuellen Titel (EINS), das gesamte Verzeichnis (DIR) oder alle Titel (ALL) zu wiederholen. |
| 7 | 4/RDM | Betätigen Sie diese Taste im MP3/WMA-Modus, um die Zufallswiedergabe aufzurufen. |
| 8 | 5/-10 | Drücken Sie diese Taste im USB/MicroSD-Modus, um 10 Titel zurückzukehren. Halten Sie diese Taste im USB/MicroSD-Modus 3 Sekunden lang, um zum vorherigen Verzeichnis zurückzukehren. |
| 9 | 6/+10 | Drücken Sie diese Taste im USB/MicroSD-Modus, um 10 Titel weiter zu schalten. Halten Sie diese Taste im USB/MicroSD-Modus 3 Sekunden lang gedrückt, um zum nächsten Verzeichnis weiterzugehen. |
| 10 | 7/LOUD | Betätigen Sie diese Taste zum Aktivieren der Funktion LOUD. |
| 11 | 8 | Taste "8". |
| 12 | 9/EQ | Taste "9". Auswahlmöglichkeiten für den Equalizer – POP, ROCK, CLASS, JAZZ, FLAT. |
| 13 | * | Taste "*". |
| 14 | MOD | Betätigen Sie die Taste, um die Quelle zu wechseln: Bluetooth®, AUX, USB/SD (wenn vorhanden). |
| 15 | # | Taste "#". |
| 16 |  | Drücken Sie diese Taste im USB/MicroSD/Bluetooth-Modus, um zum nächsten Titel/zum vorherigen Titel zu wechseln. Halten Sie diese Taste gedrückt, um schnell vorwärts/rückwärts zu schalten. |
| 17 | RE-DIAL | Betätigen Sie diese Taste im Bluetooth®-Modus, um die zuletzt gewählte Nummer erneut anzurufen. |
| 18 | VOL-/VOL+ | Betätigen Sie den Knopf im Normalmodus, um die Lautstärke zu erhöhen / zu verringern. |
| 19 | SEL | Drücken Sie zur Anpassung der Audio-Einstellungen auf den Knopf, um die gewünschte Option auszuwählen (VOLUME > BASS > TREBLE > BALANCE > FADER > LOUD > EQ) und richten Sie dann die Werte mit den Tasten VOL-/VOL+ ein. |

Die Fernbedienung arbeitet mit einer Batterie vom Typ CR2025 3V.

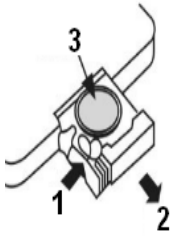

Drücken Sie, um die Batterie auszutauschen, auf die linke Seite des Wagens (1) und ziehen Sie den Batteriehalter (2) aus dem Schlitz.

Wechseln Sie die Batterie (3) aus und stellen Sie dabei sicher, dass Sie sie mit der richtigen Polarität einlegen, wie auf dem Batteriehalter (2) angegeben ist.

Setzen Sie den Batteriehalter wieder in die Fernbedienung ein.

Hinweis: Entfernen Sie die Batterie aus dem Fach, sollte die Fernbedienung über längere Zeit nicht benutzt werden.

BLUETOOTH®

Das Gerät unterstützt die Audio-Wiedergabe über eine Bluetooth®-Verbindung in Kombination mit Ihrem Smartphone oder einem anderen kompatiblen Bluetooth®-Gerät.

HINWEIS: Die Kompatibilität mit allen Bluetooth-Geräten auf dem Markt kann nicht garantiert werden (und nicht alle Funktionen sind im BT-Modus verfügbar).



Halten Sie den Lautstärkeregler zum Aktivieren der Bluetooth®-Funktion 2 Sekunden lang gedrückt, bis „BT ON“ angezeigt wird.

Halten Sie den Lautstärkeregler zum Deaktivieren der Bluetooth®-Funktion erneut 2 Sekunden lang gedrückt, bis „BT OF“ angezeigt wird.



Erste Verbindung mit Bluetooth

1. Schalten Sie das Gerät ein und aktivieren Sie die Bluetooth®-Funktion sowohl auf der Stereoanlage als auch auf dem externen Gerät.
2. Suchen Sie auf Ihrem externen Gerät nach dem Namen "SA 400 BT USB AX" und wählen Sie ihn aus, um die Bluetooth-Kopplung durchzuführen (geben Sie ggf. "0000" ein).
3. Wenn das Pairing abgeschlossen ist, erscheint das Symbol "BT ON" auf der Stereoanlage und es ist möglich, Musik abzuspielen/Anrufe über das gekoppelte Gerät zu tätigen und zu empfangen.
4. Zur Wiedergabe von Audio von einem gekoppelten externen Gerät wählen Sie die Quelle "BT" mit der Taste "MOD".

Empfang von Anrufen

1. Beim Eingehen eines Anrufs wird die Nummer des Anrufers auf dem Display angezeigt (der Dienst muss von Ihrem Netzbetreiber bereitgestellt und unterstützt werden). Drücken Sie  zum Beantworten /  zum Beenden des Gesprächs.
2. Erhalten Sie einen Anruf, während Sie eine andere USB / MicroSD / AUX-Quelle verwenden, wird die Bluetooth®-Funktion automatisch aktiviert. Am Ende des Anrufs kehrt die Stereoanlage zur ursprünglichen Quelle zurück.
3. Geht ein Anruf bei ausgeschalteter Stereoanlage ein, schaltet diese sich automatisch ein, damit der Anruf angenommen werden kann. Nach Beendigung des Gesprächs schaltet sich die Stereoanlage automatisch wieder aus.

Ausführen eines Anrufs

- Wählen Sie die Bluetooth®-Quelle aus und drücken Sie die Taste  auf der Fernbedienung. Geben Sie die Telefonnummer mit den Tasten der Fernbedienung ein und bestätigen Sie die Taste  erneut, um den Anruf zu tätigen.

Wiedergabegerät für Musik

- Durch Auswahl der Bluetooth®-Quelle können Sie Musikdateien von dem gekoppelten Gerät auf der Stereoanlage abspielen. Mit den dafür vorgesehenen Tasten kann zwischen den Titel vorwärts und rückwärts gewechselt werden.

GRUNDSTEUERUNGEN

Einschalten/Ausschalten/Stumm

Betätigen Sie eine beliebige Taste, um das Gerät einzuschalten. Betätigen und halten Sie die Taste „POWER/MUTE“ gedrückt, um das Gerät auszuschalten.

Betätigen Sie, wenn das Produkt eingeschaltet ist, die Taste „POWER/MUTE“ (oder die Taste „MUTE“ auf der Fernbedienung), um die Lautstärke stummzuschalten/den vorherigen Lautstärkepegel wiederherzustellen.

Taste MOD

Betätigen Sie die Taste MOD, um die Quelle zu wechseln: Bluetooth®, AUX, USB/SD (wenn vorhanden).

Ist ein USB/MicroSD-Gerät angeschlossen, schaltet die Stereoanlage automatisch auf die angeschlossene Quelle um. Durch Entfernen des Geräts schaltet die Stereoanlage in den Bluetooth-Modus zurück.

Anzeige und Einstellen der Uhrzeit

Betätigen Sie die Taste CLK, um für 5 Sekunden die Uhrzeit anzeigen zu lassen.

Halten Sie die Taste CLK gedrückt, um die Uhrzeit zu ändern, und drehen Sie dann den Knopf, um die Stunde auszuwählen. Drücken Sie auf den Drehknopf, um die Einstellung zu bestätigen. Stellen Sie die Minuten durch Drehen am Knopf ein und bestätigen Sie die Einstellung wiederum durch Betätigen des Knopfes. Betätigen Sie die Taste CLK, um die Uhrzeit zu speichern.



Audio-Einstellungen

Drehen Sie den Knopf, um die Lautstärke zu erhöhen/zu verringern.

Drücken Sie zur Anpassung der Audio-Einstellungen auf den Knopf, um die gewünschte Option auszuwählen (VOLUME > BASS > TREBLE > BALANCE > FADER > LOUD > EQ) und drehen Sie ihn dann, um die Werte anzupassen.

Funktion USB/MicroSD

Das Gerät kann Titel im Format MP3/WMA von USB-/MICROSD-Geräten wiedergeben. Während der Wiedergabe blinkt das Symbol für das Gerät, das die Wiedergabe ausführt.

Das Wechseln zum nächsten/vorherigen Titel ist durch Betätigen der Tasten  und  möglich. Drücken Sie diese Tasten lange, um einen Titel vor oder zurück zu schalten.

Drücken Sie während der Wiedergabe die Taste "1", um den Titel anzuhalten, drücken Sie sie erneut, um die Wiedergabe fortzusetzen.

Betätigen Sie die Taste "2/INT", um die ersten 10 Sekunden jedes Titels anzuhören. Betätigen Sie die Taste erneut, um diese Funktion zu deaktivieren.

Betätigen Sie die Taste "3/RPT", um die Wiederhol-Funktion zu aktivieren. Der Zyklus ist EINS (wiederholt den einzelnen Titel), DIR (wiederholt das gesamte Verzeichnis), ALL (wiederholt alle Titel).

Drücken Sie die Taste "4/RDM", um die Wiedergabe der Titel im Zufallsmodus zu aktivieren/deaktivieren.

Betätigen Sie die Taste "5/-10", um 10 Titel zurück zu schalten. Halten Sie diese Taste 3 Sekunden lang gedrückt, um zum vorherigen Verzeichnis zurückzukehren.

Betätigen Sie die Taste "6/+10", um 10 Titel vorwärts zu schalten. Halten Sie diese Taste 3 Sekunden lang gedrückt, um zum nächsten Verzeichnis zu wechseln.

Während der Wiedergabe von Titeln können Sie * gefolgt von der zu spielenden Titelnummer auf der Fernbedienung drücken, um schnell zum ausgewählten Titel zu springen.

ID3 TAG

Wird ein Titel im USB / MicroSD-Modus mit ID3-TAG-Informationen abgespielt, werden diese automatisch auf dem Display angezeigt (angezeigte Informationen: - Name des Titels mit Dateityp, - Titel, - Künstler).

AUX IN

Wählen Sie die Quelle "AUX" mit der Taste "MOD" am Gerät.

Schließen Sie eine externe Audioquelle mit einem über ein Kabel mit 3,5-mm-Buchse (nicht im Lieferumfang enthalten) an die AUX IN-Buchse an und starten Sie die Wiedergabe auf dem angeschlossenen externen Gerät. Regeln Sie die Lautstärke auf die gewünschte Hörlautstärke.

Installation

Montage

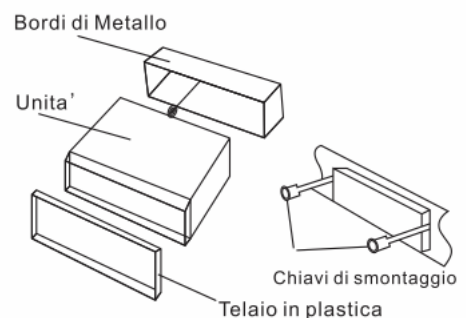





- Schieben Sie den Befestigungsbügel in die Öffnung im Armaturenbrett;
- Schließen Sie die Kabel an und vergewissern Sie sich, dass alle richtig angeschlossen sind und die Stereoanlage funktioniert.
- Schieben Sie das Stereogerät in die am Armaturenbrett montierte Halterung, bis sie einrastet.

ACHTUNG: Prüfen Sie, dass die Montageposition nicht das normale Lenken des Fahrers beeinträchtigt.

Ausbau

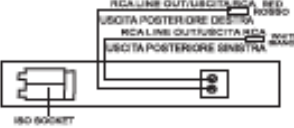
Stecken Sie die mitgelieferten Schlüssel in die Schlitzlöcher an den Seiten der Frontplatte, bis sie einrasten, und ziehen Sie dann fest daran, um das Gerät vom Armaturenbrett zu entfernen.

ANSCHLÜSSE

| | |
|---|--|
|  | <h2 style="margin: 0;">SA 400 BT/USB/AX</h2> |
| <p>VORSICHT: +12V DC MINUSPOL MASSE STROMVERSORGUNG: +12V DC MINUSPOL ZUR MASSE</p> | <p>MAX. AUSGANGSLEISTUNG 100 W MAX. LEISTUNG 100 W</p> |
| <div style="display: flex; justify-content: space-around;"> <div style="text-align: center;">  <p>ISO SOCKET</p> </div> <div style="text-align: center;">  <p>ISO SOCKET BNEFON</p> </div> </div> <div style="margin-top: 20px;">  <p>NEW MAJESTIC SPA VIA ROSSI MARTINI, 41 26013 CREMA (CR) ITALY</p> </div> <div style="text-align: center; margin-top: 20px;">  <p>MADE IN CHINA</p> </div> | <p>ISO SPEAKER CONNECTION ANSCHLÜSSE ISO CONNECTOR A/STECKER A</p> <ol style="list-style-type: none"> 1. 2. 3. 4. MEMORY +12V/ SPEICHER +12V 5. 6. 7. POWER 12V/12V (AM ZÜNDSCHLUSSEL) 8. GROUND/MASSE <p>CONNECTOR B/STECKER B</p> <ol style="list-style-type: none"> 1. REAR RIGHT SPEAKER (+)/LAUTSPRECHER RECHTS HINTEN (+) 2. REAR RIGHT SPEAKER (-)/LAUTSPRECHER RECHTS HINTEN (-) 3. FRONT RIGHT SPEAKER (+)/LAUTSPRECHER RECHTS VORN (+) 4. FRONT RIGHT SPEAKER (-)/LAUTSPRECHER RECHTS VORN (-) 5. FRONT LEFT SPEAKER (+)/LAUTSPRECHER LINKS VORN (+) 6. FRONT LEFT SPEAKER (-)/LAUTSPRECHER LINKS VORN (-) 7. REAR LEFT SPEAKER (+)/LAUTSPRECHER HINTEN LINKS (+) 8. REAR LEFT SPEAKER (-)/LAUTSPRECHER HINTEN LINKS (-) |



= Logo RAEE (Abfälle elektrischer und elektronischer Geräte)



= Entsorgung der Batterie





NEW MAJESTIC S.p.A.
 VIA ROSSI MARTINI, 41, 26013 CREMA (CR)
 ITALY MADE IN CHINA

Lösung von Problemen

| Problem | Ursache | Lösung |
|--|---|--|
| Das Gerät schaltet sich nicht ein. | Die Kabel sind nicht oder falsch angeschlossen. | Prüfen Sie, ob die Stromkabel und die Kabel der Lautsprecher richtig angeschlossen sind. |
| | Die Sicherung ist durchgebrannt. | Tauschen Sie die Sicherung aus. |
| Kein Ton. | Die Lautstärke ist minimal. | Regeln Sie die Lautstärke auf die gewünschte Höhe. |
| | Die Kabel sind falsch angeschlossen. | Überprüfen Sie die Anschlüsse. |
| Das Gerät schaltet sich ein, gibt aber den Titel nicht wieder. | Das wiedergegebene Format wird nicht unterstützt. | Überprüfen Sie, ob die auf dem angeschlossenen Gerät wiedergegebene Dateien unterstützt werden. |
| Die Stereoanlage kann über BLUETOOTH® nicht gefunden werden. | BLUETOOTH® ist ausgeschaltet. | Aktivieren Sie BLUETOOTH® durch Gedrückthalten des Knopfes bis zum Erscheinen der Meldung „BLUETOOTH® ON“. |
| | Die Stereoanlage ist bereits mit einem anderen Gerät gekoppelt. | Lösen Sie die Verkopplung zum vorherigen Gerät oder betätigen Sie die Taste RES auf der Stereoanlage. |

Technische Daten

Stromversorgung – 12V DC

Maximaler Strom – 5A (MAX)

Installationsabmessungen (L*T*H) – 178 X 100 X 50mm

Gewicht – 0,33 kg

Betriebstemperatur -20C ~ +60C

Audio

Maximale Ausgangsleistung – 4x25 Watt

Impedanz der Lautsprecher – 4 Ohm ~ 8 Ohm

USB/microSD

Unterstützte Systemdateien: FAT16 und FAT32.

Maximale Größe: 32GB

Unterstützte Formate: MP3, WMA.