

MOD. RT 194 DAB

MAJESTIC

BEDIENUNGSANLEITUNG TRAGBARES RADIO DAB/DAB+/UKW INTEGRIERTE WIEDERAUFLADBARE LITHIUM- BATTERIE KOPFHÖRERAUSGANG ZU 3,5mm WECKER MIT ZWEI WECKKARTEN UND DREI WECKTÖNEN

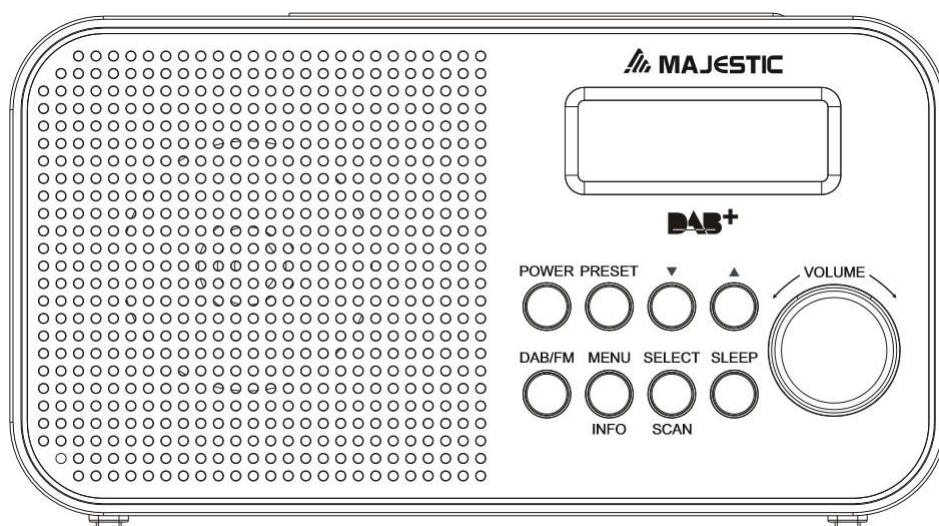

New Majestic S.p.A.
Via Rossi Martini Nr.
41
26013 Crema (CR) –
Italien
www.newmajestic.com
MADE IN CHINA



Wir empfehlen Ihnen, die folgende Bedienungsanleitung vor der Verwendung des Gerätes sorgfältig zu lesen und für eine eventuelle zukünftige Verwendung aufzubewahren.

Wichtige Sicherheitshinweise

1. HINWEIS: Für Informationen zu Elektrik und Sicherheit lesen Sie bitte vor der Installation oder Verwendung des Geräts die auf der Rückseite des Produkts gedruckten Angaben.

2. HINWEIS: Setzen Sie dieses Gerät weder Regen noch Feuchtigkeit aus, um die Gefahr von Bränden oder Stromschlägen zu verringern. Das Gerät darf keinen Tropfen oder Spritzern ausgesetzt werden und es dürfen keine mit Flüssigkeiten gefüllten Gegenstände, wie Vasen, auf das Gerät gestellt werden.

3. HINWEIS: Batterie oder Die Batterie (Batterie oder Batterieblock) darf keiner übermäßigen Hitze wie durch Sonnenlicht, Feuer oder Ähnlichem ausgesetzt werden.

4. HINWEIS: Die Steckdose wird als Trennvorrichtung verwendet. Die Trennvorrichtung muss immer leicht benutzbar sein.



5. Entsorgen Das Gerät bitte korrekt. Dieses Kennzeichen  weist darauf hin, dass dieses Gerät nicht in der gesamten EU mit anderem Hausmüll entsorgt werden darf.

6. Keine Quellen für offene Flammen, wie brennende Kerzen, sollten auf das Gerät gestellt werden.

7. Achten Sie auf die Umweltschutzaspekte bezüglich der Entsorgung der Batterien.

8. Verwenden Sie das Gerät in gemäßigttem Klima. Die Betriebstemperatur reicht von +5°C bis max. 35°C.

ACHTUNG

Die Batterie dieses Produktes darf nur durch Fachpersonal ersetzt werden. Versuchen Sie nicht, die Batterie selbst auszutauschen, da dies die Garantie verfallen lässt

sowie eine Brand-/Explosionsgefahr birgt.

SETZEN SIE DIESES GERÄT WEDER REGEN NOCH FEUCHTIGKEIT AUS, UM DIE GEFAHR VON BRÄNDEN UND STROMSCHLÄGEN ZU VERMEIDEN..

TO PREVENT FIRE OR SHOCK HAZARD DO NOT EXPOSE THIS APPLIANCE TO RAIN OR MOISTURE.



▲ Das Ausrufezeichen in einem gleichseitigen Dreieck dient als Hinweis für den Anwender, dass wichtige Anweisungen zu Betrieb und Wartung (Kundendienst) in der dem Gerät beiliegenden Dokumentation enthalten sind.

▲ Der Blitz mit dem Symbol eines Pfeils innerhalb eines gleichseitigen Dreiecks dient als Hinweis für den Anwender, dass nicht isolierte, "gefährliche Spannungen" im Inneren des Produktes anliegen, die ausreichend hoch sein können, um eine Stromschlaggefahr für die Personen zu bilden.

HINWEIS: VERSCHLUCKEN SIE DIE BATTERIEN NICHT, ES BESTEHT DIE GEFAHR CHEMISCHER VERBRENNUNGEN.

1. LESEN DER ANLEITUNG - Die Sicherheits- und Bedienungsanweisungen müssen vor dem Gebrauch des Gerätes gelesen werden.

2. AUFBEWAHREN DER ANLEITUNG - Die Sicherheits- und Bedienungsanweisungen sollten für ein späteres Nachschlagen aufbewahrt werden.

3. **GEFAHRENHINWEISE** - Beachten Sie alle am Gerät angebrachten und in der Bedienungsanweisung enthaltenen Hinweise.
4. **BEACHTUNG DER ANWEISUNGEN** - Befolgen Sie sorgfältig alle Bedienungsanweisungen.
5. **WASSER UND FEUCHTIGKEIT** - Das Gerät darf nicht in der Nähe von Wasser verwendet werden, wie zum Beispiel in der Nähe einer Badewanne, eines Waschbeckens, einer Spüle, in einem Schwimmbad oder in feuchten Kellern.
6. **BELÜFTUNG** - Das Gerät muss so positioniert werden, dass seine Position die ordnungsgemäße Belüftung nicht beeinträchtigt. Stellen Sie das Gerät nicht auf ein Bett, ein Sofa, einen Teppich oder ähnliche Oberflächen, die bei Aufstellen in einem Fach die Belüftungsöffnungen blockieren könnten, wie z.B. ein Bücherregal oder ein Möbelstück, den Luftstrom durch die Belüftungsöffnungen verhindern könnten.
7. **HEIZUNG** - Das Gerät darf nicht in der Nähe von Wärmequellen, wie Heizkörpern, Öfen oder anderen Geräten (einschließlich von Verstärkern), aufgestellt werden, die Wärme erzeugen.
8. **STROMQUELLE** - Das Gerät darf nur an die Stromversorgung der in der Bedienungsanleitung beschriebenen oder auf dem Gerät angegebenen Art angeschlossen werden.
9. **SCHUTZ DES STROMKABELS** - Die Stromkabel müssen so verlegt werden, dass sie nicht von betreten oder durch auf oder an ihnen liegenden Gegenständen eingeklemmt werden können.
10. **EINDRINGEN VON GEGENSTÄNDEN UND FLÜSSIGKEITEN** - Achten Sie darauf, dass keine Gegenstände auf das Gerät fallen und keine Flüssigkeiten durch die Öffnungen in das Gehäuse gelangen.
11. **HINWEIS ZUR ELEKTROSTATISCHEN ENTLADUNG** - Wenn das Display nicht richtig funktioniert oder keine Reaktion auf einen Bedienungsbefehl erfolgt, kann dies an elektrostatischen Entladungen liegen. Schalten Sie das Gerät aus und trennen Sie es von den Anschlüssen. Schließen Sie es nach einigen Sekunden wieder an.
12. **SCHÄDEN, DIE EINEN SERVICE ERFORDERN** - Das Gerät muss von Anfrage an unseren Kundendienst in Verbindung qualifiziertem Servicepersonal repariert werden, wenn:
 - a. das Stromversorgungskabel oder der Stecker beschädigt sind.
 - b. das Gerät heruntergefallen ist oder Flüssigkeit in das Gerät eingedrungen ist.
 - c. das Gerät Regen ausgesetzt war.
 - d. das Gerät heruntergefallen ist oder das Gehäuse beschädigt ist.
 - e. das Gerät nicht normal zu funktionieren scheint.
13. **WARTUNG** - Der Benutzer darf nicht versuchen, das Gerät über die in der Anleitung beschriebenen zu reparieren. Mit allen anderen Wartungsmaßnahmen muss qualifiziertes Servicepersonal beauftragt werden.



Hören Sie Inhalte nicht über einen längeren Zeitraum mit hoher Lautstärke, um Gehörschäden zu vermeiden. Ständige Exposition gegenüber hohen Lautstärken bei Verwendung von Kopfhörern kann zu Hörschäden führen. Überprüfen Sie vor dem Anlegen der Kopfhörer immer die Lautstärke. Die Verwendung von Kopfhörern während des Fahrens eines Fahrzeugs ist nicht empfehlenswert und in einigen Staaten gesetzwidrig. Sollten Sie feststellen, dass das Hören des Geräts beim Fahren eines Fahrzeugs oder bei Tätigkeiten, die Ihre volle Aufmerksamkeit erfordern, Ablenkung verursacht, hören Sie auf, Musik über das Gerät zu hören.

ANORDNUNG DER BEDIENVORRICHTUNGEN

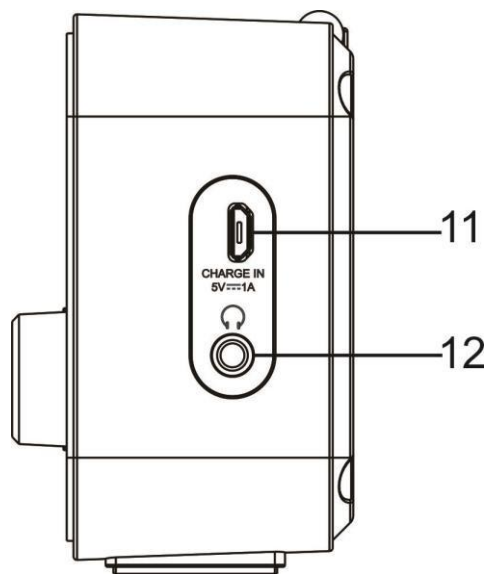
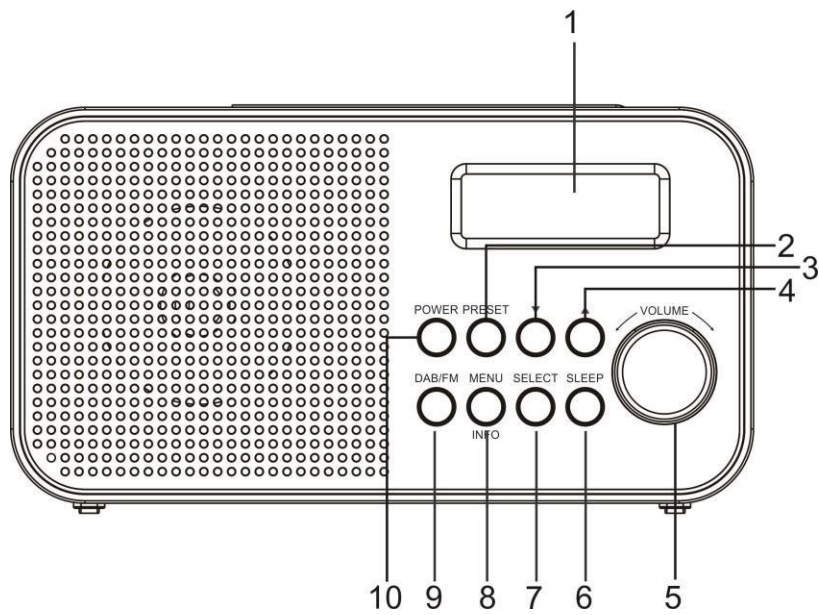

1. LCD-Display	7. Auswahl/Suchlauf/Snooze
2. Speicherplätze	8. Menu/Info
3. Vorheriges	9. DAB/UKW
4. Nächster	10. ON/OFF
5. Lautstärkereglер +/-	11. Eingang Micro-USB
6. Sleep	12. Kopfhörerausgang 3,5mm

AUFLADEN DES PRODUKTS

1. Schließen Sie das Mikro USB-Kabel an den Micro USB-Eingang an,

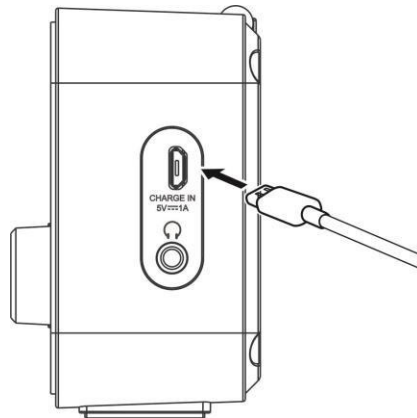

2. Verbinden Sie das andere Ende des Micro USB-Kabels unter Verwendung eines Adapters mit der Stromquelle. Das Produkt kann außerdem durch Anschluss an den USB-Anschluss eines Computers aufgeladen werden.

EINSCHALTEN/AUSSCHALTEN

Einschalten des Produkts

Betätigen und halten Sie die Taste POWER um für 2 Sekunden gedrückt. Beim ersten Einschalten wird der DAB-Modus aktiviert und die Sender werden automatisch gesucht. Abb. 1

Betätigen Sie während des Aufladens der Batterie die Taste POWER, um das Produkt einzuschalten. Abb. 2

Ausschalten des Produkts

Betätigen Sie die Taste POWER, um das Produkt auszuschalten. Während des Ladevorgangs bleibt das Produkt im Standby-Modus und zeigt die Uhrzeit und den Ladestand der Batterie an.

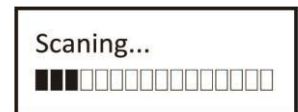

Fig.1



Fig.2

REGELUNG DER LAUTSTÄRKE

Drehen Sie am LAUTSTÄRKEREGLER, um die Lautstärke einzustellen.

NAVIGATION IN DEN MENÜS

Verwenden Sie die Tasten VORHERIGER und NÄCHSTER, um durch die Auswahlmöglichkeiten eines Menüs zu blättern. Drücken Sie zum Bestätigen die Taste SELECT/SCAN oder die Taste MENU/INFO, um zum vorherigen Menü zurückzukehren.

MODUS DAB/FM

Verwenden Sie die Taste DAB/UKW, um vom DAB- zum UKW-Modus zu wechseln und umgekehrt.

Speicherplätze

Mit der Funktion der Speicherplätze können Sie bis zu 20 DAB-Sender und 20 UKW-Sender speichern.

Halten Sie zum Speichern des aktuellen Senders die Taste PRESET gedrückt, wählen Sie mit der Taste VORHERIGER oder NÄCHSTER die gewünschte

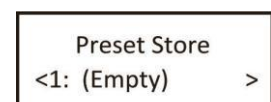

Fig.17



Fig.18

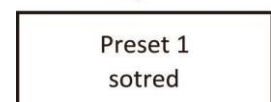

Fig.19

Nummer (Abb. 17) und betätigen Sie zum Speichern die Taste SELECT/SCAN (Abb. 19). Betätigen Sie zur Anzeige der belegten Speicherplätze die Taste PRESET (Abb. 18). Verwenden Sie die Taste VORHERIGER oder NÄCHSTER, um durch die verschiedenen Speicherplätze zu blättern, und drücken Sie die Taste SELECT/SCAN, um den Sender auf dem gewünschten Speicherplatz anzuhören. Betätigen Sie erneut die Taste PRESET, um das Menü zu verlassen oder das Speichern eines Speicherplatzes abzubrechen.

MODUS DAB

Beim ersten Aufrufen des DAB-Modus wird ein automatischer Sendersuchlauf durchgeführt. Halten Sie, um einen neuen Sendersuchlauf durchzuführen, die Taste SELECT/SCAN gedrückt. Durch Starten eines neuen Sendersuchlaufs werden alle zuvor gefundenen Sender gelöscht.

Die Liste der gespeicherten Sender kann durch Betätigen der Taste VORHERIGER oder NÄCHSTER angezeigt werden. Verwenden Sie immer die Taste VORHERIGER oder NÄCHSTER, um durch die verschiedenen Sender zu blättern, und drücken Sie die Taste SELECT/SCAN, um den gewünschten Sender anzuhören.

Anzeige der DAB-Informationen auf dem Display

Drücken Sie im DAB-Modus die Taste MENU/INFO, um Informationen zu dem ausgewählten Sender und Produkt anzuzeigen, wie z. B. Signalstärke (DLS), Programmtyp (PTY - Musikgenre und/oder Programmname), Signalqualität und Fehler, Bitrate und Codec des Signals, Batterieladung, Uhrzeit und Datum.

Optionen für DAB

Halten Sie die Taste MENU/INFO gedrückt, um das Menü anzuzeigen, und blättern Sie mit der Taste VORHERIGER oder NÄCHSTER durch die verfügbaren Optionen.

Bestätigen Sie durch Betätigen der Taste SELECT/SCAN:

- Vollständiger Suchlauf (Abb. 4): Ermöglicht die Durchführung eines neuen Suchlaufs der DAB-Sender (entspricht dem Drücken der Taste SELECT/SCAN). Sollte kein Sender gefunden werden, zeigt das Display „Kein DAB-Sender“ an. Ziehen Sie in diesem Fall die Antenne heraus oder führen Sie den Suchlauf in einer anderen Position aus.
- Manuelle Abstimmung (Abb. 5): ermöglicht das Durchführen eines manuellen Suchlaufs für die gewählte Frequenz. Durchsuchen Sie die Frequenzen mit der Taste VORHERIGER oder NÄCHSTER. Wählen Sie die gewünschte Frequenz mit der Taste SELECT/SCAN. Die Signalstärke und die Senderinformationen werden angezeigt. Drücken Sie die Taste SELECT/SCAN erneut, um die Auswahl zu bestätigen und den Sender zur Liste hinzuzufügen.
- Löschen (Abb. 7): Mit dieser Option können Sie die nicht mehr erreichbaren Sender aus der Liste löschen (nur die Sender mit der Signalqualität 0 werden gelöscht).

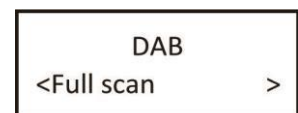

Fig.4

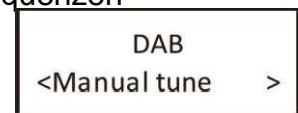

Fig.5

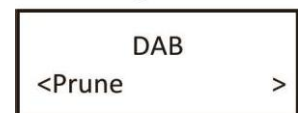

Fig.7

Betätigen Sie zum Verlassen der Menüs die Taste MENU/INFO.

MODUS UKW

Beim ersten Aufrufen des UKW-Modus stellt das Gerät die erste Frequenz der UKW-Skala (87,50 MHz) ein. Abb. 3

Betätigen Sie die Taste VORHERIGER oder NÄCHSTER, um die UKW-Frequenzen zu durchsuchen.

Halten Sie die Taste VORHERIGER oder NÄCHSTER gedrückt, um



Fig.3

automatisch den ersten verfügbaren UKW-Sender zu suchen. Beim Gedrückthalten der Taste SELECT/SCAN sucht das Produkt automatisch nach den ersten 20 verfügbaren UKW-Sendern und speichert sie in den Speicherplätzen.

UKW-Informationen

Betätigen Sie die Taste MENU/INFO, um die Informationen des aktuellen Senders und Systems anzuzeigen: Programmtyp (PTY - nicht alle Sender liefern RDS-Informationen wie Songtitel und Genre), Frequenz, Audiotyp (Stereo oder Mono), Batterieladung, Zeit und Datum.

Optionen für FM

Halten Sie die Taste MENU/INFO gedrückt, um das Menü anzuzeigen, blättern Sie mit der Taste VORHERIGER oder NÄCHSTER und bestätigen Sie mit der Taste SELECT/SCAN:

- Sucheinstellungen (Abb. 15): Mit dieser Option können Sie den automatische Suchlauf ändern, indem Sie alle verfügbaren Sender oder nur die Sender mit gutem Empfang finden.
- Audio-Einstellungen: ermöglicht die Auswahl, ob Stereo- oder Mono-Ton verwendet werden soll.

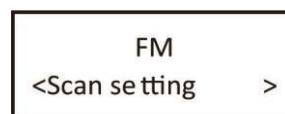

Fig.15

Betätigen Sie zum Verlassen der Menüs die Taste MENU/INFO.

EINSTELLUNGEN DES PRODUKTES

Zusätzlich zum Ändern der DAB- und UKW-Einstellungen können Sie durch Gedrückthalten der Taste MENU/INFO die Produkteinstellungen mit der Option „System“ ändern:

- Sleep: Mit dieser Option können Sie das automatische Abschalten des Produkts nach Ablauf der eingestellten Zeit aktivieren. Sie können diese Einstellung direkt ändern, indem Sie die Taste SLEEP drücken,
- Wecker: ermöglicht das Einrichten von bis zu 2 Weckzeiten.
- Uhrzeit: Mit dieser Option können Sie Datum und Uhrzeit ändern und die automatische Zeitaktualisierung aktivieren oder deaktivieren.
- Hintergrundbeleuchtung (Abb.11): ermöglicht es, die Helligkeit des Displays zu ändern.
- Sprache (Abb.12): ermöglicht es, die Systemsprache zu ändern.
- Wiederherstellung der Grundeinstellungen: ermöglicht das Rücksetzen des Gerätes auf die Werksdaten.
- Version der Software (Abb.14)

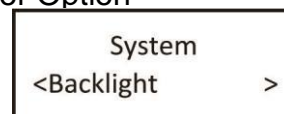

Fig.11

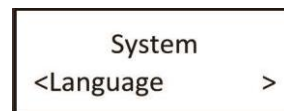

Fig.12

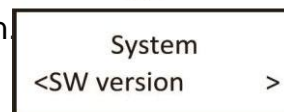

Fig.14

Der Stern hinter der Option bezeichnet die aktuelle Einstellung.

DATUM UND UHRZEIT

Das Produkt erfasst Datum und Uhrzeit automatisch vom DAB+ - oder UKW-Signal (sofern vom Sender im Paket angegeben). Sie können diese Funktion deaktivieren und/oder Datum und Uhrzeit manuell in den Systemeinstellungen ändern.

Halten Sie die Taste MENU/INFO bei eingeschaltetem Produkt gedrückt, wählen Sie mit den Tasten VORHERIGER oder NÄCHSTER die Option „System“ und drücken Sie die Taste SELECT/SCAN, um das Menü mit den Produkteinstellungen aufzurufen. Wählen Sie „Uhrzeit“, um die Einstellungen für Datum und Uhrzeit anzuzeigen (Abb. 10):

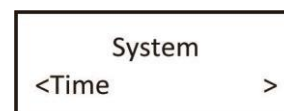

Fig.10

- Einrichten: Verwenden Sie die Tasten VORHERIGER und NÄCHSTER, um die Werte zu verändern, und die Taste SELECT/SCAN zum Bestätigen. Nach dem Einrichten der Stunde und der Minuten kann das Datum geändert werden. Nach dem Ändern des Datums und dem Bestätigen mit der Taste

SELECT/SCAN wird auf dem Bildschirm "Uhrzeit gespeichert" angezeigt. Sie können den Vorgang abbrechen, indem Sie die Taste MENU/INFO betätigen, bis „Uhrzeit nicht gespeichert“ angezeigt wird.

- Automatische Aktualisierung: Mit dieser Option können Sie die automatische Zeitaktualisierung einstellen: von jedem Signal, nur vom DAB-Signal, nur vom UKW-Signal und automatische Aktualisierung deaktiviert. Verwenden Sie die Tasten VORHERIGER oder NÄCHSTER, um die gewünschte Option auszuwählen, sowie SELECT/SCAN zum Bestätigen oder MENU/INFO zum Abbrechen.
- Einstellung 12/24 Stunden: Mit dieser Option können Sie die Zeitanzeige auf 12 oder 24 Stunden einstellen. Verwenden Sie die Tasten VORHERIGER oder NÄCHSTER, um den Wert zu ändern, sowie SELECT/SCAN zum Bestätigen oder MENU/INFO zum Abbrechen.

WECKER

Mit diesem Produkt können Sie zwei Weckzeiten mit DAB- oder UKW-Abstimmung oder Summer einstellen.

Einrichten einer Weckzeit

Halten Sie die Taste MENU/INFO bei eingeschaltetem Produkt gedrückt, wählen Sie mit den Tasten VORHERIGER oder NÄCHSTER die Option „System“ und drücken Sie die Taste SELECT/SCAN, um das Menü mit den Produkteinstellungen aufzurufen. Wählen Sie "Wecker", um die Weckereinstellungen anzuzeigen:

1. Wählen Sie die gewünschten Weckzeit (Weckzeit 1 oder Weckzeit 2) und bestätigen Sie die Auswahl mit der Taste SELECT/SCAN.
2. Pünktlich: Stellen Sie die gewünschte Zeit mit den Tasten VORHERIGER und NÄCHSTER ein und bestätigen Sie mit SELECT/SCAN.
3. Quelle: Wählen Sie mit den Tasten VORHERIGER und NÄCHSTER die Quelle aus, die für den Wecker verwendet werden soll (DAB, UKW oder Summer), und bestätigen Sie mit SELECT/SCAN.
4. Sollten Sie das DAB- oder UKW-Radio als Quelle wählen, können Sie mit den Tasten VORHERIGER und NÄCHSTER den gewünschten Sender aus den in den Speicherplätzen gespeicherten auswählen und mit SELECT/SCAN bestätigen. Mit "Zuletzt gehört" wird der zuletzt gehörte Sender ausgewählt und dies ist die einzige verfügbare Option, wenn keine Speicherplätze belegt sind.
5. Stellen Sie die Wiederholung des Weckers (einmal, jeden Tag, an Wochentagen oder am Wochenende) mit den Tasten VORHERIGER oder NÄCHSTER ein und bestätigen Sie mit SELECT/SCAN.
6. Wurde die Wiederholung auf "Einmal" eingestellt, können Sie das Datum auswählen, an dem der Wecker mit den Tasten VORHERIGER und NÄCHSTER eingestellt werden soll. Bestätigen Sie jeden Wert mit SELECT/SCAN.
7. Richten Sie die Lautstärke des Weckers den Tasten VORHERIGER und NÄCHSTER ein und bestätigen Sie mit SELECT/SCAN.. Es kann keine Lautstärke unter der Stufe 4 eingerichtet werden. Bei Aktivierung des Weckers erreicht das Produkt allmählich die eingestellte Lautstärke.
8. Wecker: Wählen Sie "Ein" und bestätigen Sie mit SELECT/SCAN, um die eingestellte Weckzeit zu aktivieren, oder "Aus", um die Weckereinstellungen zu speichern, ohne sie zu aktivieren.

Sollten Sie ein vorheriges Feld ändern wollen, können Sie die Taste MENU/INFO drücken, um zurückzukehren.

Wenn die Alarmeinrichtung aktiv ist, wird das Gerät durch Drücken der Taste POWER in den Standby-Modus versetzt, auch wenn die Batterie mit Strom versorgt wird. Ein Symbol zeigt an, dass der Wecker aktiv ist.

Wurden für das Gerät Datum und Uhrzeit nicht festgelegt, wird der Benutzer zur manuellen Eingabe aufgefordert, bevor eine Weckzeit eingestellt werden kann. Stellen

Sie anderenfalls einen DAB/UKW-Sender ein, damit das Produkt die automatische Aktualisierung von Datum und Uhrzeit vornimmt (Anm. es ist möglich, dass nicht alle Sender Datum und Uhrzeit bereitstellen).

Snooze/Ausschalten des Weckers

Sobald das eingestellte Datum und die eingestellte Uhrzeit erreicht sind, gibt das Gerät einen Alarmton aus oder stellt den eingestellten Sender ein. Drücken Sie, um den Wecker vorübergehend zu stoppen, Sie die Taste SELECT/SCAN, um die Snooze-Funktion zu aktivieren. Das Display zeigt einen Countdown bis zur nächsten Weckeraktivierung an. Sobald die Snooze-Funktion aktiviert ist, können Sie ihre Dauer erhöhen, indem Sie die Taste SELECT/SCAN erneut bis zur gewünschten Zeitdauer (5, 10, 15 oder 30 Minuten) drücken. Während des Countdowns für Snooze wird der Wecker durch Einschalten des Geräts deaktiviert.

Betätigen Sie die Taste POWER, um den Wecker zu annullieren. Es wird „Wecker deaktiviert“ auf dem Display angezeigt.

Möchten Sie einen eingestellten Alarm deaktivieren, wiederholen Sie den Vorgang zum Einrichten des Weckers und wählen Sie "Aus", sobald die Option "Wecker" erreicht ist.

SLEEP-FUNKTION

Diese Funktion aktiviert den automatischen Abschaltmodus.

Aktivieren Sie sie über das Menü „System“ oder durch Drücken der Taste SLEEP, um die Uhrzeit auszuwählen (AUS, 15, 30, 45, 60 oder 90 Minuten), und bestätigen Sie mit SELECT / SCAN.

Nach Ablauf der eingestellten Zeit schaltet sich das Gerät aus, wenn die Batterie mit Strom versorgt wird, oder wechselt während des Ladevorgangs in den Standby-Modus.

WIEDERHERSTELLUNG DER WERKSEINSTELLUNGEN

Wenn Sie das Produkt auf die Werksbedingungen zurücksetzen möchten, führen Sie diesen Vorgang bei eingeschaltetem Produkt aus:

1. Halten Sie die Taste MENU/ MENU gedrückt.
2. Wählen Sie die Funktion "System" mit den Tasten VORHERIGER oder NÄCHSTER und bestätigen Sie mit der Taste SELECT/SCANN.
3. Wählen Sie die Funktion "Wiederherstellen der Ausgangsdaten" mit den Tasten VORHERIGER oder NÄCHSTER und bestätigen Sie mit der Taste SELECT/SCANN (Abb. 13),
4. Wählen Sie mit den Tasten VORHERIGER oder NÄCHSTER „Ja“ und bestätigen Sie mit der Taste SELECT/SCANN.

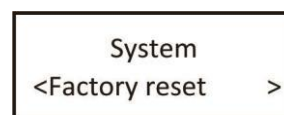

Fig.13

Bei Stromversorgung über ein Micro USB-Kabel wird das Produkt neu gestartet, andernfalls schaltet es sich aus.

KOPFHÖRERAUSGANG

Stecken Sie Kopfhörer/Ohrhörer (nicht beiliegend) mit 3,5-mm-Buchse in den Kopfhörerausgang an der Seite des Geräts.

TECHNISCHE DATEN

Tragbares Radio

DAB/DAB+/UKW Elektronische

PLL-Abstimmung RDS UKW

Vorauswahl der Sender: 20 UKW – 20 DAB

LCD-Multifunktionsdisplay mit einstellbarer Helligkeit (hoch/mittel/niedrig)

Wecker mit zwei Weckzeiten und drei Wecktönen (SUMMER/UKW/DAB)

Funktionen SNOOZE und SLEEP

Kopfhörerausgang zu 3,5 mm (Kopfhörer nicht beiliegend)

Integrierte wiederaufladbare Lithium-Batterie zu 3,7 V/2000 mAh

Anschluss zur Stromversorgung micro USB DC 5V (micro USB-Kabel liegt bei –
Netzteil liegt NICHT bei)

Abmessungen: 15 (L) x 8 (H) x 5

(T) cm Gewicht: 263 g



= Entsorgung der Batterien



= Logo RAEE (Abfälle elektrischer und elektronischer Geräte)