

# MAJESTIC MYKOL

## ELEKTRISCHER ROLLER BEDIENUNGSANLEITUNG

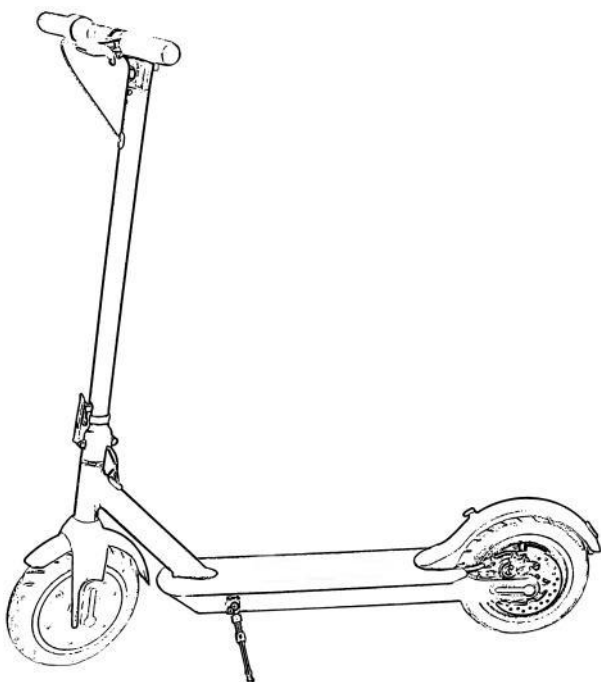

New MAJESTIC S.p.A.  
Via Rossi Martini Nr. 41  
26013 Crema (CR) – Italia  
[www.newmajestic.com](http://www.newmajestic.com)

**MADE IN CHINA**

**!** Lesen Sie bitte das Handbuch, bevor Sie das Produkt verwenden, und bewahren Sie es zum späteren Nachschlagen auf.

Die Benutzung des Fahrzeugs liegt in der alleinigen Verantwortung des Fahrers.

Der Hersteller haftet nicht für Personen- oder Sachschäden jeglicher Art und Höhe, die aufgrund unsachgemäßer oder unvorhergesehener Verwendung des Fahrzeugs verursacht werden. Der Hersteller haftet nicht für Schäden, die durch eine nicht dem Gesetz entsprechende Verwendung entstehen.

## **!** Sicherheitshinweise



Vermeiden Sie die Verwendung des unter ungünstigen Witterungsbedingungen (z.B.: Regen, Schnee oder Eis).



Verwenden Sie eine niedrige Produktes Geschwindigkeit, wenn oder die Straße holperig ist oder Unebenheiten vorhanden sind.

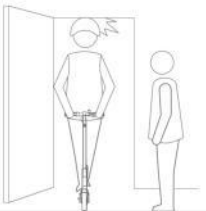

Fahren Sie vorsichtig und achten Sie auf Hindernisse in der Höhe.



Beschleunigen Sie während der Fahrt ergab nicht.

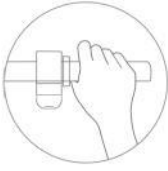

Betätigen Sie den Beschleuniger nicht, während Sie laufen.



Vermeiden Sie während der Fahrt Hindernisse.

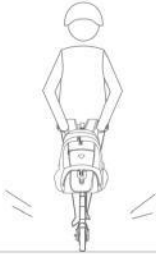

Hängen Sie keine Gegenstände an den Lenker.



Blieben Sie während der Fahrt mit beiden Füßen auf dem Roller.

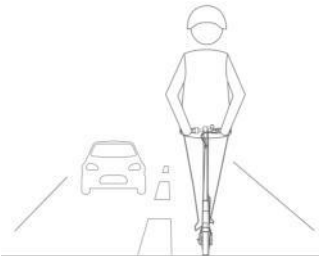

Fahren Sie nicht auf stark befahrenen Fahrspuren, wo ein Fahrverbot besteht, oder in Wohngebieten mit Fußgängern.

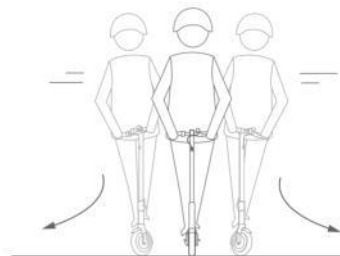

Drehen Sie den Lenker während der Fahrt nicht abrupt.



Fahren Sie nicht durch Pfützen.

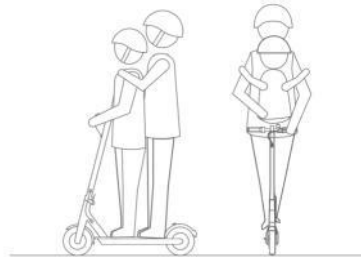

Fahren Sie nicht mit zwei oder mehr Personen (einschließlich Kindern).



Treten Sie nicht auf die Rückseite der Kotflügel.

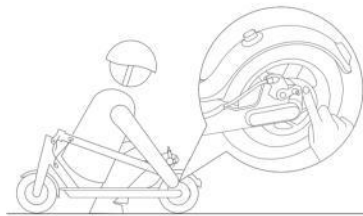

Fassen Sie die Scheibenbremse nicht an.



Nehmen Sie Ihre Hände während der Fahrt nicht vom Lenker.

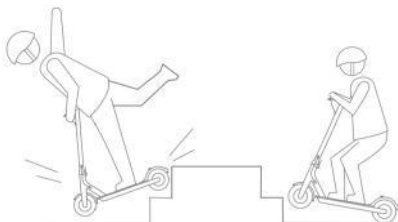

Fahren Sie keine Treppen nach oben oder unten und springen Sie nicht über Hindernisse.



## Gedächtnisstützen zur

Obwohl der Roller als ein Freizeitgerät entworfen wurde, wird er in den öffentlichen Bereichen als Fahrzeug angesehen und ist als solches den gleichen Risiken ausgesetzt. Befolgen Sie aus Sicherheitsgründen die Anweisungen im Handbuch und beachten Sie die Straßenverkehrsordnung.

Bitte beachten Sie, dass die Risiken einschließlich der Möglichkeit von Zusammenstößen und Verletzungen nicht vollständig vermieden werden können, da Sie Verkehrsunfällen ausgesetzt sind, wie z. B. beim Laufen oder Fahrradfahren. Wie bei anderen Fahrzeugen dauert es umso länger, bis der Roller bremst, je schneller Sie fahren. Wenn Sie auf einer glatten Oberfläche fahren, kann eine Notbremsung zu Schleudern, einem Verlust des Gleichgewichts und sogar Stürzen führen. Verhalten Sie sich daher vorsichtig, wenn Sie fahren und halten Sie angemessene Geschwindigkeiten und Abstände ein.

Schützen Sie bei Sturzgefahr zuerst Ihre persönliche Sicherheit und nicht den Roller.

Beachten Sie die Vorfahrt von Fußgängern und erschrecken Sie sie nicht während der Fahrt: behalten Sie die langsamste Geschwindigkeit bei oder steigen Sie vom Fahrzeug.

Befolgen Sie unbedingt die im Handbuch angegebenen Sicherheitshinweise und die Vorschriften für den Gebrauch von Rollern. Verstöße gegen die Regeln können zu Beschuldigungen, zu Personenschäden, zum Auftreten von Unfällen, damit verbundenen Streitigkeiten, Konflikten und anderen unangenehmen Situationen führen. Unser Unternehmen übernimmt keinerlei direkte oder gesamtschuldnerische Haftung.

## Vor jedem Gebrauch:

- Überprüfen Sie, ob der Roller richtig montiert ist und ob er beschädigt ist.
- Überprüfen Sie die korrekte Funktionsweise der Bremse und der Reifen und prüfen Sie, ob alle Schrauben festgezogen sind.
- Überprüfen Sie, ob die Verriegelungshebel richtig eingerastet sind.
- Während des Gebrauchs müssen Sie die Umgebung vollkommen wahrnehmen, um nicht andere Fahrzeuge, Fußgänger, Tiere, Fahrräder oder andere Hindernisse anzufahren.



## Hinweise:

- Tragen Sie einen Helm, Handschuhe, Ellbogen-/Knieschützer oder andere notwendige Schutzausrüstungen.
- Verwenden Sie den Roller nicht auf unebenen und nassen Straßen, unbefestigten Straßen, gepflasterten Straßen oder schnee- und wasserbedeckten Straßen.
- Berühren Sie das Bremssystem nicht, um mögliche Sicherheitsprobleme und Verletzungen zu vermeiden.
- Verwenden Sie den Roller nicht auf Straßen mit einem Gefälle von mehr als 20°.

- Verwenden Sie das Produkt nicht, wenn Sie betrunken sind.
- Fahren Sie den Roller nicht bei Regen/Eis/Schnee.
- Fahren Sie bei Gefälle langsamer.
- Verwenden Sie den Roller nicht in anderen Situationen, von denen abgeraten wird und die aus persönlichen oder objektiven Gründen verursacht wurden.
- Dieses Produkt ist möglicherweise auf die Verwendung auf privaten Straßen beschränkt (siehe die im Einsatzbereich geltenden Vorschriften).
- Das Entfernen der Räder ist kompliziert und eine falsche Montage kann zu Instabilität und Fehlfunktionen führen. Wenden Sie sich nur an qualifiziertes Servicepersonal, um einen Erlöschen der Garantie zu vermeiden. Wenden Sie sich im Falle von Informationen und Fragen an den technischen Kundendienst von New Majestic S.p.A.
- Bauen Sie die Batterie NICHT aus. Das Entfernen der Batterie ist ein komplizierter Vorgang und kann den Fahrzeugbetrieb beeinträchtigen. Wenden Sie sich ausschließlich an qualifiziertes Servicepersonal.
- Verwenden Sie nur Originalbatterien. Die Verwendung von Batterien anderer Marken oder Modelle kann Sicherheitsrisiken verursachen.
- Berühren Sie nicht die Kontakte. Halten Sie die Kontakte von Gegenständen aus Metall fern, um Kurzschlüsse zu vermeiden, die zu Batterieschäden und sogar zu Verletzungen und zum Tod führen können.
- Die unsachgemäße Verwendung gebrauchter Batterien kann erhebliche Umweltschäden hervorrufen. Befolgen Sie zum Schutz der Umwelt die örtlichen Vorschriften zur ordnungsgemäßen Entsorgung gebrauchter Batterien.
- Laden Sie die Batterie nach jedem Gebrauch vollständig auf, um ihre Lebensdauer zu verlängern.
- Lagern Sie die Batterie NICHT in einer Umgebung, in der die Temperatur über 50°C oder unter -20°C liegt (lassen Sie den Roller oder die Batterie beispielsweise nicht längere Zeit in direktem Sonnenlicht in einem Auto).  
Werfen Sie die Batterie nicht ins Feuer, da dies zu Schäden, Überhitzung, Explosion und Brand führen kann.

Wenn Sie den Elektroroller über einen Zeitraum von mehr als 30 Tagen nicht benutzen wollen, wird geraten, die Batterie vollständig aufzuladen und sie an einem kühlen, trockenen Ort aufzubewahren. Denken Sie daran, sie alle 60 Tage aufzuladen, um sie vor durch die Inaktivität verursachten Schäden zu schützen.

- Verwenden Sie nur das Original-Ladegerät, das der Verpackung beiliegt, um mögliche Schäden oder Brände zu vermeiden.

### Packungsinhalt

1 Roller	1 Stück
2 Batterieladegerät	1 Stück
3 Montageset	1 Stück
4 Bedienungsanleitung	1 Stück

### Beschreibung der Teile

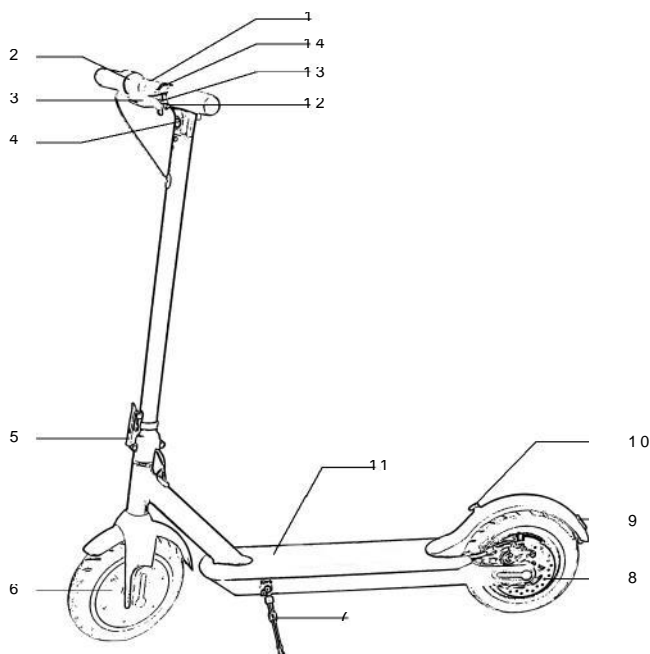

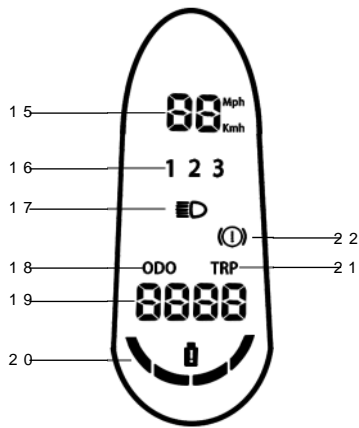

1 Display

2 Beschleuniger

3 Bremshebel

4 Vorderer Scheinwerfer

5 Hebel zur Verriegelung des Fahrgestells

6 Vorderrad mit Motor

7 Stützbügel

8 Hinterrad mit Scheibenbremse

9 Hinterer Scheinwerfer

10 Haken für geschlossene Position des Rollers

11 Anschluss zum Aufladen der Batterie

12 Hebel zum Einhängen des Rollers beim Schließen

13 Funktionstaste

14 Drehgriff

15 Istgeschwindigkeit

16 Anzeige des Geschwindigkeitsbegrenzers

17 Anzeige Scheinwerfer eingeschaltet

18 Gesamtkilometerzähler

19 Anzeige km insgesamt/letzte Strecke

20 Anzeigen des Ladestands der Batterie (von 0 bis 4)

21 Kilometerzähler der Strecke

22 Bremsanzeige



## **Funktionen**

---

- \* Betätigen Sie die Funktionstaste lange zum Ein-/Ausschalten des Rollers.

---

  - \* Geschwindigkeitsbegrenzer: betätigen Sie die Funktionstaste, wenn der Roller eingeschaltet ist, um zwischen 1/2/3 zu wählen.
    - 1: die maximale Geschwindigkeit beträgt 6 km/h;
    - 2: die maximale Geschwindigkeit beträgt 20km/h;
    - 3: die maximale Geschwindigkeit beträgt 25km/h.

---

  - \* Vorder- und Rücklicht: Betätigen Sie die Funktionstaste zweimal , wenn der Roller eingeschaltet ist, um das Vorder-/Rücklicht ein-/auszuschalten.

---

  - \* km/h-mp/h: betätigen Sie die Funktionstaste dreimal schnell, wenn der Roller eingeschaltet ist, um die Anzeige von km/h auf mp/h und umgekehrt zu ändern.

---

  - \* ODO/TRP: betätigen Sie die Funktionstaste viermal schnell, um die Anzeige zwischen ODO und TRP zu wechseln. ODO zeigt die Gesamtkilometer km/h-mp/h an, TRP zeigt die km/ h-mp/h der einzelnen Strecke.
-

## Technische Daten

Abmessungen	1140 X 420 X
Abmessungen im geschlossenen Zustand	1150 mm 1140 X
Gewicht	420 X 520 mm
Lastgrenze	15kg 120kg
Höchstgeschwindigkeit_MAX	25km/h
Gefälle	20°
Betriebstemperatur -10°C ~ 40°C	
Batterie	Lithium 36V – 7.5Ah
Autonomie	Bis zu 25 km*
Aufladezeit	Etwa 4 Stunden
Ladegerät	AC 100240V 50/60Hz DC 42V/1.5A
Raddurchmesser	10" (volle Räder)
Motorleistung	350W
Doppelte Bremse:	Elektrisch und mit Scheibe
Vorder- und Rücklicht	
Seitlicher Stützbügel	
Klingel	
Undurchlässig IPX4	(gegenüber Wasserspritzern)

\* Die tatsächliche Autonomie wird durch viele Faktoren bedingt, einschließlich Klima- und Umgebungsbedingungen, Gewicht des Benutzers, Fahrstil, Batteriezustand usw. Alle diese Faktoren können die Autonomie des Fahrzeugs beeinflussen.

## Anfängliche Montage

Senken Sie den Stützbügel, nachdem Sie den Roller aus der Verpackung genommen haben.

Bringen Sie die Lenkstange in senkrechte Position. Schieben Sie den Hebel zur Rahmenverriegelung in Richtung Lenker, bis er einrastet.

Verbinden Sie das Stromkabel im Lenker mit dem in der Stange (bringen Sie die mit Siebdruck angebrachten Pfeile an den Enden der Kabel in Übereinstimmung).

Führen Sie das Kabel in die Stange und dann in den Lenker ein und richten Sie die Schraubenlöcher aus. Ziehen Sie die 4 Schrauben zur Befestigung des Lenkers fest.

Überprüfen Sie den Bremsgriff und ziehen Sie gegebenenfalls die Schraube fest, um ihn am Lenker zu befestigen.

## **Aufladen**

Heben Sie, um den Roller aufzuladen, die Gummiabdeckung an, schließen Sie das Ende des Stromversorgungskabels an den Ladeanschluss an und stecken Sie den Stecker in die Steckdose.

- Eine rote Led am Ladegerät zeigt die Batterieladung an.
- Die Ladezeiten der Batterie können je nach ihrem Ladezustand variieren.
- Wenn die Batterie vollständig aufgeladen ist, leuchtet die LED am Netzteil grün.

Entfernen Sie, wenn der Ladevorgang abgeschlossen ist, das Ladegerät und bringen Sie die Gummiabdeckung wieder an.

## **Öffnen des Rollers**

Lösen Sie den Hebel vom Befestigungspunkt an den Kotflügeln. Bringen Sie die Lenkstange in senkrechte Position. Schieben Sie den Hebel zur Rahmenverriegelung in Richtung Lenker, bis er einrastet und senken Sie dann den Stützbügel.

## **Zusammenklappen des Rollers**

Prüfen Sie, ob der Roller ausgeschaltet ist. Schieben Sie den Sicherheitshaken nach oben und lassen Sie den Hebel zur Rahmenverriegelung los. Senken Sie den Lenker in eine horizontale Position und haken Sie ihn mit dem Spezialhebel am Kotflügel ein.

## **Gebrauch des Rollers**

---

Tragen Sie alle Schutzausrüstungen, die nach den geltenden Gesetzen erforderlich sind.

---

Drücken Sie nach dem Öffnen des Rollers lange die Funktionstaste, um ihn einzuschalten: das Display leuchtet auf und ein Ton bestätigt, dass er eingeschaltet ist.

---

Stellen Sie sicher, dass der Stützbügel geschlossen ist, und überprüfen Sie den Batteriestand. Halten Sie, um den Roller auszuschalten, die Funktionstaste gedrückt, bis sich das Display ausschaltet. Wenn der Roller etwa 10 Minuten lang eingeschaltet und nicht benutzt wird, schaltet er sich automatisch aus. Überprüfen Sie vor jedem Gebrauch die Funktionstüchtigkeit der Bremse.

Treten Sie, um mit der Fahrt zu beginnen, mit einem Fuß auf die Trittfläche und stoßen Sie sich mit dem anderen leicht ab. Stellen Sie, wenn sich der Roller in Bewegung setzt, beide Füße auf die Trittfläche und drücken Sie den Beschleuniger.

---

**HINWEIS:** Der Beschleuniger funktioniert nur, wenn die Geschwindigkeit des Scooters mehr als 3 km/h beträgt.

---

Wird die gleiche Geschwindigkeit etwa 9 bis 10 Sekunden lang beibehalten, aktiviert sich der Tempomat-Modus, der die Geschwindigkeit auch dann konstant hält, wenn der Beschleuniger losgelassen wird. Beschleunigen/bremsen Sie nachdem der Tempomat-Modus aktiviert wurde, um ihn zu verlassen, .

---

Wenn Sie das Gaspedal loslassen und der Tempomat nicht aktiv ist, reduziert der Roller automatisch die Geschwindigkeit und bremst langsam. Ziehen Sie am Bremshebel, um mit der Scheibenbremse zu bremsen (das Rücklicht blinkt).

---

**HINWEIS:** Feuchtigkeit bewirkt, dass die Bremse langsamer reagiert.

---

Drehen Sie den Lenker langsam und heigen Sie Ihren Körper in die gewünschte Richtung, um die Richtung zu wechseln.

---

## **Pflege und Wartung**

Reinigen Sie den Roller, wenn sich Flecken darauf befinden, mit einem weichen, feuchten Tuch. Achten Sie darauf, dass der Roller ausgeschaltet ist, das Ladekabel abgezogen und die Gummikappe geschlossen ist, da ein eindringendes Wasser schwere Schäden oder einen elektrischen Schlag verursachen kann.

Reinigen Sie den Roller nicht mit Alkohol, Benzin oder anderen ätzenden chemischen Lösungsmitteln und setzen Sie ihn keinen Hochdruckwasserstrahlen aus, um eine Beschädigung zu vermeiden.

Bewahren Sie den Roller, wenn Sie ihn nicht benutzen, an einem trockenen und kühlen Ort auf. Lagern Sie es nicht über einen längeren Zeitraum im Freien: Übermäßige Sonneneinstrahlung, extrem hohe / niedrige Temperaturen können die Ästhetik des Rollers schnell beeinträchtigen, die Reifenalterung beschleunigen und die Lebensdauer der Batterie beeinträchtigen .

