

AH-2350 BT MP3 USB DAB

**MAJESTIC**

## BEDIENUNGSANLEITUNG

**MICRO HI FI DAB/DAB+/FM STEREOANLAGE MIT  
BLUETOOTH-PLAYER FÜR CD/MP3 SOWIE  
ANSCHLÜSSEN USB UND AUX-IN**



New Majestic S.p.A.  
Via Rossi Martini Nr. 41  
26013 Crema (CR) - Italien  
[www.newmajestic.com](http://www.newmajestic.com)

MADE IN CHINA





**LESEN SIE DIESE BEDIENUNGSANLEITUNG SORGFÄLTIG VOR DEM  
GEBRAUCH DES GERÄTES UND BEWAHREN SIE SIE FÜR EIN WEITERES  
NACHSCHLAGEN AUF.**

## WICHTIGE SICHERHEITSHINWEISE

### HINWEIS:

UM DER GEFAHR VON STROMSCHLÄGEN VORZUBEUGEN WIRD GERATEN, DAS GERÄT WEDER REGEN NOCH FEUCHTIGKEIT AUSZUSETZEN.

	<b>ACHTUNG</b> GEFAHR EINES STROMSCHLAGS.	
Der blinkende Pfeil in einem gleichseitigen Dreieck soll den Benutzer vor dem Vorhandensein gefährlicher Spannungen im Inneren des Produkts in der Hinsicht warnen, dass die Gefahr eines Stromschlags besteht.	Hinweis: Zur Verringerung der Gefahr von Stromschlägen dürfen keine Abdeckungen entfernt werden. Es gibt keinen Hinweis auf das Vorhandensein von Teilen im Inneren des Gerätes, die verwendet werden können. Wenden Sie sich ausschließlich an qualifiziertes Servicepersonal.	Das Ausrufezeichen innerhalb des gleichseitigen Dreiecks soll den Benutzer auf das Vorhandensein wichtiger Anweisungen aufmerksam machen, die dem Gerät beiliegen.

- Wählen Sie aus, wo Sie das Gerät aufstellen wollen. Setzen Sie das Gerät keinem direkten Sonnenlicht oder in der Nähe einer Wärmequelle aus. Vermeiden Sie auch Orte, die Erschütterungen und übermäßigem Staub, Hitze, Kälte oder Feuchtigkeit ausgesetzt sind.
- Verschließen Sie keinesfalls die Belüftungsöffnungen. Stellen Sie keine Gegenstände auf den Plattenteller.
- Verschließen Sie keinesfalls die Belüftungsöffnungen. Stellen Sie das Gerät an einem Ort mit ausreichenden Belüftungsöffnungen (ca. 7 cm) auf. Verdecken Sie nicht die Lüftungsöffnungen an den Bauteilen, um die Luftzirkulation nicht zu behindern.
- Es dürfen keine Quellen offener Flammen, wie brennende Kerzen, auf das Gerät gestellt werden, da dies zu Gefahren führen kann.
- Die Netzsteckdose wird benutzt, um das Gerät vom Stromnetz zu trennen, und muss deshalb jederzeit mühelos erreichbar sein.
- Öffnen Sie das Gerät nicht, da dies den Stromkreis beschädigen oder einen Kurzschluss verursachen kann. Wenden Sie sich an qualifiziertes Servicepersonal, wenn ein Gegenstand in das Gerät eingeführt wird.
- Ziehen Sie nicht zu stark am Netzkabel, wenn Sie es aus der Steckdose entfernen.
- Reinigen Sie das Gerät nicht mit chemischen Lösungsmitteln, da die Oberflächen beschädigt werden können. Verwenden Sie ein sauberes und trockenes Tuch.
- Heben Sie diese Bedienungsanleitung für ein zukünftiges Nachlesen auf.

## POSITION DER BEDIENELEMENTE MITTLERES GERÄT

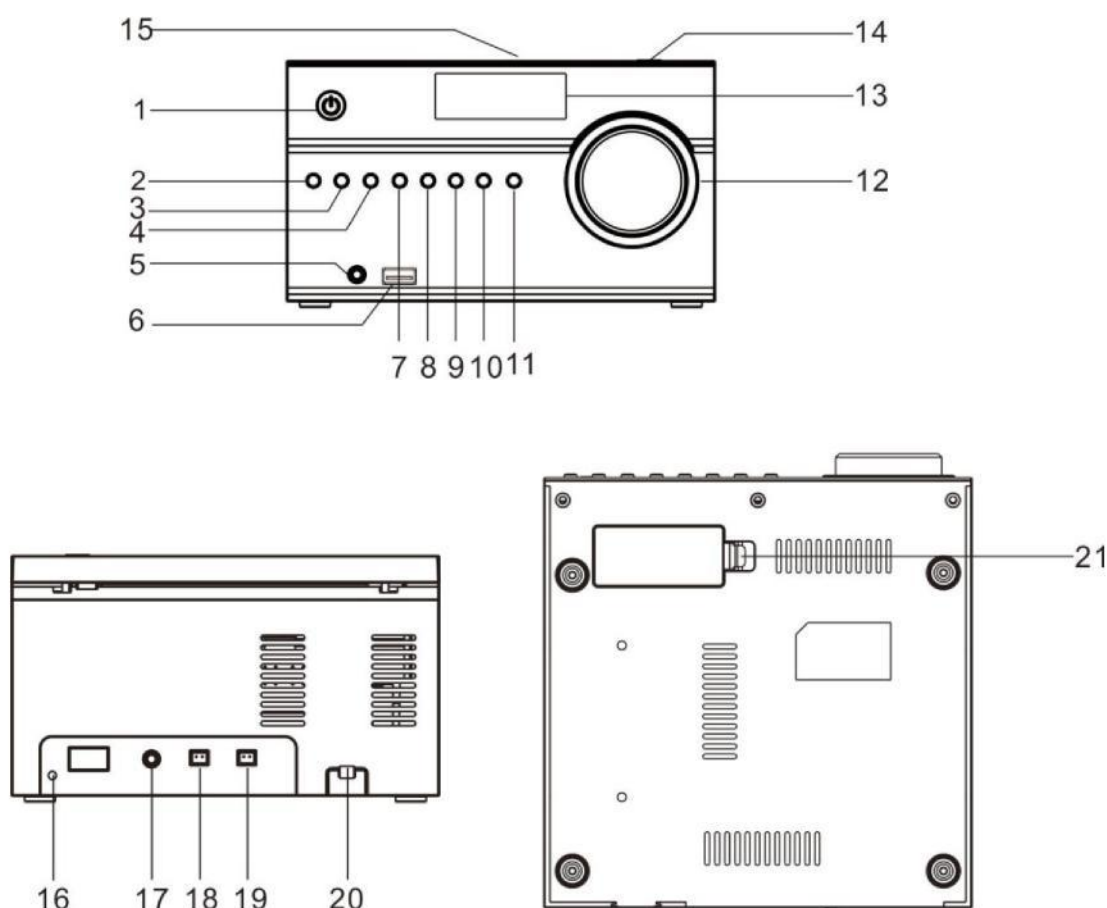

1. EINSCHALTTASTE/STANDBY	12. LAUTSTÄRKEREGLER
2. TASTE QUELLE	13. LCD-DISPLAY
3. TASTE ZUR EINSTELLUNG VON UHRZEIT /SPEICHER	14. ÖFFNEN/SCHLIESSEN DES CD-FACHS
4. TASTE MENÜ/INFO	15. CD-KLAPPE
5. EINGANG AUX IN	16. ANTENNENKABEL DAB/UKW
6. EINGANG USB	17. KOPFHÖRERANSCHLUSS ZU 3,5 MM
7. TASTE UKW STEREO/MONO/ AUSWAHLTASTE	18. ANSCHLUSS RECHTER LAUTSPRECHER
8. TASTE STOP / BLUETOOTH-KOPPLUNG	19. ANSCHLUSS LINKER LAUTSPRECHER
9. TASTE PLAY/PAUSE > / II / SUCHE RADIO	20. STROMKABEL
10. TASTE VORHERIGEN ÜBERSPRINGEN I<< / ABSTIMMUNG -	21. FACH FÜR RESERVEBATTERIE
11. TASTE NÄCHSTEN ÜBERSPRINGEN >>I / ABSTIMMUNG +	

## FERNBEDIENUNG

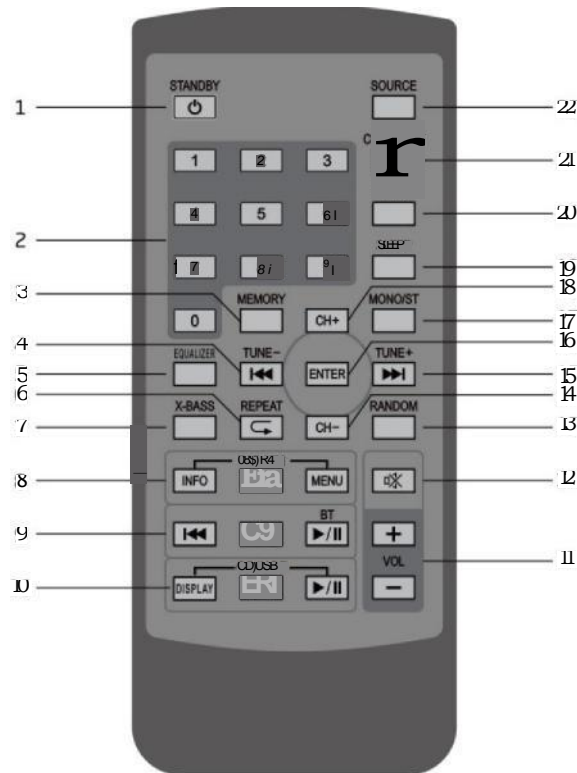

1. TASTE STANDBY	12. TASTE MUTE
2. ZIFFERNTASTATUR	13. TASTE CD /USB RANDOM
3. TASTE SPEICHERPLÄTZE RADIO	14. TASTE CH -
4. VORHERIGER TITEL IM  << / ZURÜCKSTELLEN DER UHRZEIT / TASTE ABSTIMMUNG VORHERIGER	15. NÄCHSTER TITEL >>  / VORSTELLEN DER UHRZEIT / TASTE ABSTIMMUNG
5. TASTE EQUALIZER	16. TASTE ENTER
6. TASTE REPEAT/ZURÜCK	17. TASTE MONO/STEREO
7. TASTE X-BASS	18. TASTE CH+
8. TASTE DAB/FM INFO TASTE DAB/FM ABTASTEN TASTE DAB/FM MENÜ	19. TASTE SLEEP
9. TASTE BT VORHERIGER TASTE BT NÄCHSTER TASTE BT PLAY/PAUSE ►	20. TASTE TIMER
10. TASTE CD/USB DISPLAY TASTE CD/USB STOPP TASTE CD/USB PLAY/PAUSE ►	21. TASTE EINSTELLUNG UHRZEIT
11. TASTEN LAUTSTÄRKE -1+	22. TASTE QUELLENAUSWAHL

## ANSCHLÜSSE

Ziehen Sie unbedingt das Netzkabel aus der Steckdose, bevor Sie jegliche Anschlüsse herstellen.

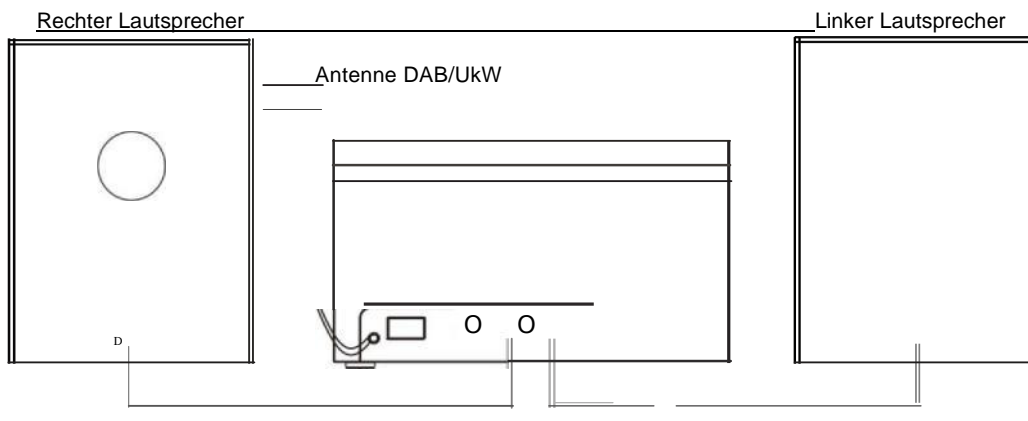

## FUNKTIONSWEISE

### BEILIEGENDES ZUBEHÖR

Entnehmen Sie das Gerät und sämtliches Zubehör vorsichtig aus der Verpackung. Stellen Sie sicher, dass Sie alle folgenden Zubehörteile haben, bevor Sie die Verpackung entsorgen.

- Haupteinheit
- 2 Lautsprecher
- Bedienungsanleitung
- Fernbedienung

### Anschluss der Lautsprecher

Jedes Lautsprecherkabel hat am Ende einen Stecker, der in den Lautsprecheranschluss auf der Rückseite des Hauptgeräts eingesteckt wird. Stellen Sie sicher, dass die Lasche oben am Stecker nach oben zeigt, wenn er in den Anschluss eingeführt wird. Der Stecker kann nur in einer Richtung eingesetzt werden. Drücken Sie den Stecker nicht mit Gewalt ein, um Beschädigungen zu vermeiden.

### STROMVERSORGUNG

Dieses Produkt wird mit 230 V / 50 Hz Wechselstrom betrieben und benötigt eine 3 V CR2025-Lithiumbatterie (beiliegend) für die Fernbedienung. Versuchen Sie nicht, das Gerät mit einer anderen Stromquelle zu betreiben. Eventuelle Schäden werden nicht durch die Garantie abgedeckt.

### Anschluss der Wechselstromversorgung

Stecken Sie das Netzkabel in eine Steckdose mit 230 V / 50 Hz. Stellen Sie sicher, dass der Stecker richtig in die Steckdose eingesteckt ist.

### **Vorsichtsmaßnahmen**

- Der Austausch der Batterien muss von einem Erwachsenen vorgenommen werden.
- Die Anschlüsse der Stromversorgung dürfen nicht kurzgeschlossen werden.
- Nicht wiederaufladbare Batterien dürfen nicht aufgeladen werden.
- Die entladenen Batterien müssen entfernt werden.
- Verwenden Sie nur Batterien des entsprechenden Typs.
- Die Batterien müssen unter Einhaltung der richtigen Polarität eingelegt werden.
- Entsorgen Sie die Batterien richtig. Werfen Sie die Batterien nicht ins Feuer. Die Batterien könnten explodieren oder auslaufen.

**⚠ ACHTUNG: VERSCHLUCKEN SIE DIE BATTERIEN NICHT, ES BESTEHT DIE GEFAHR EINER CHEMISCHEN EXPLOSION!**

Die mit diesem Produkt gelieferte Fernbedienung enthält eine Knopfzellenbatterie. Das Verschlucken der Knopfzellenbatterie kann in nur 2 Stunden schwere innere Verbrennungen verursachen und zum Tod führen.

Halten Sie neue und gebrauchte Batterien von Kindern fern. Verwenden Sie das Produkt nicht mehr und halten Sie es außerhalb der Reichweite von Kindern, wenn das Batteriefach nicht sicher schließt.

Suchen Sie sofort einen Arzt auf, wenn Sie glauben, dass Batterien verschluckt oder in einen beliebigen Körperteil eingelegt wurden.

### **HINWEIS ZU NICHT MAGNETISCH GESCHIRMTEN LAUTSPRECHERN**

Dieses Gerät ist nicht magnetisch abgeschirmt und kann bei einigen Fernsehgeräten oder Monitoren zu Farbverzerrungen auf dem Bildschirm führen. Das Gerät muss, um dies zu vermeiden, möglicherweise weiter vom Fernsehgerät oder Monitor entfernt werden, wenn unnatürliche Farbänderungen oder Bildverzerrungen auftreten.

## **HAUPTFUNKTIONEN**

### **EINSCHALTEN / AUSSCHALTEN**

Beim erstmaligen Anschluss des Gerätes an eine Steckdose wird auf dem Display "00:00:00" angezeigt. Kann an Ihrem Standort ein DAB / DAB + -Signal empfangen werden, wird das Gerät mit der aktuellen Ortszeit synchronisiert. Nach ungefähr einer Minute wechselt es in den STAND BY-Modus.

- **Betätigen Sie ON / STANDBY am Gerät oder an der Fernbedienung, um das Gerät in den ON-Modus zu schalten.**
- **Betätigen Sie ON / STANDBY am Gerät oder an der Fernbedienung, um das Gerät in den ON-Modus zu schalten.**
- **Ziehen Sie den Netzstecker, wenn Sie das Gerät vollständig ausschalten möchten.**

### **AUTO-STANDBY:**

- **Bleibt das Gerät etwa 10 Minuten ungenutzt, wechselt es automatisch in den Standby-Modus.**

## EINSTELLEN DER LAUTSTÄRKE

- Drehen Sie den Regler **VOLUME +/-** am Produkt oder betätigen Sie die Taste **VOLUME +/-** auf der Fernbedienung, um die Lautstärke zu erhöhen / verringern.
- Betätigen Sie die Taste **MUTE** an der Fernbedienung, wenn Sie den Ton stumm schalten möchten.
- Betätigen Sie die Taste **MUTE** erneut oder drücken Sie die Tasten **VOLUME +/-** auf der Fernbedienung oder drehen Sie die Steuerung **VOLUME +/-** am Produkt, um den Ton wieder zu aktivieren.

## AUTOMATISCHES EINSTELLEN DER UHRZEIT

Die Uhrzeit kann automatisch aktualisiert werden, wenn an Ihrem Standort ein Signal DAB/DAB + empfangen werden kann.

## MANUELLES EINSTELLEN VON DATUM UND UHRZEIT

1. Halten Sie im Standby-Modus die Taste **CLOCK SET** auf der Fernbedienung gedrückt. Auf dem Display wird "Set 12/24 hour" angezeigt.
2. Wählen Sie mit den Tasten **I<<** oder **>>I** die Einstellung aus, die Sie ändern möchten ("12/24 Stunden einstellen", um das 12/24h-Zeitformat auszuwählen, "Uhr einstellen", um die Uhrzeit einzustellen, und "Datum einstellen" auf Stellen Sie das Datum ein) und drücken Sie die Taste **CLOCK SET** auf der Fernbedienung, um die Einstellung zu starten.
3. Passen Sie die Einstellungen wie gewünscht mit den Tasten **I<<** oder **>>I** an und drücken Sie zur Bestätigung jedes Mal die Taste **CLOCK SET**.

Uhrzeit und Datum können auch über die Systemeinstellungen eingerichtet werden.

**HINWEIS:** Sie können die Uhrzeit manuell einstellen, wenn das Gerät keine Signale DAB/DAB + empfangen kann. Sobald das Signal DAB / DAB+ empfangen wurde, wird die Zeit automatisch aktualisiert.

## EINSTELLEN DES TÄGLICHEN TIMERS

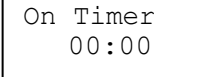
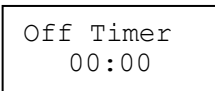
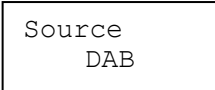
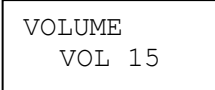
- Halten Sie im Modus Standby, die Taste **TIMER** auf der Fernbedienung gedrückt. Das Display zeigt "On Timer" (Einschalten) an und die Uhrzeit blinkt. 
- Betätigen Sie die Tasten **I<<** oder **>>I**, um die Uhrzeit einzustellen, und danach die Taste **ENTER** zum Bestätigen. Die Minutenanzeige blinkt auf dem Display. 
- Betätigen Sie die Tasten **I<<** oder **>>I** zum Einstellen der Minuten, drücken Sie dann die Taste **ENTER** zum Bestätigen.
- Wiederholen Sie den Vorgang für "Off Timer" (Ausschalten).
- Drücken Sie die Tasten **I<<** oder **>>I**, um die Quelle **DAB, FM, CD, USB** oder **BUZZER** auszuwählen und betätigen Sie dann die Taste **ENTER** zum Bestätigen. Das Display zeigt "VOLUME" mit blinkendem Wert an. 
- Betätigen Sie die Tasten **I<<** oder **>>I** zum Einstellen der Lautstärke und betätigen Sie dann die Taste **ENTER** zum Bestätigen. 
- Betätigen Sie nach Beendigung der Einstellung die Taste **TIMER** zum Aktivieren/Deaktivieren des TIMERS.
- Im Standby-Modus zeigt das Symbol " auf dem Display an, dass der Timer aktiv ist.

## AUSSCHALTEN DES TÄGLICHEN TIMERS

Betätigen Sie die Taste **TIMER** auf der Fernbedienung, um den TIMER zu deaktivieren. Das Symbol  wird nicht mehr auf dem Display angezeigt.



## HINWEISE:

1. Wenn Sie die Quelle "CD" als TIMER auswählen, ohne eine CD einzulegen, aktiviert das Produkt den SUMMER automatisch zur voreingestellten Zeit.
2. Bei Auswahl von "DAB / FM" als TIMER, schaltet das System vor dem Ausschalten automatisch auf den zuletzt gespielten Radiosender um.
3. Der Wecker erhöht die Lautstärke allmählich, bis die eingestellte Höhe erreicht ist.

## EINRICHTEN DER FUNKTION SLEEP

Verwenden Sie SLEEP, um das Gerät nach dem festgelegten Zeitraum auszuschalten.

1. Betätigen Sie zum Einrichten von SLEEP wiederholt die Taste SLEEP auf der Fernbedienung, um die gewünschte Ausschaltzeit wie folgt auszuwählen: 90 → 80 → 70 → 60 → 50 → 40 → 30 → 20 → 10 → OFF
2. Der Timer für SLEEP ist jetzt eingerichtet.
3. Drücken Sie, nachdem SLEEP eingestellt wurde, die Taste SLEEP, um die verbleibende Zeit bis zum Ausschalten des Geräts anzuzeigen.
4. Betätigen Sie wiederholt die Taste SLEEP bis "SLEEP OFF" ausgewählt ist, um SLEEP zu deaktivieren.

## EQUALIZER

Dieses System unterstützt 5 voreingestellte Equalizer-Modi.

Drücken Sie während der Wiedergabe die Taste EQ auf der Fernbedienung, um den gewünschten Equalizer-Modus auszuwählen. Bei jeder Betätigung der Taste EQ wechselt der Equalizer-Modus wie folgt zum nächsten:

FLAT → CLASSIC → ROCK → POP → JAZZ

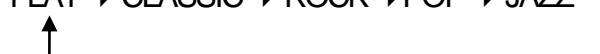

## SPRACHAUSWAHL

Drücken Sie im DAB- oder UKW-Modus die Taste **MENU**, wählen Sie "SYSTEM" (oder "System") mit den Tasten **I<<** oder **>>I** und drücken Sie zur Bestätigung **ENTER**, wählen Sie dann "Sprache" (oder "Sprache") und wählen Sie die gewünschte Sprache zwischen Italienisch/Englisch.

## WIEDERHERSTELLUNG DER WERKSEINSTELLUNGEN

Diese Option stellt die Werkseinstellungen des Gerätes wieder her. Halten Sie im Modus DAB die Taste **MENU** gedrückt, betätigen Sie die Tasten **IM** oder **>>I** und wählen Sie "SYSTEM".

Restarting ...  
FACTORY RESET

1. Drücken Sie die Tasten **I<<** oder **>>I**, um das Menü "**STANDARDWERTE WIEDERHERSTELLEN**" auszuwählen.
2. Drücken Sie die Taste **ENTER**, wählen Sie "YES" und drücken Sie zur Bestätigung erneut **ENTER**.

**HINWEIS:** Nach dem Zurücksetzen des Systems werden alle auf FM / DAB + eingestellten Sender gelöscht.

## RADIO DAB / DAB+

Nach dem ersten Einschalten startet das Gerät die automatische Suche nach DAB / DAB+ -Sendern.

Wenn der Suchlauf abgeschlossen ist, wählt das Gerät den ersten gefundenen alphanumerischen Sender aus. Drücken Sie die Tasten **I<<** oder **>>I**, um die gefundenen Sender zu durchsuchen.



## AUTOMATISCHER SUCHLAUF

1.1. Halten Sie die Taste **SCAN** auf der Fernbedienung gedrückt, um den automatischen Suchlauf zu starten.

Scanning ...

2. Alle gefundenen Sender werden automatisch gespeichert. Drücken Sie die Tasten **I<<** oder **▶▶I**, um die gefundenen Sender zu durchzublättern und anzuhören. Drücken Sie dann die Taste **ENTER**, um den Sender auszuwählen, den Sie hören möchten.

## MANUELLE ABSTIMMUNG

Zusätzlich zur automatischen Abstimmfunktion können Sie den Empfänger manuell einstellen.

1. Betätigen Sie die Taste **MENU** auf der Fernbedienung, um das Menü anzuzeigen.

DAB  
< Manual tune >

2. Betätigen Sie die Tasten **I<<** oder **>>I**, wählen Sie "SINTONIZZ. MANUALE" und bestätigen Sie durch Drücken von **ENTER**.

Manual tune  
<5A 174.928MHz >

3. Betätigen Sie die Tasten **IM** oder **▶▶I** zum Durchblättern der Kanäle DAB/DAB+ von 5A bis 13F.

4. Betätigen Sie nach Auswahl der Nummer des gewünschten Kanals zum Bestätigen **ENTER**. Das Display zeigt das Multiplex an.

5. Betätigen Sie die Taste **MENU** erneut, um die gewünschten Sender zur Liste der Kanäle hinzuzufügen.

## DRC (KOMPRESSION DES DYNAMISCHEN BEREICHS)

1. Betätigen Sie die Taste **MENU** auf der Fernbedienung, um das Menü anzuzeigen.

2. Betätigen Sie die Tasten **I<<** oder **>>I** zur Auswahl von "DRC", betätigen Sie dann die Taste **ENTER** auf der Fernbedienung zum Bestätigen.

3. Betätigen Sie **I<<** oder **>>I** zur Auswahl von off / high / low.

4. Betätigen Sie die Taste **ENTER** auf der Fernbedienung zum Bestätigen.

## PRUNE (LÖSCHEN DER NICHT MEHR EMPFANGBAREN SENDER)

Es ist möglich, alle nicht mehr empfangbaren Sender aus der Liste entfernen.

1. Betätigen Sie im Modus DAB die Taste **MENU** auf der Fernbedienung, um das Menü anzuzeigen.

2. Betätigen Sie die Tasten **I<<** oder **>>I** zur Auswahl von "Löschen", betätigen Sie dann die Taste **ENTER** auf der Fernbedienung zum Bestätigen.

3. Betätigen Sie **I<<** oder **>>I** zur Auswahl von <Ja>, betätigen Sie dann die Taste **ENTER** auf der Fernbedienung, um die nicht mehr verfügbaren Sender zu entfernen.

4. Der Vorgang kann durch Auswahl von <NEIN> mit den Tasten **I<<** oder **>>I** und Bestätigen durch Betätigen der Taste **ENTER** rückgängig gemacht werden.

## INFORMATIONEN ZUR SOFTWARE

1. Betätigen Sie im Modus DAB die Taste **MENU** auf der Fernbedienung, um das Menü anzuzeigen.

2. Betätigen Sie die Tasten **I<<** oder **>>I** zur Auswahl von "Sistema", betätigen Sie dann die Taste **ENTER** auf der Fernbedienung zum Bestätigen.

3. Betätigen Sie die Tasten **I<<** oder **>>I** zur Auswahl von "Versione del Software".

4. Betätigen Sie die Taste **ENTER** auf der Fernbedienung zur Anzeige der Software-Version.

5. Betätigen Sie die Taste **MENU** zum Beenden.

## SEKUNDÄRE DIENSTE

Nach dem Stationsnamen wird möglicherweise ein Symbol ">" angezeigt, das angibt, dass für diese Station sekundäre Dienste verfügbar sind. Diese sekundären Dienste enthalten zusätzliche Dienste in Bezug auf den Sender. Beispielsweise möchte ein Sportsender möglicherweise zusätzliche Kommentare hinzufügen. Sekundäre Dienste werden direkt nach dem Hauptsender in der Senderliste angeordnet.

Betätigen Sie die Taste **MENU**, wenn ">" vor dem Namen des Senders auf dem Display

erscheint, um den sekundären Sender vorzuwählen. Endet der sekundäre Dienst, kehrt das Gerät automatisch zum Hauptsender zurück.

### VORAUSSWAHL DER SENDER (NUR VON DER FERNBEDIENUNG)

1. Betätigen und halten Sie die Taste **MEMORY** gedrückt. Das Display zeigt "<Memor. Preselez.>" an.
2. Betätigen Sie die Tasten **I<<** oder **>>I** zur Auswahl der Nummer des gewünschten **PRESET**. Betätigen Sie dann die Taste **ENTER** zum Bestätigen.
3. Der Sender wird in wenigen Sekunden gespeichert und auf dem Display zeigt "**Preselez. # In memoria**".

### AUFRUFEN EINES GESPEICHERTEN SENDERS (NUR FERNBEDIENUNG)

1. Nachdem Sie einen Sender auf einer der voreingestellten Tasten gespeichert haben, können Sie ihn durch Drücken der Taste **MEMORY** aufrufen.
2. Betätigen Sie die Tasten **I<<** oder **>>I** bis der gewünschte Sender auf dem Display angezeigt wird. Betätigen Sie dann die Taste **ENTER** zur Wiedergabe des Senders.
3. Sie können **PRESET** auch abrufen, indem Sie die dem Radiosender auf der Fernbedienung zugewiesene Nummer drücken.

### INFORMATIONEN DAB

Drücken Sie die Taste **INFO** auf der Fernbedienung. Das Display wechselt zwischen den folgenden Anzeigemodi. Die Informationen der einzelnen Anzeigemodi:

#### SIGNAL STRENGTH (SIGNALSTÄRKE)

Das Display zeigt einen Schieberegler an, der die Signalstärke angibt. Je stärker das Signal ist, desto länger ist der Balken von links nach rechts.

**PROGRAMME TYPE (PROGRAMMTYP)** Beschreibt den "Stil" oder das "Genre" des gesendeten Programms.

#### ENSEMBLE

Dieser Text zeigt den Namen des Multiplex an, der den Sender enthält, den Sie gerade hören. Ein Multiplex ist eine Sammlung von Radiosendern, die auf einer Frequenz gruppiert und ausgestrahlt werden. Es gibt nationale und lokale Multiplexe. Die lokalen Sender enthalten bestimmte Stationen für dieses Gebiet.

**HINWEIS:** il DAB umfasst, im Unterschied zum normalen Radio UKW, verschiedene Radiosender und überträgt diese auf einer einzigen Frequenz.

#### Frequenz

Zeigt die Frequenz des aktuellen Senders an, z. B. "11C 220,352 MHz".

#### Signal Error (SIGNALFEHLER)

Dies zeigt eine Zahl an, die die Fehlerrate angibt. Ist die Zahl 0, heißt das, dass das empfangene Signal fehlerfrei und die Signalstärke stark ist. Ist die Fehlerrate hoch, wird empfohlen, die Antenne neu auszurichten oder das Produkt anders aufzustellen.

#### Bitrate Audio

Dies ist die Komprimierungsstufe des empfangenen digitalen Audios.

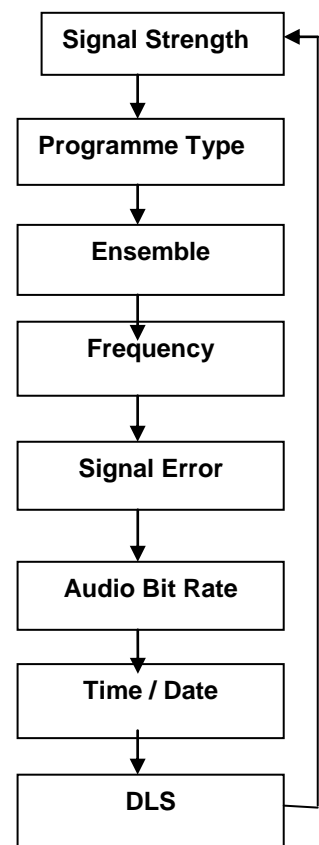

## Uhrzeit und Datum

Zeigt die aktuelle Uhrzeit und das aktuelle Datum an, die vom Sender automatisch bereitgestellt werden.

## DLS (Dynamic Label Segment)

Dies ist eine Bildlaufnachricht, die der Sender in seine Übertragungen aufnehmen kann. Die Nachricht enthält normalerweise Programmdetails.

# RADIO FM

## WECHSEL VON DAB ZUM UKW-MODUS

Wechsel zum UKW-Modus Betätigen Sie die Taste **SOURCE**, um zum UKW-Modus zu wechseln. Das Display zeigt die Frequenz an.

## AUTOMATISCHER SUCHLAUF

Betätigen Sie die Taste **SCAN**, um den automatischen Sendersuchlauf zu beginnen. Nach Durchsuchung des Bereichs UKW werden in den **PRESET** die ersten 30 empfangbaren Sender gespeichert.

## MANUELLER SUCHLAUF

Drücken Sie wiederholt die Tasten **I<<** oder **>>I**, um manuell nach UKW-Sendern zu suchen, bis die gewünschte Frequenz erreicht ist.

## EINRICHTUNG DES SUCHLAUFS

Diese Option bestimmt die "Empfindlichkeit oder Selektivität" der automatischen FM-Suche.

1. Betätigen Sie die Taste **MENU** und danach die Tasten **I<<** oder **>>I**, um "**Impostaz. di ricerca**" (Sucheinstellungen) zu wählen. Betätigen Sie die Taste **ENTER** zum Bestätigen.
2. Betätigen Sie die Tasten **I<<** oder **>>I**, um "**Tutte le stazioni**" (alle Sender) oder "**Solo stazioni con buona ricezione**" (Nur Sender mit gutem Empfang) zu wählen. Betätigen Sie die Taste **ENTER** zum Bestätigen.

Das Sternchen oben rechts im Display bestimmt die aktuell ausgewählte Option.

## AUDIO-EINSTELLUNGEN

Dieses Gerät schaltet je nach Art des empfangenen Signals automatisch vom Stereo- in den Mono-Modus um. In einigen Kontexten ist es jedoch möglich, das Signal auf "Mono" zu setzen. Dies kann nützlich sein, wenn Sie einen Stereo-Radiosender mit schlechtem Signal empfangen.

1. Betätigen Sie die Taste **MENU** und dann die Tasten zur Auswahl "**Impostazioni audio**" (Audio-Einstellungen). Betätigen Sie die Taste **ENTER** zum Bestätigen.
2. Betätigen Sie die Tasten zur Auswahl von "**Ricezione stereo**" (Stereo-Empfang) oder "**Solo mono**" (nur Mono) und betätigen Sie dann die Taste **ENTER** zum Bestätigen.

Das Sternchen oben rechts im Display bestimmt die aktuell ausgewählte Option.

## AUSWAHL DES AUDIO-MODUS (FERNBEDIENUNG)

Betätigen Sie die Taste **MONO / ST.** auf der Fernbedienung, um zwischen dem Stereo- und Mono-Modus zu wechseln.

## VORAUSWAHL DER UKW-SENDER

Sie können bis zu 30 Ihrer Lieblingssender speichern. Auf diese Weise können Sie schnell und einfach auf Ihre Lieblingssender zugreifen.

1. Zum Speichern einer Voreinstellung müssen Sie zuerst den Sender anhören, den Sie speichern möchten, indem Sie die Taste **MEMORY** gedrückt halten. Auf dem Display wird "**Preset Store P**" angezeigt.

2. Betätigen Sie die Tasten **I<<** oder **>>I** zur Auswahl der gewünschten Nummer des **PRESET**. Betätigen Sie dann die Taste **ENTER** zum Bestätigen.

3. Der Sender wird in wenigen Sekunden gespeichert und auf dem Display zeigt "Preselez. # In mem." (Vorauswahl in Speicher) an.

### AUSWAHL EINES GESPEICHERTEN SENDERS

1. Betätigen Sie nach dem Speichern eines Senders **MEMORY**, um die Liste der **PRESET** aufzurufen.

2. Betätigen Sie die Tasten **I<<** oder **>>I**, damit Ihr bevorzugter Sender auf dem Display angezeigt wird, betätigen Sie dann die Taste **ENTER** zum Speichern der Auswahl.

### INFORMATIONEN UKW

Drücken Sie die Taste **INFO** auf der Fernbedienung. Das Display wechselt zwischen den folgenden Anzeigemodi.

#### RADIO TEXT (SENDERTEXT)

Im UKW-Modus kann der Sender einen Bildlauftext enthalten, der Informationen zum aktuellen Programm anzeigt.

**PROGRAMME TYPE** (PROGRAMMTYP) Beschreibt den "Stil" oder das "Genre" des ausgestrahlten Programms.

#### FREQUENCY (FREQUENZ)

Zeigt die Frequenz des aktuellen Senders an, z. B. "87,50 MHz".

#### AUDIO TYPE (AUDIO-SIGNAL)

Es wird angezeigt, wenn der empfangene Sender in Mono oder Stereo ist.

#### TIME / DATE (UHRZEIT UND DATUM)

Der Sender (Radiosender) liefert automatisch Uhr- und Datuminformationen, so dass diese Informationen nicht manuell eingestellt werden müssen.

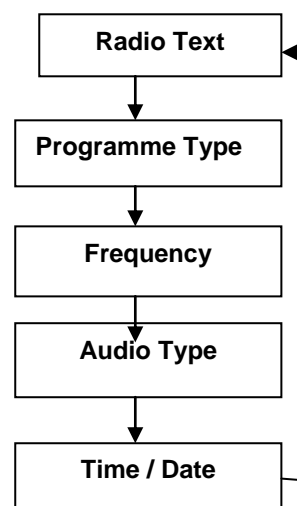

## CD-BETRIEB

Betätigen Sie wiederholt die Taste **SOURCE** am Gerät oder an der Fernbedienung, um den CD-Modus zu wählen.

### Wiedergabe von Audio-CD und MP3/WMA

1. Öffnen Sie das CD-Fach, indem Sie leicht auf das Symbol "OPEN" drücken. Legen Sie eine Audio- / MP3- / WMA-CD mit der Etikettenseite nach oben auf den mittleren Stift. Schließen Sie das CD-Fach.

2. Das Gerät beginnt, die CD zu lesen, und "**CD READING**" erscheint auf dem Display. Nach einigen Sekunden wird die CD automatisch ab dem ersten Titel abgespielt.

3. Ist keine CD eingelegt oder kann sie nicht gelesen werden, wird auf den Display "**NO DISC**" angezeigt.

## UNTERBRECHEN DER WIEDERGABE

1. Betätigen Sie die Taste ►/II, um die Wiedergabe zu unterbrechen.
2. Betätigen Sie erneut die Taste ►/II, um die Wiedergabe fortzusetzen.

## ANHALTEN DER WIEDERGABE

Betätigen Sie die Taste **STOP**, um die Wiedergabe zu abbrechen.

## TITEL ÜBERSPRINGEN

- Betätigen Sie die Tasten I<< oder >>I, um zum vorherigen/nächsten Titel zu springen.
- Halten Sie die Tasten I<< oder >>I gedrückt, um die schnelle Wiedergabe vorwärts/rückwärts auszuführen.

## WIEDERHOLEN DER WIEDERGABE

1. Betätigen Sie während einer Pause oder während der Wiedergabe einmal die Taste REPEAT an der Fernbedienung. Das Display zeigt "REP\_1" an. Die CD wiederholt diesen Titel weiter.
2. Betätigen Sie die Taste **REPEAT 2 mal**, das Display zeigt "REP\_ALL" (Alle wiederholen) an. Die CD wiederholt alle Titel weiter.
3. Nur bei MP3: Betätigen Sie die Taste **REPEAT 3 mal**, das Display zeigt "REP\_ALBUM" (Album wiederholen) an. Die CD wiederholt die Titel im Wiedergabeverzeichnis weiter.
4. Betätigen Sie erneut die Taste **REPEAT**, wird die Funktion REPEAT deaktiviert.

## ZUFALLSWIEDERGABE

Alle Titel auf der CD können in zufälliger Reihenfolge abgespielt werden.

1. Betätigen Sie während der Wiedergabe die Taste **RANDOM** auf der Fernbedienung. Die Anzeige "RANDOM" erscheint auf dem Display. Alle Titel werden in zufälliger Reihenfolge abgespielt.
2. Betätigen Sie die Tasten I<< oder >>I, um einen vorherigen/nächsten Titel nach dem Zufallsprinzip wiederzugeben.
3. Nachdem alle Titel einmal abgespielt wurden, wird die Wiedergabe automatisch gestoppt.
4. Betätigen Sie erneut die Taste **RANDOM**, um die Wiedergabe in zufälliger Reihenfolge zu beenden. Die normale Wiedergabe wird fortgesetzt.

## PROGRAMMIERTE WIEDERGABE (NUR FERNBEDIENUNG)

Der Benutzer kann die Wiedergabe von bis zu 20 Titeln im Audio-CD-Modus oder von bis zu 99 Titeln im MP3-Modus programmieren. Die Programmierung muss im Modus **STOP** ausgeführt werden.

1. Betätigen Sie die Taste **MEMORY**, um den Programm-Modus aufzurufen.
2. Betätigen Sie die Tasten I<< oder >>I, um den Titel zu wählen, der programmiert werden soll.
3. Betätigen Sie die Taste **MEMORY** zum Bestätigen des Titels.
4. Wiederholen Sie die Schritte 2-3, um weitere Titel zu programmieren. Betätigen Sie nach Beendigung die Taste ►/II, um mit der Wiedergabe der programmierten Titel zu beginnen.

## ANNULLIEREN DER PROGRAMMIERUNG

Betätigen Sie zweimal die Taste **STOP** oder öffnen und schließen Sie das CD-Fach, um die Programmierung aufzuheben.

## BLUETOOTH-FUNKTION

Das Gerät ist mit einem Bluetooth-Modul ausgestattet, das eine maximale Entfernung von 8 Metern (OHNE HINDERNISSE) abdecken kann.

Gehen Sie wie folgt vor, um ein Bluetooth-Gerät zu koppeln:

1. Ist das Gerät mit keinem Bluetooth-Gerät verbunden blinkt auf dem Display die Meldung **"PAIRING"**.
2. Aktivieren Sie Ihr Bluetooth-Gerät und wählen Sie den Suchmodus.
3. "AH 2350BT" wird in der Liste der Bluetooth-Geräte angezeigt.
4. Wählen Sie "AH 2350BT" und geben Sie bei Bedarf "0000" als Kennwort ein.
5. Betätigen Sie die Taste SOURCE, um zu einem anderen Modus zu wechseln oder um das Bluetooth-Gerät zu trennen.

#### **HINWEIS:**

- Wenn Sie sich zu weit vom Bluetooth-Empfänger entfernen, wird möglicherweise die Verbindung getrennt. Befinden Sie sich wieder im Empfangsbereich wird das Gerät automatisch erneut gekoppelt.
- Entfernen Sie für einen besseren Signalempfang nach Möglichkeit Hindernisse zwischen dem Gerät und dem Bluetooth-Gerät.
- Dieses Gerät unterstützt die Funktionen A2DP (Advanced Audio Distribution Profile) und AVRCP (Audio Video Remote Control Profile). Dieses Gerät kann jeweils nur mit einem Bluetooth-Gerät gekoppelt werden.
- Die Kompatibilität mit allen Geräten und Medientypen kann nicht garantiert werden.
- Einige Mobiltelefone mit Bluetooth-Funktion können beim Telefonieren eine Verbindung herstellen und trennen. Dies verursacht keine Probleme mit dem Gerät.

## **USB-EINGANG**

1. Stecken Sie einen USB-Stick mit MP3 / WMA-Titeln in den USB-Anschluss an der Vorderseite des Produkts. Betätigen Sie die Taste SOURCE, um den Modus USB zu wählen.
2. Das Gerät beginnt automatisch mit der Wiedergabe der im Speicher abgelegten Titel.
3. Alle Wiedergabefunktionen sind die gleichen wie beim Abspielen einer MP3-CD.

#### **HINWEIS:**

- Im USB-Modus kann das Gerät nur Dateien im MP3- und WMA-Format abspielen.
- Wenn das USB-Gerät MP3 / WMA-Dateien enthält, das Display jedoch weiterhin "NEIN" anzeigt, sind die Dateien auf dem USB-Stick möglicherweise nicht mit dem Gerät kompatibel (z. B. DRM-geschützte MP3 / WMA-Dateien).
- Dieses Gerät unterstützt die USB-Versionen 1.1 und 2.0.
- Das Gerät unterstützt USB-Geräte mit bis zu 32 GB Speicher.
- Das Gerät ist möglicherweise nicht mit allen USB-Geräten und Speicherkarten kompatibel. Dies weist nicht auf ein Problem mit dem Gerät hin.

## **FUNKTIONSWEISE AUX-IN**

1. Dieses Produkt ist mit einem 3,5-mm-AUX-IN-Audioeingang ausgestattet, der ein STEREO-Signal wiedergeben kann.
2. Schließen Sie ein Audiogerät über ein 3,5-mm-STEREO-AUX-Kabel (nicht im Lieferumfang enthalten) an den AUX-IN-Eingang an.
3. Betätigen Sie die Taste SOURCE, um den Modus AUX zu wählen.
4. Drehen Sie den Regler VOLUME +/- am Gerät oder betätigen Sie die Tasten VOLUME +/- auf der Fernbedienung, um den Lautstärkereglers entsprechend dem gewünschten Audioausgangspegel einzustellen.
5. Verwenden Sie im AUX-Modus das angeschlossene Audiogerät direkt für Wiedergabefunktionen.

- Einige Beispiele für externe Audiogeräte, die an das Gerät angeschlossen werden können:

Smartphone/Tablet mit 3,5-mm-Kopfhörerausgang, tragbare MP3-Player, Kassettenspieler, tragbare CD-Player, DVD-Player usw.

## TECHNISCHE DATEN

CD-Player mit Kompatibilität zu CD-DA/CD-R/CD-RW/MP3/WMA

Digitales Radio DAB/DAB+

Stereo-UkW-Radio mit elektronischer PLL-Abstimmung

Automatischer Radiosendersuchlauf (DAB/UKW)

Vorauswahl der Sender: 30 (UKW) - 30 (DAB)

USB-Eingang zur Wiedergabe von Dateien MP3/WMA

Eingang AUX-IN zu 3,5mm STEREO

Integriertes LCD-Display

Funktion Wiederholung Einzel/ Alle/Verzeichnis/ Zufall

Musikwiedergabe über Bluetooth (Vers. 2.1 mit A2DP)

Funktion X-BASS

Digitaler Equalizer mit 5 Voreinstellungen

Programmierbare Funktion SLEEP und TIMER

Fernbedienung (Batterie beiliegend)

Kopfhörerausgang zu 3,5mm STEREO

Maximale Ausgangsleistung 10W x 2

Leistung in RMS 5W x 2

Energieverbrauch: Max. 27W (0,3W Standby)

Reserve-Batteriefach AAA zu 1,5V - NICHT BEILIEGEND)

Stromversorgung AC 230V / 50Hz

Abmessungen des Hauptgerätes: 17,9 (B) x 10 (H) x 19 (T) cm

Abmessungen der Lautsprecher: 13 (B) x 17 (H) x 12,3 (T) cm

Gewicht: 2,1 kg



**MAJESTIC** AH 2350 BT MP3 USB DAB  
 MICRO HI FI DAB/DAB+FM STEREO CON BLUETOOTH  
 LETTORE CD/MP3 E INGRESSI USB E AUX-IN  
 ALIMENTAZIONE : AC 100-240V 50/60Hz  
 BATTERIE DI BACKUP: 2x1.5V "AAA" (NON INCLUDE)  
 CONSUMO: 26W  
 CONSUMO IN STANDBY: <1W  
 NEW MAJESTIC S.p.A  
 VIA ROSSI MARTINI, 41  
 26013 CREMA (CR) - IT  
 www.newmajestic.com  
 MADE IN CHINA





LASERSCHUTZKLASSE 1 PRODUKT  
 CLASS 1 LASER PRODUCT  
 APPAREIL A LASER DE CLASSE 1  
 PRODOTTO LASER CLASSE 1

New Majestic S.p.A.  
 Via Rossi Martini, 41  
 26013 Crema (CR)-Italy  
 Made in China





New Majestic S.p.A.  
 Via Rossi Martini, 41  
 26013 Crema (CR)-Italy  
 Made in China





Klasse II, doppelte Isolierung



Logo RAEE (Abfälle elektrischer und elektronischer Geräte)



Entsorgung der Batterien

Öko-Beitrag RAEE wo geschuldet bezahlt - Nr. im Register AEE: IT08020000001647  
 BATTERIE-Umweltbeitrag wo erforderlich gezahlt - BATTERIE-Register Nr.: IT19070P00005533